

О данном руководстве 1

Арматуры, запасные части и модификация 3

Список сокращений 1

Безопасность эксплуатации транспортного средства 3

Меры предосторожности перед управлением автомобиля 3

Ремни безопасности 3

Подушки безопасности 7

Детское удерживающее устройство 17

Иммобилайзер 21

Аварийная функция при столкновении 22

Включение и выключение 24

Дверной замок 24

Ключи 25

Система бесключевого доступа (PEPS) 28

Окно автомобиля 29

Система люка * 32

Дверь багажного отделения с электроприводом 34

Электрический спойлер * 37

Стеклоочистители и омыватели 38

Внутреннее зеркало заднего вида 40

Наружные зеркала заднего вида 40

Комфортабельная кабина 42

Приборы 42

Мультимедийный контроллер 47

Система кондиционирования воздуха 49

Сиденья 52

Рулевое колесо 57

AI Сяоань 59

Освещение автомобиля 59

Места для хранения 62

Противосолнечный козырек 65

Розетка электропитания и интерфейс USB 65

Беспроводная зарядка * 65

Вождение автомобиля 67

Включит и выключить двигатель 67

Катапультный запуск * 67

Переключение передач АКПП(электронное) 69

Режим вождения 70

Торможение 71

Рулевое управление 76

Заправка автомобиля топливом 77

Помощь при движении 80

Круз-контроль * 80

Система адаптивного круз-контроля (ACC) * 81

Система помощи при адаптивном круз-контроле по полосе (LCC) * 89

Система помощи при парковке с радаром 97

Система панорамного изображения * 99

Система автоматического экстренного торможения (AEB) * 104

Система предупреждения о пересечении линии дорожной разметки (LDW) * 107

Вспомогательная система предупреждения о ситуации сзади (LCDA) * 109

Система удержания автомобиля в центре полосы движения в экстренной ситуации (ELK) * 113

Система видеорегистратора (DVR)

※ 115

Техническое обслуживание и ремонт.. 116

Меры предосторожности при техническом обслуживании и ремонте 116

Ежедневная проверка..... 116

Ежемесячная проверка..... 116

Длительная парковка транспортных средств..... 117

Моторный отсек 117

Обслуживание двигателя..... 119

Тормозная жидкость..... 121

Жидкость для омыwania ветрового стекла 122

Стеклоочистители ветрового стекла 123

Аккумуляторная батарея..... 124

Фары и освещение 125

Блок предохранителей 126

Шина 127

Колесные диски..... 133

Кузов и аксессуары 134

Система кондиционирования воздуха 139

Аварийная ситуация 141

При обнаружении аномалий автомобиля..... 141

Индикатор аварийной

сигнализации..... 141

Система экстренного вызова ※141

Бортовой инструмент 143

Запуск двигателя путем подключения провод к батарее 143

Буксировка 144

Информация о защите окружающей среды.....147

Меры предосторожности при выхлопе двигателя 147

Сажевый фильтр (GPF) ※ 147

Меры предосторожности для каталитического нейтрализатора 147

Параметры автомобиля.....148

Двигатель 148

Табличка 148

Идентификационный номер автомобиля 148

Размеры автомобиля 150

Характеристики автомобиля 151

Качество автомобиля 152

Масляная жидкость автомобиля 153

Цикл технического обслуживания 154

О данном руководстве

В настоящем руководстве предоставлена информация обо всех моделях одного и того же модельного ряда. Поскольку разные модели имеют различную комплектацию, фактическая комплектация приобретаемого Вами автомобиля может не соответствовать настоящему руководству. В случае наличия какого-либо различия, пожалуйста, примите за основу автомобиль, который Вы фактически получили. Пожалуйста, обратите внимание на пункты, отмеченные знаком «*» в руководстве, которые означают, что данная комплектация не входит во все модели.

Настоящее руководство было подвержено необходимой проверке, однако, в целях постоянного развития и улучшения данной продукции и/или настоящего руководства для удовлетворения потребностей клиентов, мы оставляем за собой право вносить необходимые изменения в руководство без предварительного уведомления.

Не сравнивайте содержание других версий руководства пользователя с оборудованием и характеристиками приобретенного Вами автомобиля, и не допускается обращение с какими-либо приборами, принимая их различия за основу.

Без письменного разрешения компании запрещается копировать любую часть настоящего руководства или сохранять ее в каком-либо тексте, включая использование только части содержания настоящего руководства и перепечатку в другие документы.

При использовании и эксплуатации данного автомобиля, пожалуйста, строго соблюдайте местное законодательство и нормативно-правовые акты.

При передаче автомобиля, пожалуйста, передайте это руководство новому владельцу. Данное руководство является эффективной составной частью всего автомобиля.

Пожалуйста, обязательно внимательно прочтите все содержание данного руководства, особенно знаки «ОПАСНОСТЬ», «ПРЕДУПРЕЖДЕНИЕ» и

«ВНИМАНИЕ», чтобы максимально снизить процент погибших и раненых.

ОПАСНОСТЬ

Если вы не обратите внимание на информацию, указанную в разделе «ОПАСНОСТЬ», это может привести к травмам. Чтобы избежать или снизить риск получения травмы, уже особенно представлены необходимые или запрещаемые работы.

ПРЕДУПРЕЖДЕНИЕ

Если вы не обратите внимание на информацию, указанную в разделе «ПРЕДУПРЕЖДЕНИЕ», это может привести к повреждению автомобиля и его оборудования. Чтобы избежать или снизить риск повреждения автомобиля и его оборудования, уже особенно представлены необходимые или запрещаемые работы.

ВНИМАНИЕ

Правила, которые необходимо соблюдать для удобства использования и технического обслуживания.



Означает «Категорически запрещается ...»; «Категорически запрещается делать это» или «Такая ситуация категорически запрещается».

Информация о знаках

Конкретные значения букв, используемых в настоящем руководстве, приведены в таблице ниже:

Знак	Единица измерения	Знак	Единица измерения
л	Литр	км/ч	Километр/час
мл	Миллилитр	кГц	Килогерц
км	Километр	кПа	Килопаскаль
м	Метр	об/мин	Обороты / минуту
см	Сантиметр	Вт	Ватт
мм	Миллиметр	кВт/об/ми	Киловатт

Знак	Единица измерения	Знак	Единица измерения
	р	н	/обороты в минуту
мин	Минута	°C	градус Цельсия
Сек	Секунды	%	Процентный знак
кг	Килограмм	Н·м	Нью.м
A	Ампер	(°)	Градус
B	Вольт	(')	Угловая минута

Арматуры, запасные части и модификация

Не модифицируйте автомобиль, модификация автомобиля может повлиять на безопасность, работу, эксплуатационные характеристики и срок службы автомобиля, а также может нарушать правила. Кроме того, «Гарантия качества» не распространяется на повреждения и проблемы с эксплуатационными характеристиками автомобиля, вызванные модификацией автомобиля.

Если для автомобиля требуется замена узлов и деталей, следует использовать узлы и детали, произведенные вспомогательными поставщиками компании. В противном случае это не входит в сферу «гарантии на качество».

Список сокращений

Сокращение	Значение
ABS	Antilock Brake System (Антиблокировочная тормозная система)
ACC	Adaptive Cruise Control (Адаптивный круиз-контроль)
AEB	Automated Emergency Braking (Система автоматического экстренного торможения)
ALR	Automatically Locking Retraactor (Автоматически запирающееся стягивающее устройство)
AT	Automatic Transmission (Автоматическая коробка передач)
AUTO HOLD	Automatic Parking Function (Автоматическая система удержания автомобиля)
CAB	Curtain Airbag (Шторки подушки безопасности)
CD	Compact Disc (Компакт-диски)
CO	Carbon Monoxide (Окись углерода)
DAA	Drive Away Assist (Система помощи при начале движения)
DAB	Driver Airbag (Подушка безопасности водителя)
DBF	Dynamic Break function (Функция динамического торможения)
DVD	Digital Versatile Disc (Цифровой универсальный диск)
EBD	Electronic Brakeforce Distribution (Электронная система распределения тормозных усилий)
ECU	Electronic Control Unit (Электронный блок управления)
EPB	Electrical Parking Brake (Электромеханический стояночный тормоз)
EPS	Electric Power Steering (Электроусилитель рулевого управления)
ESC	Electronic Stability Control System (Электронная система контроля курсовой устойчивости)
EDR	Event Data Recorder System (Система регистрации данных о событиях)
FAB	Front Automatic Beam (Система автоматического управления головным светом)
GPF	Particulate Filter (Топливный фильтр твердых частиц)
HDC	Hill Decent Control (Система помощи при спуске)
HHC	Hill Hold Control (Система помощи при подъеме)
HPS	Hydraulic Power Steering (Гидравлический усилитель рулевого управления)
HTR	High Temperature Reclamp (Система регулировки стояночного тормоза при высоких температурах)
LCC	Система удержания в полосе (Lane Centering Control)
IMT	Intelligent Manual Transmission (Интеллектуальная механическая трансмиссия)
LAS	Lane Assistant System (Система помощи отслеживания полосы движения)
LCD	Liquid Crystal Display (Жидкокристаллический дисплей)
LDW	Lane Departure Warning (Предупреждение о смене полосы)

Сокращение	Значение
LED	Light Emitting Diode (Светоизлучающий диод)
MT	Manual Transmission (Механическая трансмиссия)
OBD	On Board Diagnostics (Бортовая система диагностики)
PAB	Passanger Airbag (Подушка безопасности пассажира)
POI	Point Of Interest (достопримечательности)
SAB	Side Airbag (Боковая подушка безопасности)
SBR	Seatbelt Reminder (Напоминание о ремнях безопасности)
SRS	Supplemental Restraint System (Дополнительная удерживающая система)
SIPA	Shift In Park Apply (Статическая фиксация передачи Р)
TCS	Traction Control System (Антипробуксовочная система контроля тяги)
TFT	Thin Film Transistor (Тонкопленочный транзистор)
TPMS	Tire Pressure Monitoring System (Система контроля давления в шинах)
TSP	Telematics Service Provider (Поставщик услуг телематики)
TSR	The Speed limit sign Recognition (Система распознавания знака ограничения скорости)
USB-флеш-накопитель	Universal Serial Bus (универсальная последовательная шина)
VIN (идентификационный номер транспортного средства)	Vehicle Identification Number (Идентификационный номер автомобиля)

Меры предосторожности перед управлением автомобилем

Перед входом в автомобиль

- Убедитесь, что все окна, зеркала и лампы чистые.
- Визуально проверьте шины на предмет повреждений или наличия посторонних предметов и правильности давления воздуха.
- Проверьте, находится ли уровень моторного масла и других жидкостей на нормальном уровне.

Перед запуском двигателя

- Закройте и запирайте двери.
- Проверьте положение сиденья, спинки и подголовника сиденья, чтобы поддерживать правильное сидячее положение тела
- Отрегулируйте зеркало.
- Убедитесь, что все пассажиры пристегнуты ремнями безопасности.
- Проверьте работу предупреждающих ламп, когда электропитание автомобиля находится в положении «ON»
- Отпустите электромеханический стояночный тормоз (EPB), убедитесь, что индикатор работы EPB гаснет.

После запуска двигателя

- После холодного пуска скорость холостого хода высока, цель заключается в ускорении прогрева, что является нормальным явлением.
- Если при нажатии на педаль тормоза во время движения слышен резкий шум или шум трения (металлический скрип), следует немедленно обратиться в ближайший авторизованный сервисный центр для проверки и замены тормозных колодок.

Ремни безопасности

Обзор ремней безопасности

При столкновении или экстренном

торможении автомобиля возникают огромные инерционные силы, ремни безопасности являются самым основным и эффективным устройством обеспечения безопасности.

Ремни безопасности могут удерживать водителя и пассажира на сиденье, что позволяет эффективно предотвратить столкновение водителя и пассажира с внутренними деталями автомобиля и поглотить большое количество кинетической энергии, снизить степень травматизма водителя и пассажира.

Правильное пристегивание ремнями безопасности также является важным условием для того, чтобы подушки безопасности выполняли свою защитную функцию.

Если водитель и пассажир не пристегнуты ремнями безопасности или не находятся в нормальном положении, огромная энергия, возникающая при срабатывании подушек безопасности, может привести к травмам слабых частей тела пассажира, таких как голова, шея и т.д.

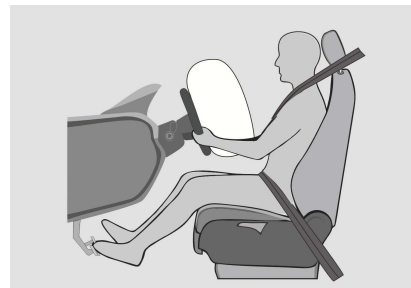

Чтобы максимизировать защитную функцию ремней безопасности, перед движением автомобиля мы рекомендуем:

- Правильное пристегивание ремнем безопасности;
- Регулировка сиденья, обеспечение правильного положения тела.

ОПАСНОСТЬ

Регулярно проверяйте различные части ремня безопасности и заменяйте поврежденные ремни безопасности или ремни безопасности, которые вышли из строя.

Безопасность эксплуатации транспортного средства

⚠️ ОПАСНОСТЬ

Ремень безопасности может быть использован только для одного пассажира.

Каждый замок ремня безопасности совместим только с соответствующим ему язычком в транспортном средстве. Запрещается использовать посторонние язычки для фиксации в замке вместо оригинального язычка, так как это может привести к выходу замка из строя, в результате чего оригинальный язычок окажется невозможно вставить в замок или замок не сможет надёжно зафиксировать язычок.

После аварии использованные и деформированные ремни безопасности из-за растяжения необходимо заменить.

⚠️ ОПАСНОСТЬ

Запрещается самостоятельно менять или разбирать ремень безопасности любым способом и в любой форме. При необходимости технического обслуживания и замены, обратитесь в авторизованный сервисный центр!

⚠️ ВНИМАНИЕ

Во время пристегивания ремнем безопасности не допускаются зажимание и перекручивание.

Во время пристегивания ремнем безопасности не допускается его контакт с острыми или бьющимися предметами.

Слишком свободная одежда (например, пальто поверх мужского штатского костюма) может влиять на функцию ремня безопасности.

После пристегивания ремня безопасности регулировка сиденья может привести к чрезмерному стягиванию в области живота. В этом случае необходимо вытянуть ленту, чтобы обеспечить комфортное пристегивание.

Ремень безопасности должен быть чистым, грязный ремень безопасности может влиять на функцию автоматического вытягивающего устройства ремня безопасности.

⚠️ ВНИМАНИЕ

Зашелка не должна быть заблокирована бумагой или аналогичными предметами, в противном случае зашелка и замок не смогут зацепляться должным образом.

Во избежание попадания посторонних предметов в замок ремня безопасности (монет, пуговиц, шелухи от семечек и т.п.), что может привести к невозможности фиксации ремня или затруднению вставки язычка, соблюдайте осторожность.

Напоминание о непристегнутом ремне безопасности ✖

Индикатор ремня безопасности на приборной панели напоминает водителю, переднему пассажиру о пристегивании ремнями безопасности:



Если водитель и передний пассажир не пристегнуты ремнями безопасности, индикатор ремня безопасности загорается.

В процессе движения автомобиля, если водитель и передний пассажир не пристегнуты ремнями безопасности, индикатор также загорается, при этом раздается предупреждающий звук.

В этом случае, если вы не пристегнете ремень безопасности, примерно через 5 минут предупреждающая лампа и звуковой сигнал отключатся.

⚠️ ВНИМАНИЕ

Если устройство напоминания о ремне безопасности не соответствует приведенной выше логике, что указывает на неисправность устройства. Пожалуйста, обратитесь в авторизованный сервисный центр.

Пристегивание ремнями безопасности

Трехточечный поясничный ремень безопасности должен быть пристегнут на бедренную часть и как можно ниже, а не на поясную часть; плечевой ремень безопасности должен опускаться на грудь по диагонали, а не под руками.

Пристегивание

1. Потяните защелку ремня безопасности, чтобы плавно вытянуть ремень безопасности;
2. Расположите плечевую лямку вокруг плеча, а поясной ремень - вокруг бедер;
3. Вставьте защелку в замок ремня безопасности до щелчка, указывающего на то, что ремень безопасности пристегнут.

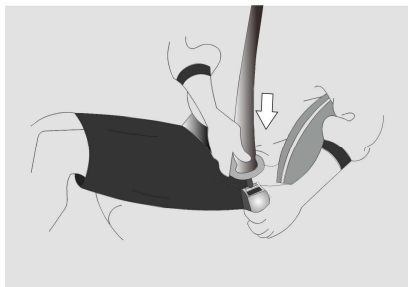

Разблокировка

Нажмите красную кнопку на замке.

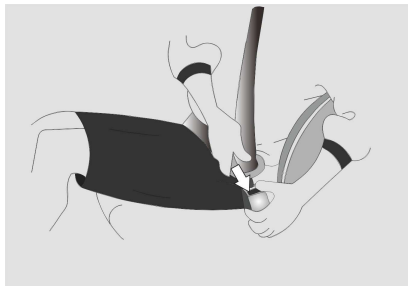

Использование ремней безопасности детьми

Ремни безопасности данной модели предназначены для взрослых. Детям в

возрасте до 12 лет рекомендуется использовать детские удерживающие устройства, соответствующие национальным стандартам безопасности. (См. [Детское удерживающее устройство На странице 17](#))

Если дети слишком велики для использования детского удерживающего устройства, они должны всегда сидеть на заднем сиденье и использовать эффективный ремень безопасности.

Использование ремней безопасности беременными женщинами

Пропустите поясничный ремень безопасности поперечно через бедро под удобным положением.

Пропустите плечевой ремень безопасности от верхней части груди через середину груди к боковой части живота беременной женщины.

⚠ ОПАСНОСТЬ

Для обеспечения безопасности матери и плода, пожалуйста, правильно используйте ремень безопасности.

Прежде чем пристегнуть ремень безопасности, вам следует проконсультироваться со своим врачом о соответствующих мерах предосторожности.

Использование ремней безопасности ранеными

Следуйте рекомендациям врача. Рекомендуется использовать ремень безопасности в соответствии с фактическим состоянием.

Ремни безопасности переднего ряда

Функция ограничения усилия ремня безопасности

Втягивающее устройство передних ремней безопасности оснащено функцией ограничения усилия.

В случае достаточно сильного лобового столкновения перед автомобилем, натяжение ремня безопасности на груди превышает установленное значение, и втягивающее устройство высвобождает ремень безопасности на определенную

Безопасность эксплуатации транспортного средства

длину, чтобы уменьшить воздействие ремня безопасности на грудную клетку водителя и пассажира.

Преднатяжитель ремня безопасности ✖

Ремень безопасности переднего сиденья оснащен устройством предварительного натяжения ремня безопасности, которое работает, даже если на переднем сиденье никого нет.

В случае сильного лобового столкновения перед автомобилем срабатывает устройство предварительного натяжения и ремень безопасности автоматически отстегивается.

Убедитесь, что ремень безопасности крепко пристегнут к телу переднего пассажира, чтобы обеспечить максимальную защиту.

При срабатывании устройства для предварительного натяжения ремней безопасности может возникать громкий рабочий шум и могут образованы дым и пыль. Что относится к нормальным условиям работы и не вредит здоровью, но может вызвать кожную аллергию или затруднение дыхания. Обеспечьте циркуляцию воздуха и тщательно очистите открытые участки кожи.

⚠ ОПАСНОСТЬ

После активации устройства предварительного натяжения или по истечении десяти лет эксплуатации автомобиля вам необходимо обратиться в авторизованный сервисный центр для замены ремня безопасности.

Все ремонты или проверки устройства предварительного натяжения рекомендуется выполнять в авторизованном сервисном центре.

Запрещается модифицировать или снимать систему подушек безопасности без разрешения, ударять по контроллеру и датчикам подушек безопасности, а также повреждать цепь управления подушками безопасности, что может привести к внезапному срабатыванию устройства предварительного натяжения или потере работоспособности.

⚠ ОПАСНОСТЬ

Запрещается модифицировать, снимать, ударять или вскрывать компоненты устройства предварительного натяжения без разрешения, а также отсоединять или повреждать проводку, что может привести к внезапному срабатыванию или потере работоспособности устройства предварительного натяжения.

Регулировка верхней точки фиксации ✖

Нажмите и удерживайте кнопку регулятора высоты, чтобы отрегулировать верхнюю точку фиксации ремня безопасности вверх и вниз. Сверху вниз доступны 2 уровня регулировки, которые позволяют установить ремень безопасности в более удобное положение в зависимости от высоты и положения сиденья, позы и т.д.

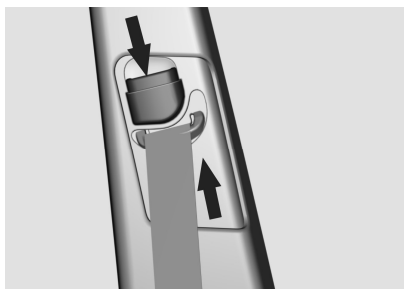

⚠ ОПАСНОСТЬ

Водителю запрещается отрегулировать ремень безопасности во время движения автомобиля.

Ремень безопасности сидений заднего ряда

Ремень безопасности сидений заднего ряда является трехточечным. Задний левый/правый ремень безопасности оснащен функцией ограничения усилия и устройством предварительного натяжения.

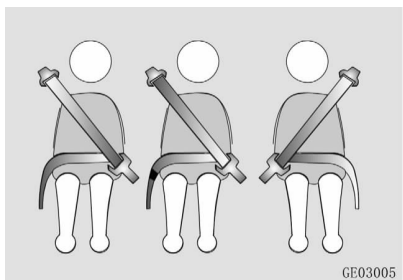

Функция ограничения усилия ремня безопасности※

Левое и правое втягивающее устройство задних ремней безопасности оснащено функцией ограничения усилия.

В случае достаточно сильного лобового столкновения перед автомобилем, натяжение ремня безопасности на груди превышает установленное значение, и втягивающее устройство высвобождает ремень безопасности на определенную длину, чтобы уменьшить воздействие ремня безопасности на грудную клетку водителя и пассажира.

Преднатяжитель ремня безопасности※

Задний левый/правый ремень безопасности оснащены устройством предварительного натяжения, хотя бы на задних левых/правых сиденьях не сидит никого, такое устройство ещё работает.

В случае достаточно сильного лобового столкновения перед автомобилем срабатывает устройство предварительного натяжения, и лента ремня безопасности автоматически втягивается, чтобы ремень безопасности крепко пристегнут к телу пассажира для обеспечения максимальной защиты.

При срабатывании устройства для предварительного натяжения ремней безопасности может возникать громкий рабочий шум и могут образованы дым и пыль. Что относится к нормальным условиям работы и не вредит здоровью, но может вызвать кожную аллергию или затруднение дыхания. Обеспечьте циркуляцию воздуха и тщательно очистите открытые участки кожи.

⚠ ОПАСНОСТЬ

После активации устройства предварительного натяжения или по истечении десяти лет эксплуатации автомобиля вам необходимо обратиться в авторизованный сервисный центр для замены ремня безопасности.

Все ремонты или проверки устройства предварительного натяжения рекомендуется выполнять в авторизованном сервисном центре.

Запрещается модифицировать или снимать систему подушек безопасности без разрешения, ударять по контроллеру и датчикам подушек безопасности, а также повреждать цепь управления подушками безопасности, что может привести к внезапному срабатыванию устройства предварительного натяжения или потере работоспособности.

Запрещается модифицировать, снимать, ударять или вскрывать компоненты устройства предварительного натяжения без разрешения, а также отсоединять или повреждать проводку, что может привести к внезапному срабатыванию или потере работоспособности устройства предварительного натяжения.

Подушки безопасности

Краткая информация о подушке безопасности

Подушки безопасности (AIR BAG) являются частью дополнительной удерживающей системы (SRS).

Система подушек безопасности является только дополнительным защитным устройством ремней безопасности и не заменяет ремни безопасности. Во время движения вы должны всегда пристегивать ремень безопасности, регулировать положение сиденья и поддерживать правильное сиденье (см. [Правильное положение тела на сиденье на странице 52](#)).

В случае серьезного столкновения подушки безопасности позволяют сформировать буферный воздушный мешок между водителем, пассажирами и

декоративными деталями, тем самым снижая риск получения травм.

ОПАСНОСТЬ

Подушка безопасности специально откалибрована для вашей модели и не может быть заменена по желанию, в противном случае это приведет к выходу системы из строя.

После срабатывания подушки безопасности или ввода автомобиля в эксплуатацию в течение 10 лет необходимо заменить всю систему подушек безопасности автомобиля, чтобы обеспечить нормальную работу системы.

Запрещается разбирать, модифицировать или уничтожать подушки безопасности и связанные с ними компоненты без разрешения. Эти операции могут привести к неправильной работе системы подушек безопасности, не смогут обеспечить ожидаемую защиту водителя и пассажиров, и также могут выйти из строя или случайно сработать в случае аварии, что может привести к серьезным травмам!

При возникновении неисправности системы подушек безопасности обратитесь в авторизованный сервисный центр для проверки и ремонта. Не проводите проверку и ремонт самостоятельно во избежание несчастных случаев!

ОПАСНОСТЬ

На всем автомобиле в области установки подушки безопасности имеется знак подушки безопасности. Пожалуйста, не размещайте и не наклеивайте какие-либо предметы в области подушки безопасности.

Никакие другие люди, домашние животные или предметы не должны находиться между телом человека и подушкой безопасности.

Не курите во время вождения (при срабатывании подушки безопасности существует опасность получения ожогов).

Дети в возрасте до 12 лет должны сидеть на задних сиденьях автомобиля и использовать детское удерживающее устройство.

Краткая информация о работе подушки безопасности

Индикатор подушки безопасности должен находиться в нормальном состоянии (см. [Индикатор подушки безопасности на странице 10](#));

Срабатывание подушек безопасности не имеет неизбежной связи со степенью повреждения самого автомобиля, и подушки безопасности не принимают столкновения за условие срабатывания. Подушки безопасности срабатывают не во всех случаях столкновения, а в зависимости от ряда факторов, эти факторы не ограничиваются следующими: скорость движения автомобиля при столкновении, угол столкновения, общее замедление автомобиля при столкновении и т. д.

Если автомобиль сталкивается с деформируемым или движущимся объектом, который может поглощать ударную силу (например, перила, деревья и т. д.), скорость движения автомобиля, требуемая для срабатывания подушек безопасности, увеличивается по сравнению со столкновением с неподвижным недеформируемым объектом.

Если при столкновении водитель предпринял меры экстренного торможения, сила столкновения в момент столкновения может быть ниже нормы работы подушек безопасности, в результате чего подушки безопасности не работают.

В непрерывной аварии с участием одного автомобиля подушки безопасности срабатывают только тогда, когда автомобиль достигает условия инициирования в первый раз. В случае продолжительного столкновения транспортного средства, в случае более легкой аварии (1) подушка безопасности может не сработать из-за незначительной степени столкновения или недостаточной интенсивности, а в случае последующего сильного столкновения (2) подушка безопасности может сработать в результате достижения силы столкновения транспортного средства до нормы срабатывания подушек безопасности.

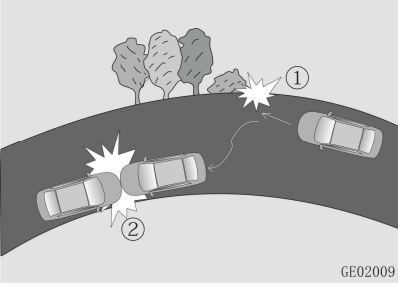

ОПАСНОСТЬ

Обязательно поддерживайте нормальную работу системы подушек безопасности. В случае возникновения неисправности индикатора подушки безопасности, немедленно обратитесь в авторизованный сервисный центр для проверки и ремонта, в противном случае подушки безопасности могут не сработать при столкновении, что приводит к травмам.

После преодоления водной преграды или затопления салона следует немедленно обратиться в авторизованный сервисный центр для проверки контроллера подушки безопасности, чтобы избежать неисправности контроллера подушки безопасности, которая может привести к случайному срабатыванию или невозможности срабатывания подушек безопасности, тем самым приводя к несчастным случаям и травмам.

Процесс работы подушек безопасности

1. При столкновении датчик определяет, что удар превышает определенный уровень, и подает сигнал на устройство управления подушками безопасности, которое определяет, сработают ли подушки безопасности.
2. После получения сигнала о срабатывании от устройства управления, подушки безопасности расширяются и срабатывают, формируя буферный воздушный мешок между пассажиром и декоративными деталями.

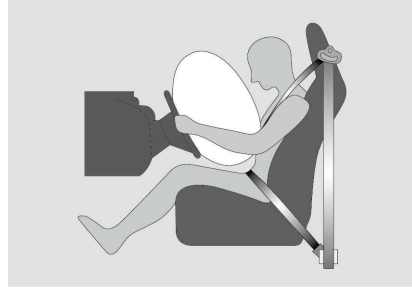

3. Подушки безопасности поглощают энергию столкновения и помогают ремням безопасности сидений защитить голову и другие верхние части тела пассажиров, чтобы уменьшить травмы пассажиров.

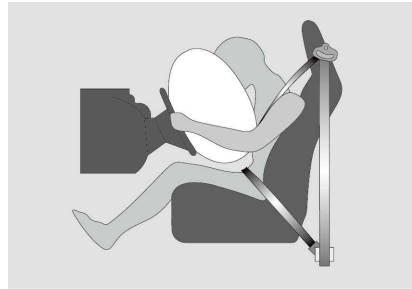

4. Газ в подушках безопасности быстро выделяется, чтобы уменьшить удар на пассажиров.

ОПАСНОСТЬ

Когда подушка безопасности срабатывает, она издает громкий звук и выпускает немного дыма. Это вызвано воспламенением газогенератора внутри подушки безопасности, что не является аномальным.

Хотя эти дымы не токсичны, они могут вызывать дискомфорт при дыхании. Следует немедленно открыть окно автомобиля, чтобы обеспечить циркуляцию воздуха, а также следует удалить как можно скорее порошок, попавший в глаза и на кожу.

⚠ ОПАСНОСТЬ

После того, как система подушек безопасности будет сработана, ее части сильно нагреются. Избегайте прикосновения к этим местам или соответствующим частям. При попадании остатков немедленно промойте большим количеством воды, чтобы предотвратить аллергию.

Подушка безопасности расширяется очень быстро и обладает большой силой растяжения, что может привести к определенным травмам, включая поверхностные царапины, ушибленную рану и переломы.

Подушки безопасности - это одноразовые изделия. После срабатывания подушки безопасности при столкновении и ее необходимо заменить.

Индикатор подушки безопасности



Индикатор подушки безопасности загорается красным цветом.

Когда электропитание автомобиля включено, индикатор подушки безопасности горит примерно 3-6 с, а затем погаснет. При нормальных условиях работы индикатор подушки безопасности не горит.

Элементы подушки безопасности

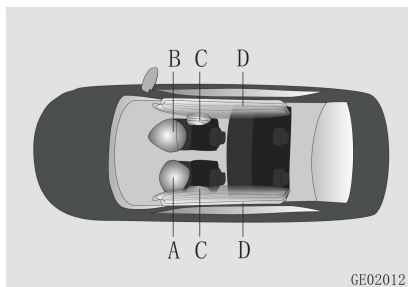

GE02012

A: Подушка безопасности водителя

B: Подушка безопасности переднего пассажира

C: Боковые подушки безопасности※

D: Боковые шторки безопасности※

Фронтальные подушки безопасности

Предупреждающие знаки о фронтальных подушках безопасности расположены на фронтальной и задней сторонах солнцезащитного козырька для переднего пассажира. Пожалуйста, внимательно ознакомьтесь с ними.

Подушка безопасности водителя

Подушка безопасности водителя установлена в рулевом колесе, на декоративной крышке напечатан логотип «SRS AIRBAG», она срабатывает при лобовом столкновении и выполнении условий срабатывания.

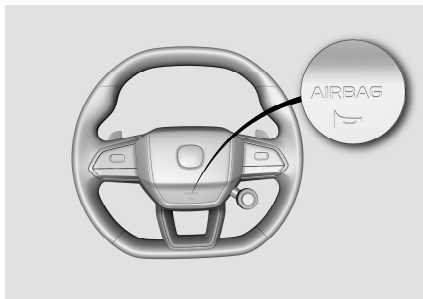

Подушка безопасности переднего пассажира

Подушка безопасности переднего пассажира установлена в приборной панели над перчаточным ящиком, на крышке подушки безопасности выгравирован логотип «AIRBAG», она срабатывает при лобовом столкновении и выполнении условий срабатывания.

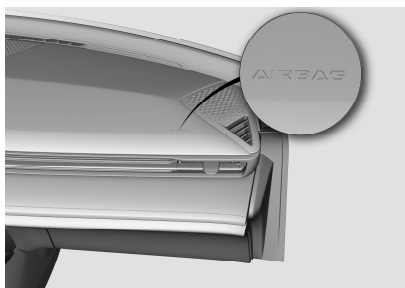

ОПАСНОСТЬ

Запрещается устанавливать детское удерживающее устройство, обращенное назад, на переднем пассажирском сиденье или детям ростом менее 140 см или в возрасте до 12 лет сидеть. Срабатывание подушки безопасности может причинить вред детям.

Во время движения автомобиля пассажиры должны поддерживать правильное положение сидения и не должны опираться ступнями или ногами на приборную панель.

Нельзя использовать крышку подушки безопасности переднего пассажира в качестве стойки для помещения предметов.

Обеспечьте, что во всех областях приборной панели и лобового стекла отсутствуют любые препятствия, не закрывайте их солнцезащитными накладками и другими покрытиями, а также не устанавливайте кронштейны для таких оборудований, как навигаторы или мобильные телефоны, а также различные декоративные украшения.

Условия срабатывания фронтальной подушки безопасности

Следующие условия относятся к стандартным лабораторным условиям эксперимента по столкновению.

В следующих рабочих условиях фронтальная подушка безопасности будет срабатывать, но срабатывание подушки при фактическом столкновении обязательно зависит от того, как интенсивность замедления, созданного при фактическом столкновении автомобиля, достигла ли до уровня срабатывания.

1. Лобовое столкновение с неподвижной и недеформируемой бетонной стеной, мгновенная скорость при столкновении выше 30 км/ч:

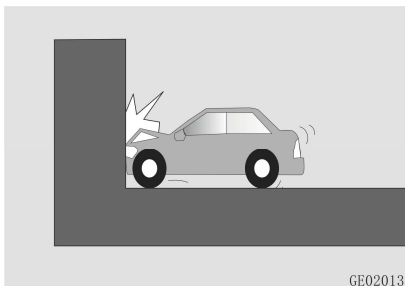

2. Лобовое столкновение с неподвижной и недеформируемой бетонной колонной, мгновенная скорость при столкновении выше 35 км/ч:

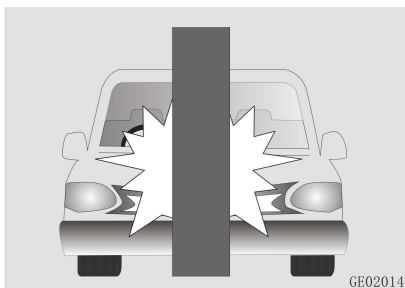

3. Лобовое столкновение с бетонной стеной, которая находится в пределах 30 градусов от вертикального направления движения автомобиля, не движется и не деформируется, мгновенная скорость при столкновении выше 35 км/ч:

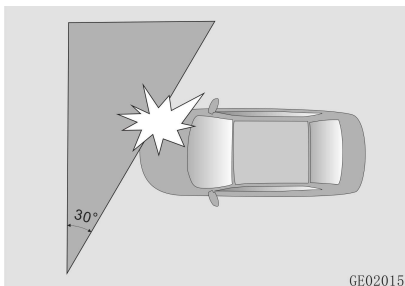

В следующих реальных ситуациях движения могут сработать фронтальные

Безопасность эксплуатации транспортного средства

подушки безопасности:

1. Наезд на ступеньку, обочину или аналогичное возвышающееся препятствие в процессе движения:

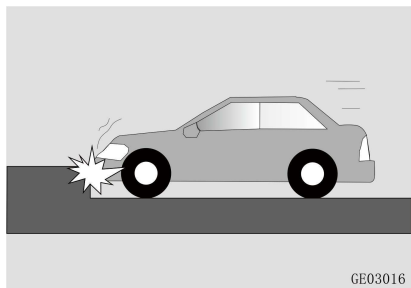

2. Падение с высоты, удар кузова автомобиля о землю в процессе движения:



3. Падение в глубокую яму или ров, или удар по основной части шасси в процессе движения:



В следующих случаях фронтальные подушки безопасности могут не срабатывать даже при высокой скорости во время столкновения автомобиля. Однако следует определять, сработают ли подушки безопасности, исходя из того, соответствует

ли замедление целого автомобиля во время столкновения условиям срабатывания.

1. Лобовое или угловое столкновение между автомобилями:

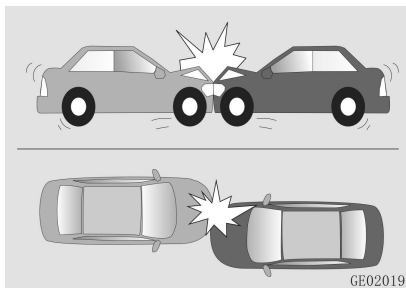

Поскольку оба автомобиля могут гибко деформироваться, удар по ударившемуся автомобилю в направлении движения смягчается.

2. Столкновение в заднюю часть грузовика или боковое столкновение с грузовиком:



- 1) Защитное устройство грузовика несильно и может гибко деформироваться.
 - 2) Если место удара автомобиля находится в области капота двигателя и выше, сила удара по основной части автомобиля не достигла нормы срабатывания подушек безопасности.
3. Столкновение автомобиля с деревом или колонной, аналогичной стволу дерева:



Ударившийся объект может свалиться или сломаться, и фронтальные подушки безопасности могут не срабатывать.

4. Автомобиль задевает бетонную стену или ограждение скоростного шоссе под большим косым углом:

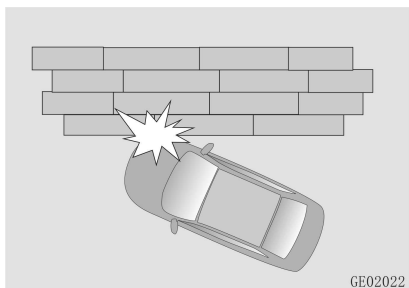

5. Столкновение со сзади идущим автомобилем и отсутствие переднего или бокового столкновения:

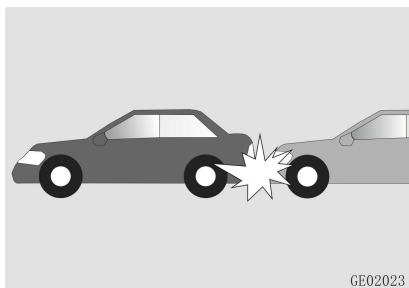

6. Столкновение с попутным автомобилем и отсутствие заднего или бокового столкновения:

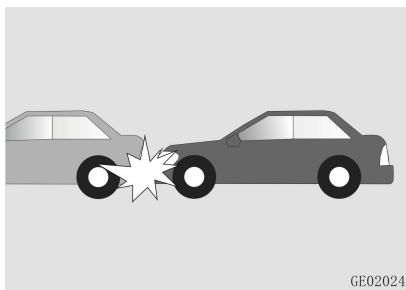

7. Автомобиль опрокинулся на бок или перевернулся колесами вверх:

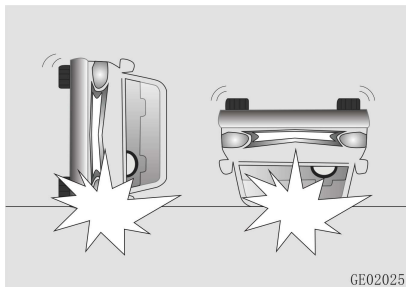

8. Камера двигателя или дверь багажного отделения подвергается боковому столкновению:

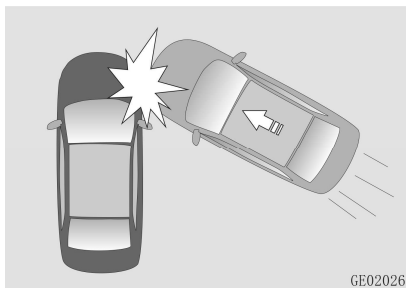

9. Столкновение автомобиля с забором или другими гибкими объектами:

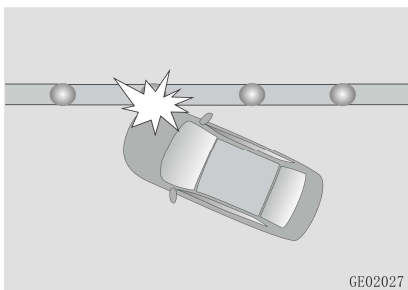

GE02027

Боковые подушки безопасности ✂

Предупреждающий знак о боковой подушке безопасности расположен на пороге передней двери. Пожалуйста, внимательно ознакомьтесь с ним.

Боковые подушки безопасности установлены в спинках сидений, на боковых швах спинок сидений пришит логотип «AIRBAG», они срабатывают при боковом столкновении и выполнении условий срабатывания, чтобы предоставить боковую защиту груди пассажира, формируя буферный воздушный мешок между пассажиром и декоративными деталями.

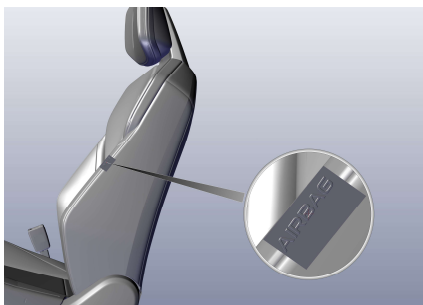

⚠ ОПАСНОСТЬ

Не устанавливайте защитный кожух и мягкую подушку на сиденьях с боковыми подушками безопасности, и не самовольно заменяйте обивку сидений. Это может привести к неправильному срабатыванию подушки безопасности или ее случайному срабатыванию, в результате возникнет травма!

Не вешайте такие предметы, как верхняя одежда, на спинку сиденья.

Боковые шторки безопасности ✂

Боковые шторки безопасности установлены во внутренней плите стенки и подкладке крыши кузова, на стойке В рядом с подкладкой крыши расположен знак «SRS AIRBAG». Они срабатывают при боковом столкновении и выполнении условий срабатывания, чтобы защитить голову пассажира, формируя буферный воздушный мешок между пассажиром и боковыми панелями.



⚠ ОПАСНОСТЬ

Водителю и пассажирам запрещается прислоняться головой или туловищем к шторкам /зоне срабатывания шторок на окне автомобиля.

Не помещайте никаких предметов между спинкой сиденья и дверью автомобиля.

Условия срабатывания боковых подушек безопасности

Следующие ситуации являются лабораторными стандартными условиями эксперимента по столкновению. В следующих условиях боковые подушки безопасности срабатывают. Однако в реальной ситуации следует определять, сработают ли подушки безопасности, исходя из того, соответствует ли замедление целого автомобиля во время столкновения условиям срабатывания.

1. Боковое столкновение автомобиля с другим автомобилем собственным весом более 980 кг под прямым углом, мгновенная скорость при столкновении выше 25 км/ч:

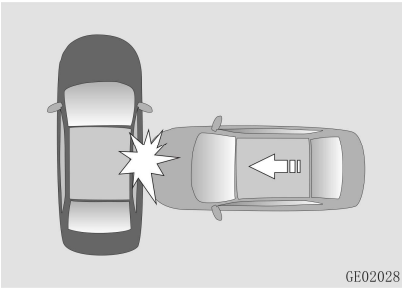

2. Боковое столкновение автомобиля с неподвижной и недеформируемой бетонной колонной диаметром более 254 мм, мгновенная скорость при столкновении выше 35 км/ч:



3. Падение в глубокую яму или ров, или удар по основной части шасси в процессе движения:

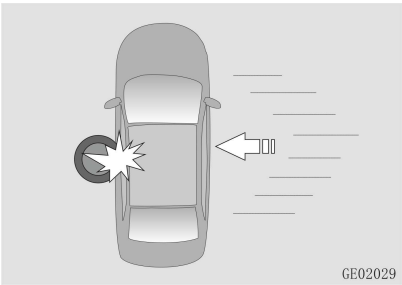

В следующих реальных ситуациях движения могут сработать боковые подушки безопасности:

1. Наезд на ступеньку, обочину или аналогичное возвышающееся препятствие в процессе движения:



2. Падение с высоты, удар кузова автомобиля о землю в процессе движения:

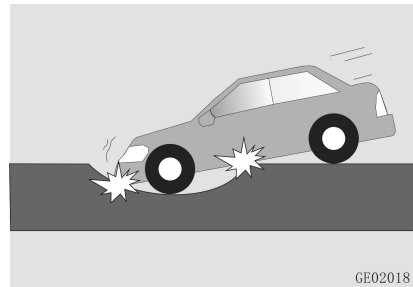

4. Столкновение автомобиля с дорожной ступенькой.

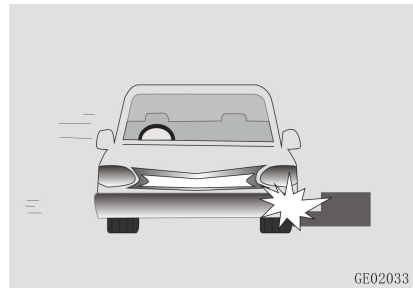

В следующих случаях боковые подушки безопасности могут не сработать даже при высокой скорости во время столкновения автомобиля. Однако следует определять, работают ли подушки безопасности, исходя из того, соответствует ли замедление целого автомобиля во время столкновения условиям срабатывания.

1. Части перед передним ветровым стеклом и за задним ветровым стеклом подвергаются удару от бокового

автомобиля:

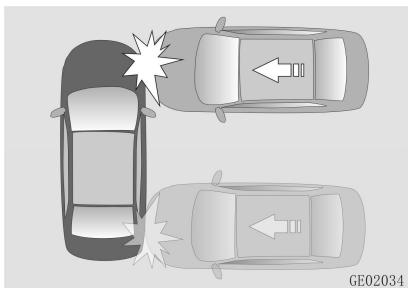

2. Автомобиль подвергается боковому удару под углом:

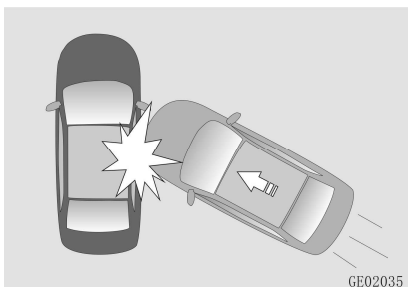

Скорость бокового нарушения автомобиля относительно низка.

3. Автомобиль опрокинулся на бок или перевернулся колесами вверх:

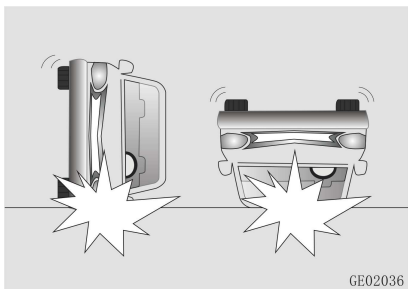

4. Автомобиль подвергается боковому удару от движущихся объектов малого веса, таких как мотоцикл:

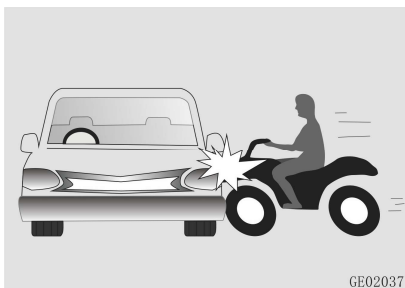

Энергия столкновения мала.

5. Автомобиль подвергается боковому удару от колонны меньшего сечения:



Детское удерживающее устройство

Правильное детское сиденье

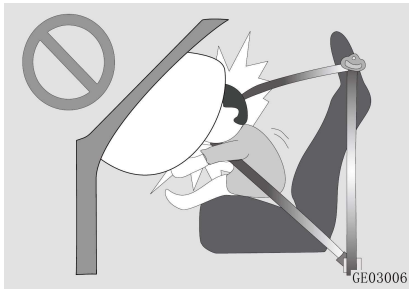

Дети возрастом младше 12 лет или ростом ниже 140 см могут сидеть только на сиденье заднего ряда и использовать детские удерживающие устройства.

Если ребенок старше 3 лет не подходит для использования детского удерживающего устройства в результате сравнительного большого размера, для его защиты следует использовать ремень безопасности транспортного средства.

Нельзя оставлять детей в автомобиле без присмотра, они могут:

- Открыть дверь автомобиля, что может повредить других лиц или участников дорожного движения;
- Выйти из автомобиля и нарушить движение транспорта или причинить себе вред;
- Управлять устройствами автомобиля, в результате возникнет риск несчастных случаев и получения травм.

Кроме того, в закрытых транспортных средствах может быть очень жарко, что может привести к серьезным травмам или даже смерти детей из-за их невозможности вовремя покинуть транспортное средство. Дети также могут получить другие травмы из-за вторжения посторонних в автомобиль.



⚠ ОПАСНОСТЬ

Не оставляйте одних детей в автомобиле.

Запрещается обнимать или удерживать младенцев и маленьких детей на бедрах во время движения транспортного средства.

Во время движения транспортного средства пассажирам и младенцам или более чем двум детям запрещается пользоваться одним и тем же ремнем безопасности.

Постоянно регулярно проверяйте пристегнутый ремень безопасности, так как перистальтические движения ребенка могут привести к отклонению ремня безопасности от правильного положения.

Детское удерживающее устройство

Пожалуйста, используйте детские удерживающие устройства, соответствующие национальным стандартам безопасности.

При выборе и приобретении подходящего детского удерживающего устройства следует выбирать соответствующее детское удерживающее устройство в соответствии с ростом, возрастом и весом ребенка.

Пожалуйста, устанавливайте и используйте детское удерживающее устройство в строгом соответствии с инструкциями производителя детского удерживающего устройства.

Не используйте детскую удерживающую систему с креплением против движения на сиденьях, защищенных фронтальной подушкой безопасности.



⚠️ ОПАСНОСТЬ

Детские удерживающие устройства могут устанавливаться только на задних боковых сиденьях, и категорически запрещается устанавливать детские удерживающие устройства на передних пассажирских сиденьях.

Перед установкой детского удерживающего устройства следует закрепить спинку заднего сиденья.

После установки детского удерживающего устройства встряхните его на все стороны, чтобы проверить, надежно ли оно закреплено. Перемещение детского удерживающего устройства не должно превышать 25 мм.

Перед каждым использованием убедитесь, что детское удерживающее устройство надежно закреплено.

Используйте детское удерживающее устройство, закрепленное трехточечным ремнем безопасности, чтобы убедиться, что ремень безопасности проходит через детское удерживающее устройство без перекоса, и вставьте защелку в замок.

⚠️ ОПАСНОСТЬ

Запрещается класть подушки сидений и другие предметы под или за детское удерживающее устройство.

Если детское удерживающее устройство находится под прямыми солнечными лучами, температура ремня безопасности и детского удерживающего устройства в салоне повысится, что может привести к ожогу младенцев. Перед использованием необходимо проверять температуру чехла сиденья и застежки.

⚠️ ОПАСНОСТЬ

Если Вы не используете детское удерживающее устройство, надежно закрепите его или выньте ее из автомобиля с помощью точек фиксации детского удерживающего устройства или ремня безопасности.

⚠️ ОПАСНОСТЬ

Если защитное устройство или его фиксирующее устройство подверглась повреждению или чрезмерной нагрузке в аварии, обратитесь в авторизованный сервисный центр для проверки или замены.

⚠️ ОПАСНОСТЬ

Необходимо использовать детские удерживающие устройства, соответствующие росту и весу ребенка.

Фиксирующее устройство ISOFIX сиденья может быть использовано только для детских удерживающих устройств ISOFIX.

Не присоединяйте крепежный ремень, детское удерживающее устройство, отличное от ISOFIX, или любые другие предметы к фиксирующему устройству ISOFIX.

Следует выбрать место и способ фиксации детского удерживающего устройства в соответствии с таблицей А.1 и таблицей А.2.

Положение логотипа ISOFIX

ISOFIX представляет собой стандартное фиксирующее устройство для установки специальных детских удерживающих устройств на сиденьях заднего ряда.

Точки фиксации детских удерживающих устройств, соответствующие норме ISOFIX, были установлены на заднем полу. Логотип ISOFIX поможет Вам быстро найти точки фиксации детских удерживающих устройств,



Положение верхней точки фиксации ISOFIX

Верхние точки фиксации ISOFIX расположены на задней стороне спинки сиденья заднего ряда.

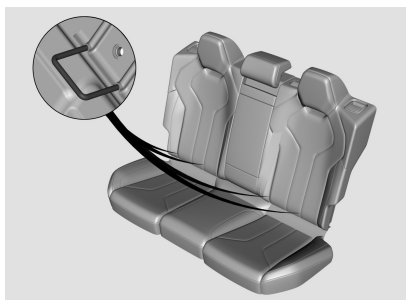

⚠ ОПАСНОСТЬ

Запрещается устанавливать более одного детского удерживающего устройства в одной точке для крепления во избежание серьезных травм или смерти детей.

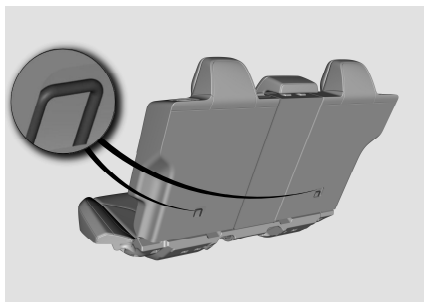

Положение точки для крепления под ISOFIX

Нижняя точка фиксации находится в месте соединения внахлестку подушки сиденья заднего ряда со спинкой и фиксируется на полу.

⚠ ПРЕДУПРЕЖДЕНИЕ

Детское удерживающее устройство должно быть полностью закреплено на сиденье автомобиля, а подголовник при необходимости может быть поднят или снят.

Если детское удерживающее устройство закреплено с помощью хомута в верхней точке для крепления, хомут должен проходить между двумя проводными трубками подголовника.

Перед установкой детского удерживающего устройства проверьте, нет ли препятствий в зоне точки для крепления ISOFIX.

Точка для крепления ISOFIX применим только к подходящим детским креслам, но не к другим предметам и устройству.

Применимость детских удерживающих устройств

Таблица А.1 Информация о применимости различных положений сиденья к детским удерживающим устройствам

Группа по качеству	Сидячее положение (другие положения)		
	Передний пассажир	Правое/Левое боковое сиденье заднего ряда	Среднее сиденье заднего ряда
Группа 0 (менее 10 кг)	X	U/L	X

Безопасность эксплуатации транспортного средства

Группа по качеству	Сидячее положение (другие положения)		
	Передний пассажир	Правое/Левое боковое сиденье заднего ряда	Среднее сиденье заднего ряда
Группа 0+ (менее 13 кг)	X	U/L	X
Группа I (от 9 до 18 кг)	X	U/L	X
Группа II (от 15 кг до 25 кг)	X	U/L	X
Группа III (от 22 до 36 кг)	X	U/L	X
<p>Значение букв, заполненных в таблице, в нижеследующих:</p> <p>U: Подходит для детских удерживающих устройств общего назначения, одобренных в данной группе по качеству;</p> <p>0UF: Подходит для детских удерживающих устройств общего назначения по направлению движения, одобренных в данной группе по качеству;</p> <p>L: Подходит для специальных типов детских удерживающих устройств, указанных в списке. Эти удерживающие системы могут быть специальными, ограниченными или полууниверсальными;</p> <p>V: для цельных детских удерживающих устройств, утвержденных в данной группе;</p> <p>X: для детских удерживающих устройств, которые не подходят для данной группы, в данном положении сиденья.</p>			

Таблица А.2 Информация о возможности установки детских удерживающих устройств ISOFIX для различных положений ISOFIX

Группа по качеству	Категория по размерам	Стационарный модуль	Положение ISOFIX на автомобиле		
			Передний пассажир	Правое/Левое боковое сиденье заднего ряда	Среднее сиденье заднего ряда
Переносная кровать	F	ISO/L1	X	IL	X
	G	ISO/L2	X	IL	X
		(1)	X	X	X
Группа 0 (менее 10 кг)	E	ISO/R1	X	IL	X
		(1)	X	X	X
Группа 0+ (менее 13 кг)	E	ISO/R1	X	IL	X
	D	ISO/R2	X	IL	X
	C	ISO/R3	X	IL	X
		(1)	X	X	X
Группа I (от 9 до 18 кг)	D	ISO/R2	X	IL	X
	C	ISO/R3	X	IL	X
	B	ISO/F2	X	IUF	X
	B1	ISO/F2X	X	IUF	X
	A	ISO/F3	X	IUF	X
		(1)	X	X	X

Группа по качеству	Категория по размерам	Стационарный модуль	Положение ISOFIX на автомобиле		
			Передний пассажир	Правое/Левое боковое сидение заднего ряда	Среднее сидение заднего ряда
Группа II (от 15 кг до 25 кг)		(1)	X	X	X
Группа III (от 22 до 36 кг)		(1)	X	X	X

(1) В отношении детских удерживающих устройств, которые не маркируются в соответствии с категориями размеров ISO/XX (A-G), для их применимой группы, изготовитель автомобиля должен указать специальные детские удерживающие устройства ISOFIX, рекомендуемые для каждого сиденья.

(2) Значение букв в таблице:
 IUF: для универсальных детских удерживающих устройств с передним типом крепления ISOFIX, утвержденных в данной группе;
 IL: для специальных детских удерживающих устройств ISOFIX, перечисленных в списке. Эти удерживающие системы могут быть специальными, ограниченными или полууниверсальными;
 X: Положение ISOFIX не подходит для детских удерживающих устройств ISOFIX, относящихся к данной группе по качеству и / или категории данного размера.

Детский замок безопасности

Детский замок безопасности на задних дверях может блокировать задние двери отдельно. После активации соответствующая задняя дверь не может открыться изнутри автомобиля, ее можно открыть только снаружи.



Активация: переведите детский замок безопасности на задней двери в положение блокировки.

После активации убедитесь в нормальности работы детского замка

безопасности.

Отключение: переведите детский замок безопасности на задней двери в положение разблокировки по направлению стрелки.

ОПАСНОСТЬ

Если в автомобиле есть дети, необходимо активировать детский замок безопасности. В противном случае дети могут открыть дверь автомобиля во время движения, что может повредить себя или других.

Иммобилайзер

Обзор иммобилайзера

Автомобиль использует высококачественный иммобилайзер двигателя, проходит аутентификацию иммобилайзера с помощью SMART-ключа, контроллера иммобилайзера и блока управления двигателем.

Двигатель автомобиля можно запустить только после прохождения полного процесса идентификации иммобилайзера.

Остановка на охрану

Автомобиль невозможно поставить на охрану, если какая-либо из дверей или дверь багажного отделения не закрыта.

На автомобилях, оборудованных системой PEPS, активировать систему охраны можно следующим способом:

1. Припаркуйте автомобиль и выключите двигатель. С помощью кнопки «START ENGINE STOP» переключите электропитание автомобиля в положение «OFF», индикатор кнопки «START ENGINE STOP» гаснет;
2. Извлеките ключ из автомобиля;
3. Убедитесь, что дверь багажного отделения и все двери автомобиля закрыты;
4. С помощью кнопки блокировки на пульте дистанционного управления выполните блокировку. Указатели поворота мигнут дважды.

После выполнения приведенной выше процедуры иммобилайзер двигателя активируется и автомобиль перейдет в режим охраны.

Снятие автомобиля с охраны

Для автомобилей, оборудованных системой бесключевого доступа PEPS, нажмите кнопку разблокировки для снятия автомобиля с охраны и открывания двери автомобиля. Переключите электропитание в положение «ON», и идентификация иммобилайзера двигателя будет успешно завершена. Индикатор иммобилайзера на дисплее приборной панели погаснет.

Если в течение 30 с после разблокировки автомобиля, какая-либо из дверей автомобиля, дверь багажного отделения не будет открыта, или зажигание не будет включено, двери автоматически заблокируются, и система снова перейдет в режим охраны.

Режим тревоги

Режим тревоги активируется, если происходит какая-либо из следующих ситуаций, когда автомобиль находится под охраной:

Любая дверь автомобиля без использования дистанционного ключа откроется (включая разблокировку двери механическим ключом в состоянии охраны);

Дверь багажного отделения открыта незаконно;

Изменилось состояние электропитания автомобиля.

После перехода в режим тревоги прозвучит звуковой сигнал, указатели поворота непрерывно мигают.

ВНИМАНИЕ

Активируйте иммобилайзер только при отсутствии в автомобиле пассажиров, во избежание перехода системы в режим тревоги, если пассажир покинет транспортное средство.

Не запускайте автомобиль в режиме тревоги. Он не будет работать должным образом.

Снятие режима тревоги

Разблокировка дверей с использованием дистанционного ключа или Bluetooth-ключа мобильного телефона позволяет снять режим тревоги, прозвучит звуковой сигнал, указатели поворота мигнут 4 раза.

ПРЕДУПРЕЖДЕНИЕ

Не переоборудуйте и не устанавливайте дополнительные иммобилайзеры на автомобиль, так как это может повредить центральный блок управления и повлиять на другие электрические устройства.

Владелец несет всю ответственность за убытки, вызванные переоборудованием или установкой сторонних электрических систем. Любой ущерб, причиненный по этой причине, не будет покрываться гарантией.

Аварийная функция при столкновении

Когда электропитание автомобиля находится в положении «ON», при серьезном столкновении автомобиль активно отключит источник питания высокого напряжения, и масляный насос

прекратит перекачку масла (когда аккумулятор и соответствующие контроллеры, жгуты проводов неисправны).

Включение аварийной функции при столкновении не имеет неизбежной связи со степенью повреждения самого автомобиля. Условия включения относятся к лабораторным стандартным условиям эксперимента по столкновению, которые основываются на ряде факторов, эти факторы не ограничиваются следующими: скорость движения автомобиля при столкновении, угол столкновения, общее замедление автомобиля при столкновении и т. д.

Дверной замок

Управление замками дверей снаружи

Разблокировка/блокировка дверей механическим ключом

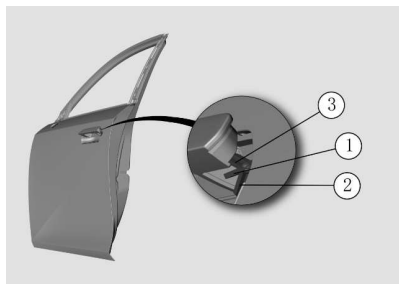

Разблокировка: Извлеките механический ключ, оттяните наружную ручку до максимального положения, вставьте ключ в замочную скважину в положении ①, поверните ключ против часовой стрелки до положения ② для разблокировки двери. Вытащите ключ, отпустите наружную ручку, затем снова потяните её, чтобы открыть дверь.

Блокировка: Откройте дверь, извлеките механический ключ и оттяните наружную ручку до максимального угла. Вставьте механический ключ в замочную скважину в положении ①, поверните ключ по часовой стрелке до положения ③. Вытащите ключ, отпустите наружную ручку, затем закройте дверь. После этого процесс блокировки двери завершен.

Блокировка дверей в случае недостаточного заряда автомобиля

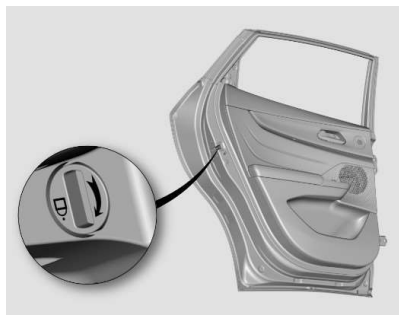

Аварийная блокировка: в случае недостаточного заряда автомобиля, механический ключ может разблокировать/блокировать только дверь водителя, для остальных трех дверей следует использовать механический ключ для поворота ручки аварийной блокировки на дверном замке, как показано на рисунке выше, вставьте ключ в зажим дверного замка, поверните в направлении стрелки, а дверь будет закрыта, после чего, когда звук механической блокировки слышан.

ВНИМАНИЕ

В холодной и влажной окружающей среде замок и механические приводы дверей могут быть заморожены. В данном случае уровень комфорта при эксплуатации дверей и замков дверей автомобиля может быть снижен.

ПРЕДУПРЕЖДЕНИЕ

Не оставляйте запасной ключ в автомобиле. При оставлении автомобиля без присмотра, всегда берите ключ с собой. Предварительно закройте все окна и запирайте все двери.

Управление замками дверей изнутри

Разблокировка дверей автомобиля

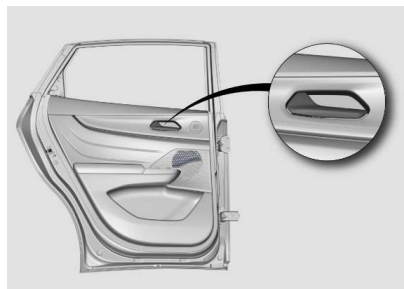

Разблокировка: при заблокированной двери потяните внутреннюю ручку для разблокировки двери, потяните ее второй раз для открывания двери.

Когда дверь закрыта, но не заблокирована, потяните внутреннюю ручку для открывания двери.

Когда автомобиль включен, дверь водителя разблокируется, все четыре двери

разблокируются одновременно.

Блокировка: когда автомобиль включен, можно заблокировать двери с помощью клавиши центрального замка.

Когда автомобиль выключен, можно заблокировать двери в выключенном состоянии. См. [Управление замками дверей снаружи](#) См.24 на странице.

Выключатель центрального запираения замков

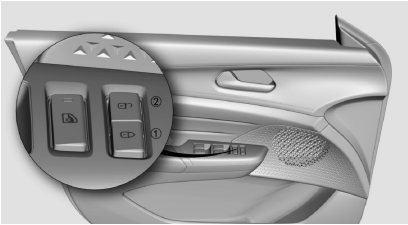

Нажмите клавишу центрального замка 1, и все двери заблокируются;

Нажмите клавишу центрального замка 2, и все двери разблокируются.

ВНИМАНИЕ

Клавиша центрального замка работает только при всех закрытых дверях.

ОПАСНОСТЬ

Во избежание непредвиденного открывания дверей во время движения убедитесь, что все двери заблокированы.

Перед открыванием дверей убедитесь в отсутствии транспортных средств и/или пешеходов поблизости.

Разблокировка замков дверей при столкновении

Если обнаружен сигнал столкновения, когда электропитание автомобиля находится в положении «ON»/ «START», все двери автомобиля отпираются автоматически (в условии нормальных работ аккумулятора, дверного замка и линии питания).

ВНИМАНИЕ

При непрерывной разблокировке/блокировке более 10 раз подряд, активируется защита электромотора от перегрева. Работа с дверными замками будет приостановлена и доступна только механическая разблокировка/блокировка. А функция разблокировки и блокировки будет восстановлена через 1 мин. В случае любого конфликта разблокировки замков при столкновении, функция разблокировки при столкновении имеет приоритет.

Автоматическая блокировка при реакции по скорости

При достижении скорости автомобиля 20 км/ч., все двери автомобиля автоматически блокируются.

Функция автоматической блокировки по скорости активирована по умолчанию в заводских настройках. Для её включения/отключения перейдите в интерфейс [Автомобильный центр] → [Кузов] на дисплее.

Детский замок безопасности

См. [Детский замок безопасности](#) См.21 На странице .

Ключи

SMART-ключ

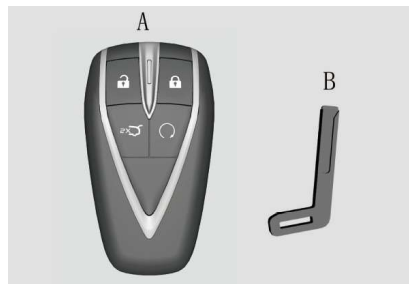

A: SMART-ключ

B: механический ключ

Механический ключ встроен в смарт-ключе, метод вынимания см. в разделе [«Замена элемента питания SMART-ключа Замена батареи смарт-ключана странице 27»](#).

Кнопка ключа

Разблокировка

При нажатии кнопки разблокировки  все двери разблокированы, и указатели поворота мигают один раз.

Блокировка

При нажатии кнопки блокировки  все двери заблокированы, и указатели поворота мигают дважды.

Если любая из дверей, дверь багажного отделения не закрыты или электропитание автомобиля не находится в положении «OFF», невозможна блокировка с помощью кнопки блокировки.

Открытие двери багажного отделения с помощью дистанционного управления

Когда электропитание автомобиля находится в положении «OFF», при двухкратном нажатии кнопки двери багажного отделения  на пульте дистанционного управления дверь багажного отделения открывается.

ПРЕДУПРЕЖДЕНИЕ

Перед использованием кнопки багажного отделения на пульте дистанционного управления, убедитесь, что никто не находится в области двери багажного отделения и вокруг двери багажного отделения отсутствуют препятствия.

Дистанционный запуск

Когда автомобиль выключен и иммобилайзер активирован (индикатор иммобилайзера мигает), нажмите и удерживайте кнопку  дистанционного запуска в течение 2 с.

При необходимости выключения состояния дистанционного запуска, также нужно нажать и удерживать кнопку запуска в течение около 2 с.

Изменение режима разблокировки

Одновременно нажмите кнопку разблокировки и кнопку блокировки более чем на 4 с, зуммер подаст одиночный

звуковой сигнал, и режим разблокировки изменится. В это время нажатие кнопки разблокировки может разблокировать только дверь со стороны водителя, повторное нажатие кнопки разблокировки может разблокировать остальные двери. Одновременно нажмите кнопку разблокировки и кнопку блокировки более чем на 4 с, чтобы снова изменить режим разблокировки четырех дверей.

Поиск автомобиля

Когда все двери (включая багажное отделение) заблокированы, при двухкратном нажатии кнопки блокировки в течение 2 с активируется функция поиска автомобиля, гудок подаст два звуковых сигнала и указатели поворота мигнут около 10 с, чтобы показать положение автомобиля, при нажатии кнопки разблокировки в течение периода мигания двери немедленно могут быть разблокированы.

Окно автомобиля с дистанционным управлением

Когда электропитание автомобиля находится в положении «OFF», когда все двери закрыты, для моделей с автоматическими стеклоподъёмниками:

1. При длительном нажатии кнопки блокировки люка и окна с функцией защиты от защемления начинают закрываться, при отпускании кнопки блокировки люка и окна с функцией защиты от защемления автоматически полностью закрываются; закрывание окон немедленно прекращается.
2. При длительном нажатии кнопки разблокировки люка и окна с функцией защиты от защемления начинают открываться, при отпускании кнопки разблокировки люка и окна с функцией защиты от защемления не откроются.

ВНИМАНИЕ

В моделях, оснащенных функцией защиты от защемления только со стороны водителя, функция дистанционного подъема/опускания установлена в выключенное состояние на заводе. При необходимости использования данной функции, обратитесь в авторизованный сервисный центр для ее включения.

Замена элемента питания SMART-ключа

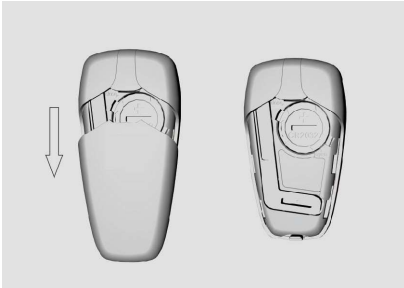

1. Нажмите заднюю крышку, а затем переместите ее в направлении стрелки, чтобы открыть ее.
2. После открытия задней крышки приоткройте крышку элемента питания с помощью плоской отвертки или пластинчатого инструмента, чтобы извлечь элемент питания.
3. Установите элемент питания, затем соберите корпус.

⚠ ВНИМАНИЕ

- Не прикасайтесь к электрической цепи, в противном случае это может привести к статическому электричеству и повреждению печатной платы.
- Положительная и отрицательная клеммы элемента питания должны быть установлены в соответствии с правильной маркировкой, в противном случае это может привести к повреждению печатной платы.
- Спецификация нового элемента питания должна быть такой же, как у оригинального элемента питания пульта дистанционного управления (3 В, CR2032).

⚠ ВНИМАНИЕ

- При замене элемента питания обратите внимание, что

положительная клемма элемента питания соответствует положительной клемме «+» на крепежной пластине элемента питания.

- Неправильная операция при замене элемента питания может привести к повреждению печатной платы, рекомендуется обратиться в авторизованный сервисный центр для его замены.

Кодовый номер ключа

Кодовый номер ключа напечатан на номерной табличке набора ключей.

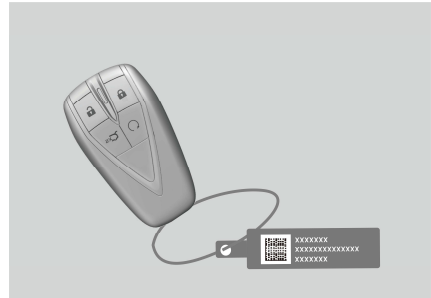

⚠ ВНИМАНИЕ

В случае потери ключа, обратитесь в авторизованный сервисный центр, чтобы изготовить новый ключ с помощью кодового номера ключа.

Функции беспроводного дистанционного управления

Функция беспроводного дистанционного управления позволяет дистанционно отпирать или блокировать все двери автомобиля, отпирать двери багажного отделения и управлять стеклами автомобиля на расстоянии около 30 метров от автомобиля.

ВНИМАНИЕ

Не деформируйте и не роняйте ключ. Не используйте его для воздействия на другие объекты.

Не оставляйте ключ под воздействием высокой температуры в течение длительного времени (например, на приборной панели или капоте двигателя под прямыми лучами солнца).

Не допускайте контакта ключа с водой или любыми другими. В противном случае работа системы может быть нарушена жидкостями.

Не держите ключ вместе с другими электромагнитными приборами (сотовые телефоны, компьютеры, планшеты, навигаторы и т.д.).

Пульт дистанционного управления может не работать в следующих ситуациях:

- Не выключено электропитание автомобиля (не в положении «OFF (Выкл.)»);
- Превышено расстояние работы пульта дистанционного управления;
- Низкий уровень заряда элемента питания в пульте дистанционного управления;
- Сигналы блокируются другими транспортными средствами или объектами;
- Слишком низкая или слишком высокая температура окружающего воздуха;
- Пульт дистанционного управления находится рядом с источником радиосигнала (например, радиостанция, военная техника, аэропорт или радиовышка и т. д.);

Если пульт дистанционного управления не может нормально работать, используйте механический ключ для блокировки и разблокировки (для автомобилей с системой бесключевого доступа, обратитесь к разделу «Аварийный запуск» [Аварийный запускна странице 29](#) для запуска двигателя. В случае наличие каких-либо вопросов, обратитесь в авторизованный сервисный центр.

ВНИМАНИЕ

Не изменяйте мощность передатчика, не используйте внешние антенны или излучатели.

Не создавайте посторонние помехи пультом дистанционного управления на работу различных устройств беспроводной связи. В случае возникновения помех, немедленно прекратите использование пульта дистанционного управления и примите меры по устранению таких помех перед его повторным использованием.

Не нажимайте кнопки на ключе после покидания автомобиля вне зоны действия пульта. При нажатии кнопок более 2000 раз (в сумме), ключ деактивируется и больше не будет управлять системами автомобиля. В этом случае обратитесь в авторизованный сервисный центр для перекодирования ключа.

Система бесключевого доступа (PEPS)

Условия, влияющие на работу системы бесключевого доступа PEPS

Система PEPS может не работать при описанных ниже ситуациях. В данных случаях для блокировки/разблокировки используйте механический ключ.

- Смарт-ключ не находится в области активации;
- Автомобиль расположен вблизи объектов, излучающих сильные электромагнитные волны (телевизионные башни, электростанции, автозаправочные станции, радиостанции, широкоэкранные дисплеи, аэропорты или другие объекты);
- Наличие рядом с автомобилем электронного оборудования, излучающего радиоволны (сотовый телефон, персональный компьютер, преобразователь напряжения и др.);
- SMART-ключ соприкасается и/или укрыт металлическим предметом (фольга или пленка с содержанием

металлов);

- Вблизи одновременно используется более одного SMART-ключа, работающего одновременно;
- Смарт-ключ разряжен.

ВНИМАНИЕ

Пользователям, использующим любые электронные медицинские устройства (например, кардиостимулятор), следует обратиться к производителю устройства за информацией об использовании устройства под воздействием радиоволн. Радиоволны могут оказывать непредсказуемое воздействие на использование таких медицинских устройств.

Запуск с помощью кнопки ENGINE START STOP



Когда SMART - ключ находится в области активации одним нажатием, нажмите кнопку « START STOP» для запуска/ остановки двигателя или для переключения режимов питания автомобиля (« ACC» и «OFF»).

Режим ACC/ON: Цвет индикатора кнопки «START STOP» - янтарный.

Режим «OFF»: Индикатор кнопки «START STOP» гаснет.

Для получения дополнительной информации о запуске двигателя одним нажатием, обратитесь к разделу «Запуск с помощью PEPS» (Запуск двигателя автомобиля) с АКПП [Запуск АКПП на 67 странице](#).

Переключение режимов питания автомобиля (АКПП)

1. При не нажатой педали тормоза и положении «Р» рычага переключения передач, нажатие кнопки «ENGINE START STOP» переключит режим электропитания в следующей последовательности «ACC-ON-OFF»: Для предотвращения разряда аккумуляторной батареи, после более 1 ч. работы в режиме «ACC», питание автомобиля автоматически будет отключено (положение «OFF»).
2. При не нажатой педали тормоза и положении рычага переключения передач, отличном от «Р», нажмите кнопку «START ENGINE STOP», режим электропитания переключается циклически между «ACC» и «ON».

Аварийный запуск

Следующая процедура может быть применена для запуска двигателя или изменения состояния электропитания, когда SMART- ключ не может быть обнаружен, или в случае недостаточного заряда батареи.

Запуск двигателя: нажмите на педаль тормоза, расположите SMART- ключ горизонтально в положении беспроводной зарядки мобильного телефона на пульте центрального управления (в левом верхнем углу), после того, когда индикатор кнопки «START ENGINE STOP» горит зеленым, нажмите кнопку « START STOP», чтобы двигатель нормально запустился.

Переключение режимов электропитания автомобиля: расположите смарт - ключ горизонтально в положении беспроводной зарядки мобильного телефона на пульте центрального управления (в левом верхнем углу), нажмите кнопку «START STOP».

Окно автомобиля

Обзор стеклоподъемников

Управление стеклоподъемниками доступно при включенном электропитании автомобиля (положение «ON»), или в течении 1-й мин. после переключения в режим «ACC»/ «OFF» из положения «ON».

На двери водителя расположен центральный блок управления стеклоподъемниками всех дверей, с возможностью их блокировки, на других трех дверях есть только блок управления соответствующим стеклоподъемником.

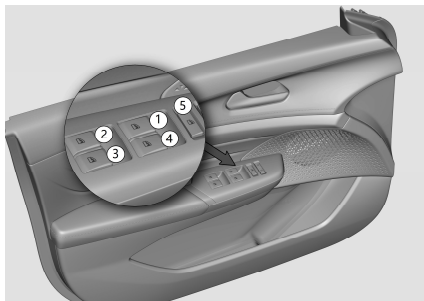

1. Стеклоподъемник передней левой двери;
2. Стеклоподъемник задней левой двери;
3. Стеклоподъемник задней правой двери;
4. Стеклоподъемник передней правой двери;
5. Клавиша блокировки стеклоподъемников.

Инициализация стеклоподъемника

После обновления ОТА стеклоподъемники временно не могут автоматически подниматься и опускаться. Для восстановления функции необходимо выполнить инициализацию положения стеклоподъемников следующим образом:

1. Потяните вверх кнопку до полного закрытия окна;
2. Отпустите клавишу;
3. Снова поднимите кнопку вверх более чем на 2 с, выполняйте 2 раза;
4. Нажмите и удерживайте клавишу до полного открывания окна;
5. Потяните вверх клавишу до полного закрытия окна;
6. Проверьте автоматическое закрытие/открывание окна.

Если окно не открывается и не

закрывается автоматически, повторите описанную выше процедуру настройки.

Клавиша блокировки стеклоподъемников

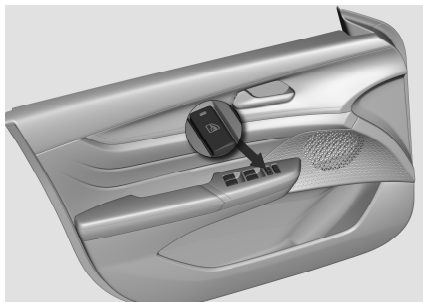

Нажмите данную клавишу для блокировки управления стеклоподъемниками со стороны пассажиров. Повторное нажатие разблокирует управление стеклоподъемниками для пассажиров.

Управление стеклоподъемниками

Открывание: нажмите клавишу;

Закрывание: потяните клавишу вверх.

⚠ ВНИМАНИЕ

В холодной и влажной окружающей среде электрический стеклоподъемник может быть не нормально работает из-за замерзания. Для продления срока службы предохранителя и предотвращения повреждения системы стеклоподъемников, не управляйте двумя или более окнами одновременно.

Не пытайтесь одновременно поднимать и опускать один стеклоподъемник, иначе он прекратится работать.

Открывание и закрывание окон возможно как с помощью ручного управления, так и одним нажатием клавиши открывания/закрывания.

Закрывание и открывание одним нажатием

Клавиша управления стеклоподъемником одним нажатием

Клавиша автоматического управления

стеклоподъемниками имеет 5 режимов с функциями снизу вверх:

1. Открытие одним нажатием
2. Ручное открывание
3. Начальное положение
4. Ручное закрывание
5. Закрывание одним нажатием



Для открывания или закрывания окна нажмите или потяните вверх передний край соответствующей клавиши до требуемого положения.

⚠ ВНИМАНИЕ

Для немедленного прекращения движения и остановки окна в автоматическом режиме, нажмите или потяните клавишу в направлении, противоположном движению стекла.

Функция защиты от защемления ✖

Окна оборудованы функцией защиты от защемления в режиме автоматического открывания/закрывания. Если стекло при подъеме встретит сопротивление, оно автоматически остановится и опустится на определенное расстояние. Зона активации функции защиты от защемления находится в пределах 4 мм-200 мм от нижнего края оконной рамы.

⚠ ПРЕДУПРЕЖДЕНИЕ

Из-за неправильного закрывания окна функция защиты от защемления может быть отключена, что может привести к риску получения травм для пассажиров.

Функция подавления защиты от

защемления

Если функция защиты от защемления активировалась дважды в течение 10 с, она деактивируется, можно управлять стеклоподъемниками только вручную. Если функция защиты от защемления не активируется в течение 10 с, она возвращается в нормальное состояние.

⚠ ВНИМАНИЕ

Если при закрывании окна автомобиля два раза подряд вы столкнетесь с препятствиями, функция защиты от защемления временно отключится. Пожалуйста, убедитесь, что во время закрывания окна автомобиля нет препятствий.

Описанные ниже ситуации могут повлечь за собой повторную инициализацию функции защиты от защемления:

1. Функция защиты от защемления активировалась три раза подряд в одном и том же положении, и не была восстановлена;
2. Аккумуляторная батарея автомобиля отсоединена или напряжение аккумулятора менее 6 В;
3. Рамка окна деформирована из-за внешнего воздействия, а оконное стекло уже превысило рабочую область функции защиты от защемления;
4. Вероятность ложного срабатывания изменения направления движения во время эксплуатации составляет > 5%.

Инициализация функции защиты от защемления

1. Потяните вверх клавишу до полного закрывания окна;
2. Отпустите клавишу;
3. Снова поднимите кнопку вверх более чем на 2 с, выполняйте 2 раза;
4. Нажмите и удерживайте клавишу до полного открывания окна;
5. Потяните вверх клавишу до полного закрывания окна;
6. Проверьте автоматическое

закрывание/открывание окна.

Если окно не открывается и не закрывается автоматически, повторите описанную выше процедуру настройки.

ОПАСНОСТЬ

Несмотря на наличие защиты от защемления, риск получения ущемления по-прежнему существует. Обратите внимание на то, чтобы окно автомобиля беспрепятственно закрывалось. Функция защиты от защемления не сработает против следующих объектов и условий:

- Гибкие, легкие и тонкие предметы (например, пальцы);
- При зазоре менее 4 мм;
- При немедленном повторном ручном закрывании окон двери после автоматического встречного движения.

Это означает, что функция защиты от защемления не может обеспечивать защиту в таких ситуациях. Когда люк закрывается, убедитесь, что ни одна часть тела не находится в зоне закрывания люка.

Закрывание окон с помощью датчика дождя ✖

Для моделей, оснащённых датчиком дождя и внешней освещённости, а также функцией защиты от защемления на всех четырёх окнах, пользователи могут активировать опцию автоматического закрытия окон в дождливую погоду через бортовой терминал. В дождливую погоду, если владелец забыл закрыть окна автомобиля, система автоматически закроет их и отправит push-уведомление в мобильное приложение с текстом: «Обнаружен дождь, окна закрыты» или «Обнаружен дождь, пожалуйста, закройте окна».

Система люка ✖

Обзор люка

Управление люком доступно при включенном электропитании автомобиля (положение «ON»), или в течение 1-й мин. после переключения в режим «ACC»/«LOCK» из положения «ON».

ОПАСНОСТЬ

При закрывании люка части тела, находящиеся вблизи люка, могут быть защемлены. При закрывании, убедитесь, что никакая часть тела не находится в зоне движения стекла.

Дети, управляющие люком, могут быть защемлены, не оставляйте детей в автомобиле во время покидания автомобиля..

Имеются два способа открывания люка: сдвигание люка спереди назад или поднятие задней части.

При открывании люка первым способом колебания давления в салоне могут вызывать шум. Эти шумы можно уменьшить или устранить, слегка изменив положение сдвигания люка или немного приоткрыв окно.

ВНИМАНИЕ

Люк можно открывать только в случае отсутствия снега, льда или посторонних предметов на нем, в противном случае это может привести к неисправности.

Солнцезащитный козырек люка сдвигается вместе с люком, не закрывайте его при сдвигании люка.

Не нажимайте кнопку управления люком слишком долго, в противном случае это может привести к инициализации люка или повреждению мотора и компонентов системы.

Не управляйте люком в течение длительного времени, мотор люка имеет функцию тепловой защиты, если превышена температура защиты после непрерывной работы, он прекратит работу, после охлаждения до безопасной температуры работа возобновлена.

При мойке автомобиля, убедитесь, что люк закрыт на место, и не используйте водяной пистолет для промывки уплотнительной ленты стекла люка.

Регулярно (каждые 3 месяца) проводите техническое обслуживание люка. При обнаружении пыли или другой грязи на поверхности уплотнительной ленты стекла люка или направляющей,

ВНИМАНИЕ

немедленно вытрите их.

Следующее содержание в основном описано в режиме автоматической работы.

Обычный люк

Метод управления люком показан ниже:

Функция сдвига

Открытие люка скольжением:

Когда стекло находится в не полностью открытом положении (в зоне скольжения), нажмите программный переключатель полного открытия, чтобы стекло открылось скольжением.

Закрытие люка скольжением:

Когда стекло находится в не полностью закрытом положении (в зоне скольжения), нажмите программный переключатель полного закрытия, чтобы стекло открылось скольжением.

Когда люк открывается сдвигом, солнцезащитный козырек люка автоматически открывается вместе со стеклом люка, после закрывания люка солнцезащитный козырек можно закрыть или открыть вручную.

Подъем задней части люка

Приоткрытие люка:

Когда стекло находится в не полностью открытом положении (в зоне приоткрытия), нажмите программный переключатель вентиляции, чтобы стекло приоткрылось.

Закрытие люка: Когда стекло находится в не полностью закрытом положении (в зоне приоткрытия), нажмите программный переключатель полного закрытия, чтобы стекло закрылось из состояния приоткрытия.

Во время автоматического движения люка вы можете нажать программный переключатель приостановления для прекращения движения стекла.

Солнцезащитная шторка панорамного люка с электроприводом ✘

Метод управления солнцезащитной шторкой панорамного люка с

электроприводом в следующем:

Включение и выключение солнцезащитной шторки

1. Открытие солнцезащитной шторки с электроприводом скольжением: Когда шторка находится в не полностью открытом положении, нажмите программный переключатель полного открытия, чтобы шторка открылась скольжением.
2. Закрытие солнцезащитной шторки с электроприводом скольжением: Когда шторка находится в не полностью закрытом положении, нажмите программный переключатель полного закрытия, чтобы шторка закрылась скольжением.

При автоматическом движении солнцезащитной шторки панорамного люка с электроприводом вы можете нажать программный переключатель приостановления для прекращения движения шторы.

Функция защиты от заземления

Если во время закрывания люка при диапазоне температур от -20 °C до 80°C, стекло люка столкнется с сопротивлением или препятствием, то процесс закрывания прекратится и люк начнет движение в противоположном направлении до полного открывания.

Функция защиты люка от заземления активна только при автоматическом движении стекла люка.

ОПАСНОСТЬ

Для обеспечения безопасности, во избежание получения травм и/или ушибов, не высовывайте голову или части тела через люк.

Если в направляющих люка существуют мелкие препятствия, во время движения стекла люка функция защиты от заземления может сработать, что приведёт к невозможному закрытию люка. Убедитесь, что в процессе закрывания люка нет препятствий.

ОПАСНОСТЬ

Несмотря на наличие функции защиты от защемления, риск защемления существует. Убедитесь, что зона движения люка разблокирована. Функция защиты от защемления не сработает против следующих объектов и условий:

- Гибкие, легкие и тонкие предметы (например, пальцы);
- При зазоре менее 4 мм;
- При ручном закрывании люка сразу после автоматического обратного движения.

Это означает, что функция защиты от защемления не может обеспечивать защиту в таких ситуациях. Когда люк закрывается, убедитесь, что ни одна часть тела не находится в зоне закрывания люка.

Инициализация обычного люка

Выключение питания аккумулятора или недостаточный заряд аккумулятора может привести к нарушению логической функции люка, тем самым вызывая невозможность нормальной работы. Когда аккумулятор работает нормально и электропитание автомобиля находится в положении «ON», выполните инициализацию следующим образом:

1. Нажмите и удерживайте программный переключатель «Полное закрытие» люка на центральном дисплее, пока люк не двинулся в полностью закрытое положение, после чего отпустите кнопку.
2. Снова нажмите и удерживайте программный переключатель «Полное закрытие» люка на центральном дисплее. Примерно через 6 секунд люк двинется в крайнее положение приоткрытия и успешно заблокируется (сопровождается однократной тряской);
3. Удерживайте программный переключатель «Полное закрытие» люка на центральном дисплее. Люк начнет выполнять процесс движения: «точка приоткрытия → точка полного закрытия → точка полного открытия → точка полного закрытия». В последнем

шаге люк остановится в точке полного закрытия. Отпустите программный переключатель для завершения процедуры инициализации.

Инициализация солнцезащитной шторки панорамного люка с электроприводом ✖

1. Нажмите и удерживайте программный переключатель «Полное открытие» шторки на центральном дисплее. Солнцезащитная шторка панорамного люка с электроприводом полностью откроется и остановится, после чего примерно через 6 секунд вы почувствуете легкую тряску шторки, сопровождаемую звуком механического движения.
2. Удерживайте программный переключатель «Полное открытие» шторки на центральном дисплее. Солнцезащитная шторка панорамного люка с электроприводом начнет выполнять процесс движения: «точка полного открытия → точка полного закрытия → точка полного открытия». В последнем шаге она остановится в точке полного открытия. Отпустите программный переключатель для завершения процедуры инициализации.

Дверь багажного отделения с электроприводом

Инициализация двери багажного отделения с электроприводом

После повторного включения аккумулятора, если дверь багажного отделения открыта, в это время ее невозможно открыть или закрыть с электроприводом, необходимо вручную закрыть дверь в полностью закрытое положение для завершения инициализации; если дверь закрыта, то не следует закрыть её.

Открывание двери багажного отделения с электроприводом

При открывании двери багажного отделения с электроприводом: прибор показывает, что дверь багажного отделения открыта, загорается индикатор багажного отделения и однажды мигает двойная

проблесковая предупреждающая лампа, пока дверь багажного отделения не будет открыта до максимального положения.

При полностью открытой двери багажного отделения с электроприводом высота от земли составляет около 2,3 м. Перед открытием убедитесь в наличии свободного пространства вокруг, чтобы избежать повреждения двери из-за удара.

⚠ ВНИМАНИЕ

После разблокировки двери багажного отделения, для ее открывания, потяните ее немного назад, а затем вверх. При открывании двери багажного отделения с электроприводом должно достаточное пространство, в противном случае это приведёт к повреждению двери багажного отделения.

Кнопка внешней ручки двери багажного отделения

- При коротком нажатии кнопки наружной ручки двери багажного отделения, дверь багажного отделения с электроприводом откроется автоматически.

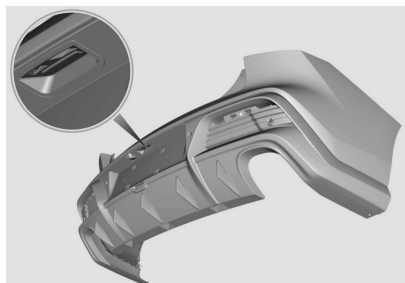
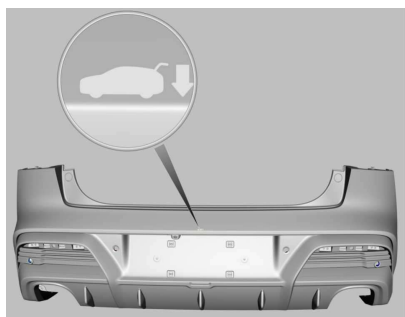

- Во время открывания двери багажного отделения с электроприводом

снова нажмите кнопку внешней ручки двери багажного отделения или внутреннего кнопку двери багажного отделения, и дверь багажного отделения с электроприводом зависнет; после зависания снова нажмите кнопку внешней ручки двери багажного отделения или внутреннюю кнопку двери багажного отделения, и дверь багажного отделения с электроприводом закроется в обратном направлении.

- Когда все двери автомобиля заблокированы, Blue-tooth ключ должен быть в области активации двери багажного отделения, при этом дверь багажного отделения с электроприводом может быть открыта с помощью кнопки наружной ручки двери багажного отделения.

- Когда электропитание находится в положении «ON», дверь багажного отделения с электроприводом можно открыть с помощью кнопки наружной ручки только в случае, если коробка передач находится на передаче N и потянут ручной тормоз или коробка передач находится на передаче P.

Примечание: Этикетка положения кнопки на наружной ручке двери багажного отделения служит временным указателем во время первоначального ознакомления с функциями автомобиля (если такая этикетка может отслоиться из-за мойки или других воздействий, как человеческие факторы и др., что не повлияет на функциональность наружной ручки двери багажного отделения и не требует её ремонта). При необходимости вы можете самостоятельно удалить такую этикетку.

На дисплее автомобиля активируйте открытие двери багажного отделения с электроприводом.

- Когда электропитание находится в положении «ON», дверь багажного отделения с электроприводом можно открыть на дисплее автомобиля только в случае, если коробка передач находится на передаче N и потянут ручной тормоз или коробка передач находится на передаче P.

- Для открытия багажного отделения можно применить следующие способы: нажатие на дисплее [Автомобильный центр] → [Кузов], [Рабочий стол автомобиля] →

[Дверь багажного отделения], или нажатие двери багажного отделения в выпадающем меню и др..

Закрывание двери багажного отделения с электроприводом

При закрывании двери багажного отделения с электроприводом: дважды мигает двойная проблесковая предупреждающая лампа, лампа подсветки багажного отделения гаснет, на приборной панели показывается закрывание двери багажного отделения.

⚠️ ОПАСНОСТЬ

Нажмите снаружи автомобиля, чтобы закрыть дверь багажного отделения, и не используйте вспомогательную ручку для непосредственного закрытия двери багажного отделения, чтобы избежать ущемления.

Детям запрещается использовать кнопку открывания и закрывания двери багажного отделения, поскольку существует риск получения травм, когда ребенок состоятельно закрывает дверь багажного отделения.

Пожалуйста, используйте дверь багажного отделения в полностью открытом состоянии. Использование двери багажного отделения в полуоткрытом состоянии может привести к травмам из-за падения двери.

Во время закрывания двери багажного отделения с электроприводом не прикасайтесь конечностями к электрической стойке и не блокируйте закрывание двери искусственно, чтобы избежать защемления.

Перед началом работы с электроприводом открывания/закрывания двери багажного отделения в автомобиле, пожалуйста, убедитесь, что пространство для открывания/закрывания должно быть достаточным и его открывание и закрывание не влияют на нормальное движение других транспортных средств и пешеходов, чтобы избежать несчастных случаев или механических повреждений двери.

⚠️ ОПАСНОСТЬ

Не разбирайте электрическую стойку во избежание повреждения внутренней пружины высокого давления.

Внутренняя кнопка двери багажного отделения

- При коротком нажатии внутренней кнопки двери багажного отделения, дверь багажного отделения с электроприводом закроется автоматически.



- Во время закрывания двери багажного отделения с электроприводом снова нажмите кнопку внешней ручки двери багажного отделения или внутреннюю кнопку двери багажного отделения, и дверь багажного отделения с электроприводом зависнет; после зависания снова нажмите кнопку внешней ручки двери багажного отделения или внутреннюю кнопку двери багажного отделения, и дверь багажного отделения с электроприводом откроется в обратном направлении.

- Когда электропитание находится в положении «ON», дверь багажного отделения с электроприводом можно закрыть с помощью внутренней кнопки двери багажного отделения только в случае, если коробка передач находится на передаче N и потянут ручной тормоз или коробка передач находится на передаче P.

На дисплее автомобиля активируйте закрытие двери багажного отделения с электроприводом.

- Когда электропитание находится в положении «ON», дверь багажного отделения с электроприводом можно

закрывать с помощью кнопки открытия и закрытия двери багажного отделения с электроприводом на дисплее автомобиля только в случае, если коробка передач находится на передаче N и потянут ручной тормоз или коробка передач находится на передаче P.

- Для закрытия багажного отделения можно применить следующие способы: нажатие на дисплее [Автомобильный центр] → [Кузов], [Рабочий стол автомобиля] → [Дверь багажного отделения], или нажатие двери багажного отделения в выпадающем меню и др..

Функция защиты от заземления двери багажного отделения с электроприводом

Дверь багажного отделения с электроприводом оснащена функцией защиты от заземления, во избежание травм или несчастных случаев.

Если в процессе открывания/закрывания дверь багажного отделения с электроприводом сталкивается с препятствием и/или с большим сопротивлением, активируется функция защиты от заземления, она зависнет после движения в обратном направлении на определенное расстояние.

Функция защиты от заземления является лишь вспомогательной функцией, при использовании двери багажного отделения с электроприводом будьте внимательны, чтобы не заземить людей или не столкнуться с препятствиями в процессе автоматического открывания и закрывания.

ОПАСНОСТЬ

Несмотря на наличие функции защиты от заземления, риск заземления существует. Убедитесь, что зона движения двери багажного отделения с электроприводом разблокирована. Функция защиты от заземления не срабатывает против следующих объектов и условий:

- Гибкие, легкие и тонкие предметы (например, пальцы);

ОПАСНОСТЬ

- При зазоре лишь 15 мм от положения полного закрывания двери багажного отделения с электроприводом;

Функция защиты от заземления не обеспечивает защиту при данных условиях. При закрывании, убедитесь, что никакая часть тела не находится в зоне движения.

Установка высоты двери багажного отделения с электроприводом

Дверь багажного отделения с электроприводом оборудована функцией запоминания максимальной высоты открывания, которая используется для установки максимальной высоты открывания двери багажного отделения с электроприводом.

Метод I: Вручную зафиксируйте дверь багажного отделения с электроприводом на необходимой высоте, нажмите и удерживайте внутреннюю кнопку двери багажного отделения более 3 секунд, и указатели повтора мигнут 3 раза, функция запоминания высоты установлена успешно.

Способ II: Когда дверь багажного отделения закрыта, переходите в [Автомобильный центр] → [Кузов] на дисплее и отрегулируйте полосу загрузки степени открывания двери багажного отделения, чтобы она достигла нужной высоты.

Электрический спойлер ✳

Открытие и закрытие электрического спойлера ✳

Для закрытия спойлера можно применять следующие способы: нажатие на дисплее [Автомобильный центр] → [Кузов], [Рабочий стол автомобиля] → [Дверь багажного отделения] → [Электрический спойлер], или нажатие электрического спойлера в выпадающем меню.

Адаптивное открытие/закрытие в зависимости от скорости ✳

Во время движения автомобиля электрический спойлер автоматически

раскрывается и складывается в зависимости от скорости.

Раскрытие электрического спойлера

Когда спойлер сложен, он автоматически раскрывается при достижении скорости около 90 км/ч.

ВНИМАНИЕ

При достижении скорости около 90 км/ч спойлер автоматически раскрывается. В целях безопасности в этом режиме операции с кнопкой управления электрическим спойлером не принимаются.

Складывание электрического спойлера

Спойлер автоматически раскрывается в зависимости от скорости и остается в раскрытом положении. Когда скорость снижается ниже 50 км/ч и сохраняется примерно 3 секунды, спойлер автоматически складывается.

Автоматическое складывание при изменении положения питания и блокировке автомобиля ✳

При изменении положения питания автомобиля с ON на OFF, если спойлер находится в раскрытом состоянии, он автоматически сложится.

При блокировке автомобиля, если спойлер находится в раскрытом состоянии, он автоматически сложится.

ВНИМАНИЕ

Перед использованием моечного оборудования или моечной машины высокого давления убедитесь, что спойлер полностью сложен.

Другие способы управления складыванием электрического спойлера ✳

Режим трека, режим приветствия спойлера и автоматический режим спойлера также позволяют управлять раскрытием и складыванием электрического спойлера.

Стеклоочистители и омыватели

Стеклоочистители ветрового стекла

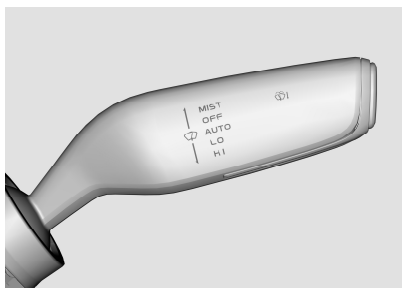

MIST: слегка переместите вверх, и он автоматически вернется в исходное положение, выполняется однократная очистка

OFF: Выключен

INT: Прерывистая очистка ✳

AUTO: автоматическая очистка (стеклоочиститель с датчиком дождя) ✳

LO: нормальная очистка

HI: очистка на высокой скорости

Регулировка времени паузы ✳

В процессе вращения от узкого диапазона к широкому диапазону время паузы постепенно уменьшается, а скорость очистки постепенно повышается.

Автоматическая очистка (стеклоочиститель с датчиком дождя) ✳

Скорость стеклоочистителей регулируется в зависимости от количества осадков, при вращении от узкого диапазона к широкому диапазону чувствительность обнаружения дождя переходит от высокой к низкой.

ВНИМАНИЕ

Датчик дождя расположен в верхней части переднего ветрового стекла, поэтому не перекрывайте его.

Если поверхность лазерного датчика дождя загрязнена, это может привести к ложному срабатыванию стеклоочистителя в непрерывном режиме. Если грязь сохраняется в течение длительного времени, это может привести к снижению чувствительности автоматической системы обнаружения дождя и системы огня. Остатки соли,

ВНИМАНИЕ

насекомые и потеки могут привести к загрязнению поверхности датчика. При необходимости замены переднего ветрового стекла из-за повреждения, датчик следует заменить одновременно.

Омыватель ветрового стекла

Слегка потяните подрулевой переключатель управления стеклоочистителями к водителю, и омыватель ветрового стекла заработает. После того, как омыватель перестает работать, стеклоочистители продолжают работать на короткое время.

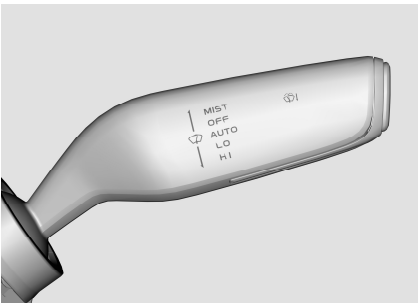

Если форсунки стеклоочистителя не брызгают воду, проверьте оставшееся количество омывающей жидкости. Если жидкости недостаточно, добавьте подходящую омывающую жидкость.

Спецификации и объем см. в разделе __

Масляная жидкость автомобиля См.153 на странице.

ПРЕДУПРЕЖДЕНИЕ

Не управляйте омывателем при недостаточной омывающей жидкости, чтобы избежать повреждения мотора омывателя.

Не управляйте стеклоочистителями, когда ветровое стекло сухое или не разморожено, чтобы избежать повреждения стекла и стеклоочистителей.

При температуре воздуха ниже 0°C используйте незамерзающую омывающую жидкость.

Внутреннее зеркало заднего вида

Внутреннее зеркало заднего вида

Перед управлением автомобилем отрегулируйте внутреннее зеркало заднего вида, не кладите предметы, мешающие обзору сзади, на заднее сиденье или в грузовой отсек.

Ручное антибликовое внутреннее зеркало заднего вида ✳

Потяните ручку внутреннего зеркала заднего вида в направлении, показанном на рисунке, чтобы уменьшить блики при движении в темное время суток.

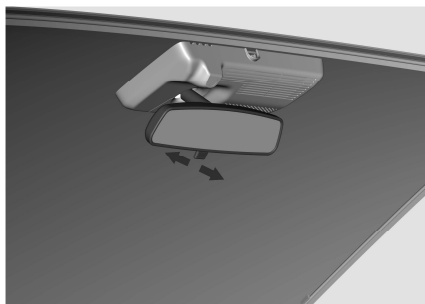

Наружные зеркала заднего вида

Наружные зеркала заднего вида

Наружные зеркала заднего вида являются выпуклыми зеркалами, могут обеспечить более широкий обзор. Отрегулируйте наружные зеркала заднего

вида перед управлением автомобилем.

Когда электропитание автомобиля находится в положении ACC/ON, можно отрегулировать наружные зеркала заднего вида.

ОПАСНОСТЬ

Объект, который Вы видите в наружном зеркале заднего вида, может казаться дальше, чем на самом деле. Категорически запрещается оценивать расстояние до сзади идущего автомобиля по изображению в зеркале заднего вида. Обязательно наблюдайте за реальным расстоянием до сзади идущего автомобиля, в противном случае это может увеличить вероятность аварии.

Категорически запрещается управлять наружными зеркалами заднего вида во время движения автомобиля, в противном случае это может привести к выходу автомобиля из-под контроля, тем самым приводя к несчастным случаям и даже травмам и смерти.

Регулировка стекол наружных зеркал заднего вида

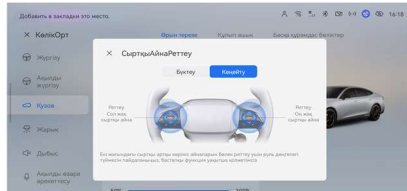

1. Выбор зеркала: Кнопка направления слева на рулевом колесе соответствует левому наружному зеркалу, кнопка направления справа — правому наружному зеркалу.
2. Регулировка направления: управляйте кнопкой направления для регулировки направления стекла зеркала.

ВНИМАНИЕ

Не регулируйте наружные зеркала заднего вида насильно и не царапайте поверхность зеркал при их обледенении.

Не продолжайте эксплуатацию, когда стекла наружных зеркал заднего вида отрегулированы до максимального

угла, чтобы не повредить мотор.

Не регулируйте стекла наружных зеркал заднего вида вручную, чтобы не повредить наружные зеркала заднего вида.

После регулировки стекол поставьте ручку в среднее положение во избежание ошибочной эксплуатации.

Ручная регулировка

В случае электрической неисправности, нажмите на край стекла зеркала заднего вида для ручной регулировки.

Складывание наружного зеркала заднего вида

Электрическое складывание наружного зеркала заднего вида

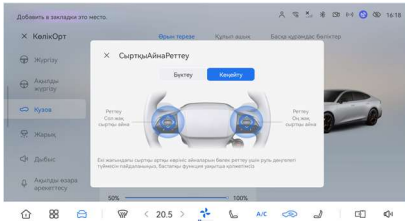

При нажатии кнопки срабатывания наружных зеркал заднего вида наружные зеркала заднего вида автоматически раскладываются. При нажатии кнопки складывания наружных зеркал заднего вида наружные зеркала заднего вида автоматически складываются.

ВНИМАНИЕ

Не ломайте зеркала заднего вида руками во время их электрического складывания, чтобы избежать невозможности возвращения в исходное положение, ослабления и даже повреждения их деталей. В случае

невозможности возвращения в исходное положение или ослабления, попытайтесь включить функцию электрического складывания для восстановления.

ОПАСНОСТЬ

Категорически запрещается управлять автомобилем со сложенными зеркалами заднего вида.

Автоматическое складывание наружных зеркал заднего вида ✘

Когда электропитание автомобиля выключено, автомобиль заблокирован с помощью пульта дистанционного управления, наружные зеркала заднего вида автоматически складываются одновременно; когда автомобиль разблокирован с помощью пульта дистанционного управления, наружные зеркала заднего вида автоматически раскладываются одновременно.

Размораживание наружных зеркал заднего вида ✘

Когда электропитание автомобиля включено, при нажатии кнопки размораживания  (см. [«Система автоматического управления кондиционированием воздуха на странице 49»](#)), наружные зеркала заднего вида обогреваются автоматически.

ОПАСНОСТЬ

После включения функции размораживания стекла наружных зеркал заднего вида нагреваются, не прикасайтесь к ним.

Приборы

Приборы

Комбинация приборов



1. Наружная температура
2. Время
3. Индикаторы
4. Спидометр
5. Информационный дисплей
6. Тахометр
7. Указатель температуры воды
8. Указатель уровня топлива

Тахометр и спидометр двигателя

Спидометр

Отображает скорость движения автомобиля в единицах км/ч. **Тахометр двигателя**

Отображает частоту вращения двигателя в единицах $\times 1000$ об/мин.

Указатель уровня топлива и указатель температуры жидкости

Указатель уровня топлива

Указывает приблизительный остаточный объем топлива в топливном баке.

Если загорелся индикатор, сигнализирующий о низком уровне топлива, или уровень топлива очень низок, добавьте топливо как можно скорее.

Указатель температуры охлаждающей

Звуковой сигнал предупреждения и напоминания

жидкости двигателя

Показывает температуру охлаждающей жидкости двигателя.

Если загорается сигнализирующая лампа температуры жидкости или перегрева воды в двигателе, это указывает на перегрев двигателя. Немедленно заглушите двигатель и остановите автомобиль. После охлаждения двигателя определите причину перегрева.

ОПАСНОСТЬ



Категорически запрещается повторно запускать двигатель до устранения неисправности, вызвавшей перегрев.



Звуковой сигнал предупреждения и напоминания



Сцена	Подсказка
Подсказка о незакрытой двери	Когда автомобиль включен и находится в режиме, отличном от режима «Р», если какая-либо дверь не закрыта, срабатывает звуковой сигнал, который продолжает звучать до тех пор, пока все двери не будут закрыты.
Подсказка о непристегнутом ремне безопасности	Когда автомобиль включен и передние, если обнаружен непристегнутый ремень безопасности водителя, как только скорость движения автомобиля превысила заданное значение, раздастся звуковой сигнал, и он будет синхронизирован с миганием индикатора непристегнутого ремня безопасности.
Звуковая подсказка о невозможности блокировки двери	При выключении зажигания, если какая-либо дверь, капот или дверь багажного отделения открыты, при нажатии кнопки блокировки на ключе двери не блокируются, звучит звуковой сигнал.
Неисправность парковочного радара	Когда электропитание находится в положении «ON», парковочный радар неисправен, прозвучит звуковой сигнал.
Радар обнаруживает препятствия	Когда электропитание находится в положении «ON», включите передачу заднего хода, радар обнаружит препятствие и подает звуковой сигнал с различной частотой в зависимости от расстояния до автомобиля.
Подсказка о низком заряде аккумуляторной батареи	Когда заряд аккумуляторной батареи автомобиля низок, звуковой сигнал прозвучит.

Информационный дисплей

Информация о пробеге

Отображение	Значение	Рис.
Общий пробег автомобиля	Отображает общий пробег автомобиля в диапазоне от 0km км до 999999 км.	
Пробег на остатке топлива	Отображает приблизительное расстояние, которое может проехать автомобиль на оставшемся запасе топлива. Если загорелся индикатор, сигнализирующий о низком уровне топлива, или уровень топлива очень низок, добавьте топливо как можно скорее.	

Отображение	Значение	Рис.
Средняя скорость движения автомобиля	Отображает среднюю скорость движения транспортного средства за определённый период времени.	
Информация об однократном движении	Отображает средний расход топлива, пробег и время движения при кратковременном движении, длительном движении, после последней заправки и во время текущего движения соответственно.	
Информация о давлении в шинах	Отображает состояние шин автомобиля.	
Предупреждение о пересечении линии дорожной разметки※	Отображает информацию об обнаружении линий разметки полосы движения и информирует о пересечении автомобилем линии дорожной разметки. Подробное описание функции см. в разделе «Система предупреждения о выходе из полосы движения» (LDW)※ (Режим сигнализации см. Способ предупреждения на странице 108).	
Информация о круиз-контроле※	Отображает следующую информацию: расстояние (временной интервал) до впереди идущего автомобиля, время пробега, крейсерская скорость. Подробное описание функций см. в разделе «Регулировка круиз-контроля»※ (Интерфейсный дисплей Отображение интерфейса см. на стр.80).	

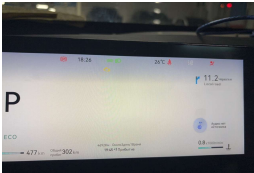
Отображение	Значение	Рис.
Предупреждения об обнаружении препятствия парковочными радарами	При обнаружении препятствия, на дисплее будет отображаться расстояние от автомобиля до препятствия.	
Упрощённая навигация※	При активации функции навигации на экране центрального управления, на приборной панели можно войти в интерфейс навигации через меню навигации.	
Полноэкранная навигация※	<ol style="list-style-type: none"> 1. При активации функции навигации на экране центрального управления, на приборной панели можно войти в интерфейс навигации через меню навигации. 2. После запуска обычной навигации, повторное смахивание тремя пальцами влево на экране центрального управления позволит сохранить отображение карты в области тахометра. 3. Полноэкранную навигацию можно активировать голосовой командой: «Сяоань, включи полноэкранную навигацию». 	

Информационные подсказки

Если на дисплее приборной панели отображаются следующие текстовые подсказки или предупреждающие сообщения, выполните проверку следующим образом.

Информационные подсказки	Меры
Низкий уровень заряда элемента питания ключа.	Замените элемент питания ключа.
Нахождение ключа в автомобиле	Заприте двери после вынимания ключа.
Сбой аутентификации иммобилайзера	<ol style="list-style-type: none"> 1. Проверьте правильность ключа; 2. Обратитесь в авторизованный сервисный центр.
Неисправность системы контроля давления в шинах	Обратитесь в авторизованный сервисный центр.

Информационные подсказки	Меры
Сигнализация о давлении в шинах	При условии обеспечения возможности безопасного движения, ведите автомобиль в ближайшую ремонтную мастерскую для проверки давления в шинах, только после убеждения в нормальности давления в шинах допускается продолжать движение.
Недостаточное давление моторного масла	Остановите автомобиль, проверьте объем моторного масла, если объем мал, добавьте моторное масло, в противном случае обратитесь в авторизованный сервисный центр для проверки и ремонта.
Повышенная температура воды	Остановите автомобиль, проверьте объем охлаждающей жидкости, если охлаждающей жидкости недостаточно, добавьте ее, если охлаждающей жидкости достаточно, но подсказка о повышенной температуры воды не снимается, обратитесь в авторизованный сервисный центр для решения. Напоминание: при прогреве автомобиля не открывайте переключатель устройства подачи охлаждающей жидкости во избежание ожогов.
Неисправность системы предупреждения о пересечении линии дорожной разметки	Обратитесь в авторизованный сервисный центр.
Сбой системы отслеживания полосы движения	Обратитесь в авторизованный сервисный центр.

В условиях низких температур могут возникать медленное реагирование, бледность экрана дисплея, что является нормальным явлением для ЖК-дисплея и может быть восстановлено после достижения комнатной температуры.

В условиях высоких температур (например, при солнечном свете) яркость дисплея может снижаться, что является нормальным явлением для ЖК-дисплея и может быть восстановлено после снижения температуры.

Переключатель управления приборами

Клавиши переключения комбинированной панели приборов на рулевом колесе

+ Перелистывание карточки вверх: перелистывание карточки на приборной панели вверх.

- Перелистывание карточки вниз: перелистывание карточки на приборной панели вниз.

OK Кнопка **OK**: Краткое нажатие: подтверждение выбранного элемента карточки; приостановка/воспроизведение

музыки. Длительное нажатие: после нажатия и удерживания можно кратко нажимать кнопки «+» и «-» на правой стороне рулевого колеса для переключения карточек на приборной панели.

◀ **Предыдущее произведение/вешать трубку:** Короткое нажатие: предыдущая композиция/вешание трубки. Длительное нажатие: быстрая перемотка назад.

▶ **Следующее произведение/ответить на телефонный звонок:** Короткое нажатие: следующее произведение/ответ на телефонный звонок. Длительное нажатие: быстрая перемотка вперед.

☆ Программируемая клавиша 2:

Краткое нажатие: пользовательская функция 2.

🗨️ Клавиша голосовых команд:

Короткое нажатие: включение голосовых команд.

Мультимедийный контроллер

Интерфейс отображения

1. Карточки сопровождения во всех сценариях: включают карточку с картой, музыкальную карточку, карточку управления расходом и др.; проведите пальцем вверх/вниз, чтобы переключить отображаемую карточку; в состоянии редактирования можно добавить или удалить карточки быстрого доступа других приложений; поддерживаются развертывание и свертывание с помощью сдвигания вверх/вниз.

2. Главная страница (HOME): В приложении нажмите, чтобы вернуться на рабочий стол из приложения. На рабочем столе нажмите для восстановления состояния по умолчанию; повторное нажатие позволяет развернуть или свернуть универсальные сопровождающие карточки.

3. Центр приложений: Нажмите, чтобы открыть центр приложений.

4. Автомобильный центр: нажмите, чтобы войти в автомобильный центр, в том числе настройки автомобиля и системные настройки.

5. Нижняя полоска меню: включает функции регулирования интенсивности вентиляции и регулирования температуры, а длительное нажатие позволяет открыть область пользовательского редактирования, чтобы самостоятельно настроить значки приложений и элементы управления кондиционером.

6. Связь «телефон-автомобиль»: при нажатии осуществляется переход к интерфейсу подключения соответствующей службы для связи «телефон-автомобиль». После подключения к службе значок в панели Dock меняется на подсвеченный значок подключенной службы из связи «телефон-автомобиль». Нажатие на

соответствующий значок позволяет напрямую перейти к связанной службе.

7. Громкость: Нажмите на всплывающее окно регулировки громкости на дисплее, чтобы настроить громкость мультимедиа, громкость навигации, громкость телефона, громкость голоса и другие настройки.

8. Верхняя строка состояния: отображает аватар аккаунта владельца автомобиля, мобильную сеть передачи данных, Wi-Fi, видеорегистратор, статус безопасного использования данных, время и другую информацию.

9. Быстрое управление: откройте сверху вниз панель быстрого управления, которая включает громкость, яркость, переключение рабочего стола, управление освещением и другие функции.

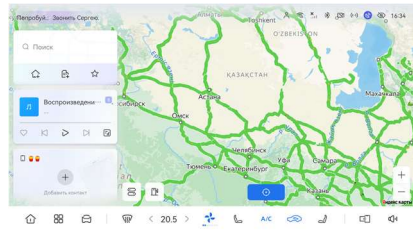

⚠️ ВНИМАНИЕ

В условиях низких температур могут возникать медленное реагирование, бледность экрана дисплея, что является нормальным явлением для ЖК-дисплея и может быть восстановлено после достижения комнатной температуры.

В условиях высоких температур (например, при солнечном свете) яркость дисплея может снижаться, что является нормальным явлением для ЖК-дисплея и может быть восстановлено после снижения температуры.

Системные настройки автомобильного центра ✘

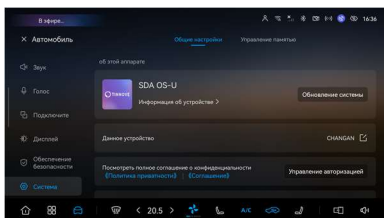

Различные системные функции можно настроить в разделе системных настроек автомобильного центра. В разделе «Безопасность и обслуживание» включите режим буксировки, техническое обслуживание стеклоочистителей и т.д.; Модуль «Звук» применяется для регулировки громкости, выбора звуковых эффектов и др.; Раздел «Отображение» применяется для настройки режима отображения, яркости, обоев; Раздел «Подключение» применяется для настройки мобильной сети, Wi-Fi; Раздел «Система» применяется для просмотра системной информации, обновления OTA, сброс к заводским настройкам и др..

При использовании различных функций убедитесь, что соблюдаются соответствующие меры безопасности.

Другие функции

Обновление системы поддерживается через USB и WLAN. При необходимости система будет перезапущена во время обновления.

ВНИМАНИЕ

Во время процесса обновления не отключайте питание. Рекомендуется остановить автомобиль и автомобиль запущен, чтобы избежать автоматического отключения из-за низкого заряда аккумулятора.

При обновлении через USB обязательно размещайте файлы обновления в корневом каталоге USB-устройства.

Перед обновлением по WLAN убедитесь в стабильном подключении к сети WLAN, иначе может произойти сбой загрузки файлов обновления, что приведёт к невозможности обновления.

Apple Carplay

Для подключения мобильного телефона Apple к информационно-развлекательному оборудованию в автомобиле используйте кабель для передачи данных. После успешного подключения значок [Apple CarPlay] на мультимедийной системе станет активным.

Нажмите значок [Apple CarPlay] для входа в интерфейс CarPlay.

Примечание:

1. Мобильный телефон Apple поставляется с предустановленным приложением CarPlay, которое не нужно скачивать дополнительно;
2. Функцию [Apple CarPlay] можно использовать только после успешного подключения;
3. После успешного подключения функции [Apple CarPlay] система автоматически выключит Bluetooth.

Android Auto

1. Проводное подключение

Для подключения мобильного телефона Android к автомобильной системе используйте кабель для передачи данных. После успешного подключения значок [Android Auto] в автомобильной системе станет ярким. См. рисунок ниже:



Нажмите значок [Android Auto] для входа в интерфейс управления Android Auto.

Примечание:

- Для смартфонов на Android необходимо скачать мобильное приложение [Android Auto].
- Функцию [Android Auto] можно использовать только после успешного подключения.

- Нажмите значок [Выход] для выхода из интерфейса управления Android Auto.

2. Беспроводное подключение

Существует два способа беспроводного подключения:

Способ 1: в настройках найдите интерфейс подключения по Bluetooth, выберите Bluetooth подключения между телефоном и автомобилем, на экране автомобиля появится всплывающее уведомление: «Обнаружено новое доступное устройство». Для подключения нажмите кнопку «Подтвердить» во всплывающем окне.

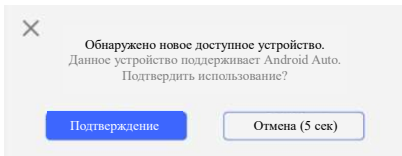

Способ 2: выполните поиск в интерфейсе управления устройствами. После успешного завершения поиска и подключения напрямую переходите в интерфейс Android Auto.

Примечание:

- После успешного подключения в интерфейсе Android Auto можно нажать на значок информационно-развлекательного оборудования в автомобиле для возврата к интерфейсу автомобиля.
- После возврата к интерфейсу автомобиля можно нажать на значок Android Auto в меню приложений, чтобы перейти в интерфейс Android Auto.

Система кондиционирования воздуха

Общее описание

Внешний воздух

Для нормальной работы системы кондиционирования воздуха убедитесь, что воздуховоды перед ветровым стеклом и дефлекторы системы кондиционирования воздуха свободны от посторонних

предметов (снега, листьев и т. д.).

Внутрисалонная циркуляции воздуха

Циркуляции воздуха внутри салона в течение длительного времени может привести к замораживанию окон. Не включайте режим внутрисалонной циркуляции воздуха при активной функции сушения воздуха или удаления запотевания стекол.

После включения режима внутрисалонной циркуляции воздуха, не курите в салоне, так как сигаретный дым откладывается на испарителе и становится источником стойкого постоянного запаха.

Отопление

Система отопления может выйти на максимальный режим обогрева только после достижения двигателем нормальной рабочей температуры. Воздушные потоки рекомендуется направлять в пространство для ног. При запотевании ветрового стекла направляйте часть воздушного потока на ветровое окно.

Охлаждение

Использование системы кондиционирования воздуха увеличивает расход топлива.

Воздух охлаждается через испаритель. Во избежание запотевания окон, влага в воздухе поглощается. Образующийся в результате этого конденсат непосредственно выводится наружу. Вследствие этого допускается наличие небольшой площади стоячей воды под автомобилем.

Рекомендуется направить воздушный поток на лицо, а затем активировать режим внутрисалонной циркуляции воздуха.

Система автоматического управления кондиционированием воздуха

Система автоматического управления кондиционированием воздуха

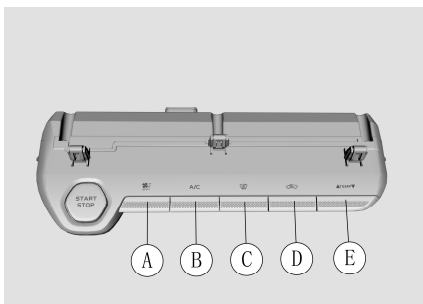

A. Регулирование интенсивности воздушного потока



Регулируйте положение переключателя вверх-вниз для управления уровнем интенсивности воздушного потока. Приведите клавишу вверх для увеличения интенсивности воздушного потока (до уровня 8), приведите клавишу вниз для уменьшения интенсивности воздушного потока (до уровня 1), а текущая интенсивность воздушного потока отображается на дисплее.

При уровне 1 повторное нажатие клавиши позволяет выключить систему кондиционирования воздуха, которая перейдет к положению OFF.

При длительном нажатии интенсивность воздушного потока может регулироваться непрерывно, самая высокая интенсивность воздушного потока - 8, самая низкая - OFF.

B. Переключатель охлаждения A/C

Нажмите переключатель, чтобы вручную включить или выключить охлаждение кондиционером, которое функционирует только при работающем двигателе и воздушодувке.

C. Размораживание и удаление запотевания ветрового стекла



После нажатия клавиши включится индикатор охлаждения, и активируется функция размораживания и удаления запотевания ветрового стекла, по умолчанию установлен уровень воздушного потока 5, включится внешняя циркуляция

воздуха. Эффективность размораживания может быть повышена за счет увеличения температуры и интенсивности воздушного потока.

D. Внутренняя циркуляция воздуха



Нажмите клавишу для переключения между внутрисалонной и внешней циркуляцией воздуха. Если выбрана внутрисалонная циркуляция, индикатор на клавише загорается, и воздух циркулирует в салоне.

* Длительная циркуляция внутри автомобиля может привести к помутнению воздуха и снижению концентрации кислорода в салоне. Следует открыть окно, чтобы проветрить.

E. Регулировка температуры

Регулируйте положение переключателя вверх-вниз для контроля температуры воздуха в салоне. Приведите вверх, чтобы повысить температуру, приведите вниз, чтобы снизить температуру. На дисплее отображается текущая установленная температура.

При длительном нажатии температура может регулироваться непрерывно, самая высокая температура - HI, самая низкая - LO.

Подогрев лобового стекла



Нажмите клавишу в интерфейсе кондиционирования в автомобиле, и индикатор горит, функция подогрева лобового стекла включится. По истечении заданного времени после размораживания или удаления запотевания (примерно 8 мин) функция автоматически выключится. Для ручного выключения нажмите клавишу еще раз.



Голосовое

управление

кондиционером

После пробуждения голосового помощника при помощи «Hi, Сяоань», можно осуществить быстрое голосовое управление кондиционером. Например, «включение кондиционера», «повышение температуры», «включение переднего размораживания», «самая высокая температура» и т.д. Вас ждет больше функций голосового управления.

Регулировка воздуховодов

Воздуховод



A	Боковой воздуховод размораживания
B	Воздуховод размораживания ветрового стекла
C	Боковой воздуховод для лица
D	Центральный воздуховод для лица
E	Воздуховод переднего ряда для ног
F	Воздуховод заднего ряда для ног
G	Воздуховод заднего ряда для лица

Регулировка центральных воздуховодов

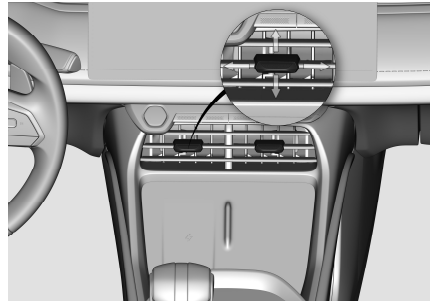

1. Отрегулируйте вверх/вниз/влево/вправо, чтобы изменить направление потока воздуха.
2. Переведите влево/вправо, чтобы открыть/закрыть воздуховод.

Регулировка боковых воздуховодов

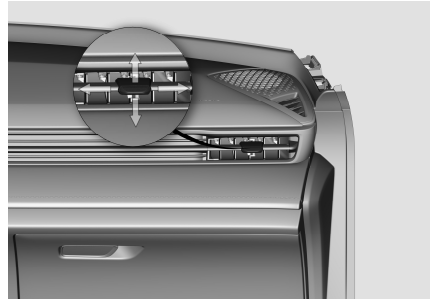

1. Отрегулируйте вверх/вниз/влево/вправо, чтобы изменить направление потока воздуха.
2. Переведите влево/вправо, чтобы открыть/закрыть воздуховод.

Регулировка задних воздуховодов

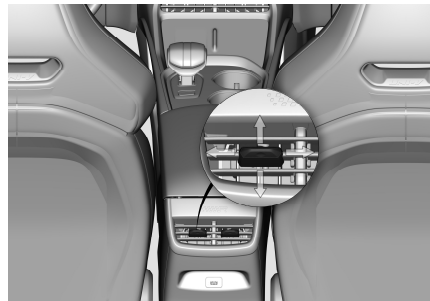

1. Отрегулируйте верх/вниз/влево/вправо, чтобы изменить направление потока воздуха.

2. Переведите верх/вниз, чтобы открыть/закрыть воздуховыпускное отверстие.

Рекомендации по эксплуатации системы кондиционирования воздуха

Предотвращение появления неприятного запаха

Для снижения неприятных запахов, образующихся во время работы системы кондиционирования воздуха, выполните следующие действия:

1. Поддерживайте работу двигателя;
2. Нажмите кнопку охлаждения для выключения системы кондиционирования воздуха;
3. Выключите вентилятор на максимальный уровень воздушного потока;
4. Установите температуру на максимально высокое значение;
5. Выберите режим внешней циркуляции воздуха;
6. Подождите около 3-5 мин, а затем выключите двигатель.

Быстрый нагрев

	Автоматический режим
1	Нажмите клавишу «AUTO»
2	Установите температуру на максимально высокое значение (HI).

Рекомендованные настройки для отопления

	Автоматический режим
1	Нажмите клавишу «AUTO»

Быстрое охлаждение

	Автоматический режим
1	Нажмите клавишу «AUTO»
2	Установите температуру на минимальное значение.

Рекомендованные настройки для охлаждения

	Автоматическое управление кондиционированием воздуха
1	Нажмите клавишу «AUTO»

Размораживание и удаление запотевания

	Автоматический режим
1	Нажмите клавишу обогрева ветрового стекла.
2	Установите интенсивность воздушного потока на требуемый уровень.
3	Отрегулируйте температуру на требуемое значение.
4	Убедитесь, что режим внутрисалонной циркуляции воздуха выключен.

Сиденья

Обзор сидений

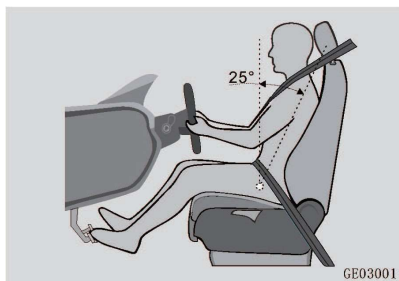

Предустановленное положение сиденья вперед и назад и угол наклона спинки в данной модели автомобиля:

- Проектное положение сиденья вперед и назад: самое заднее положение сиденья сдвигается вперед на 20 мм.
- Проектный угол наклона спинки: имеет в виду угол между линией туловища манекена и вертикальным направлением после размещения манекена на сиденье; угол наклона спинки в данной модели автомобиля составляет 25°.

Правильное положение тела на сиденье

Только при условии правильного использования сидений, подголовников, ремней безопасности и подушек безопасности они могут обеспечить максимальную защиту в случае столкновения автомобилей. Перед движением автомобиля рекомендуется следующее:

- Правильно отрегулируйте положение сиденья, убедитесь, что сиденье и спинка зафиксированы в нужном положении, не наклоняйте спинку сиденья слишком сильно.
- Водитель должен оставаться на достаточно безопасном расстоянии от рулевого колеса, наклоните рулевое колесо как можно ниже, чтобы подушка безопасности в центре рулевого колеса была направлена на грудь.
- Отрегулируйте тело до правильного положения, сидите как можно прямее, прижавшись спиной к спинке сиденья.
- Правильное пристегивание ремнем безопасности.

⚠ ОПАСНОСТЬ

Пассажирам запрещается стоять или перемещаться между сиденьями во время движения автомобиля, чтобы избежать риска получения травм и смерти в случае экстренного торможения или столкновения.

Пассажирам запрещается сидеть на сложенных спинках сидений, в багажном отделении или на грузе.

Не управляйте автомобилем, если пассажиры не сидят должным образом.

Не кладите на сиденье предметы с неравномерным весом или острые предметы (например, иглы, гвозди и т.д.).

Не изменяйте и не заменяйте сиденья и чехлы сидений с боковыми подушками безопасности, чтобы избежать влияния на нормальную активацию системы боковых подушек безопасности и непреднамеренного срабатывания, в таком случае существует риск получения травм.

⚠ ОПАСНОСТЬ

В случае экстренного торможения или столкновения автомобиля существует риск получения травм, если Вы сидите в неправильном положении или не пристегнуты ремнем безопасности.

Запрещается регулировать сиденье во время движения автомобиля во избежание травм.

Не кладите предметы под сиденье, чтобы избежать влияния на функции сиденья.

⚠ ПРЕДУПРЕЖДЕНИЕ

Не добавляйте подушку на поверхность сиденья. Это может повлиять на нормальное функционирование сиденья SBR (напоминание о ремнях безопасности).

Регулировка сиденья переднего ряда (электрическое регулирование)※



Регулировка положения и высоты сиденья:

Переведите переключатель управления 1, чтобы отрегулировать положение и высоту сиденья (только сиденье водителя оснащено функцией регулировки высоты).

Регулировка угла наклона спинки сиденья:

Переведите переключатель управления 2, чтобы отрегулировать угол наклона спинки сиденья:

Регулировка поясничной опоры сиденья※:

Нажатие на переднюю часть переключателя управления 3 приводит к выдвигению поясничной опоры вперёд; нажатие на заднюю часть — к перемещению поясничной опоры назад. Нажатие на верхнюю часть переключателя приводит к выдвигению поясничной опоры вверх; нажатие на нижнюю часть — к перемещению поясничной опоры вниз.

Подогрев и вентиляция сидений (сенсорный экран)※



Функцию подогрева и вентиляции сиденья водителя можно включать или выключать в интерфейсе управления подогревом и вентиляцией сидений [Автомобильный центр]-[Система кондиционирования]-[Комфортабельное сиденье] на мультимедийном дисплее;

Управление функцией подогрева:

При однократном нажатии клавиши подогрева загораются три клетки индикатора, и функция подогрева сидений находится в режиме работы «высокая передача»;

При двукратном нажатии клавиши подогрева загораются две клетки индикатора, и функция подогрева сидений находится в режиме работы «средняя передача»;

При трехкратном нажатии клавиши подогрева загорается одна клетка индикатора, и функция подогрева сидений

находится в режиме работы «низкая передача»;

При четырёхкратном нажатии клавиши подогрева индикатор гаснет, и функция подогрева отключается;

⚠ОПАСНОСТЬ

При использовании функции подогрева сидений существует риск перегрева или ожогов, сохраните высокую бдительность. Особенно при длительном использовании, отрегулируйте подогрев в реальном времени в соответствии с реальной ситуацией, следующие пассажиры должны уделять особое внимание:

- Пожилые люди, младенцы, дети, больные, инвалиды и беременные женщины.
- Люди с чувствительной кожей.

⚠ОПАСНОСТЬ

- Люди, которые переутомляются, употребили алкоголь или приняли снотворные препараты (такие как снотворное и лекарства от простуды).

⚠ПРЕДУПРЕЖДЕНИЕ

При использовании функции подогрева не кладите на сиденье одеяла, подушки или другие теплоизоляционные предметы.

Управление функцией вентиляции:

При однократном нажатии клавиши вентиляции загораются три клетки индикатора, и функция вентиляции сидений находится в режиме работы «высокая передача»;

При двукратном нажатии клавиши вентиляции загораются две клетки индикатора, и функция вентиляции сидений находится в режиме работы «средняя передача»;

При трехкратном нажатии клавиши вентиляции загорается одна клетка индикатора, и функция вентиляции сидений находится в режиме работы «низкая

передача»;

При четырехкратном нажатии кнопки вентиляции индикатор гаснет, и функция вентиляции отключается.

Вентиляция и подогрев сидений не могут работать одновременно. При включении подогрева сидений, если вентиляция уже активирована, она отключается; при включении вентиляции сидений, если подогрев уже активирован, он отключается.

⚠ ВНИМАНИЕ

При использовании функции вентиляции не кладите на сиденье одеяла, подушки или другие ветронепроницаемые предметы, чтобы предотвратить ухудшение эффекта вентиляции.

Функции вентиляции и подогрева сидений также можно активировать с помощью голосового управления (например: «Привет, Сяоань, включи подогрев сидений»).

Функция подогрева сидений заднего ряда

Подогрев задних сидений можно включить или выключить в интерфейсе управления подогревом сидений на мультимедийном дисплее [Система кондиционирования] → [Комфортабельное сиденье], перейдя в интерфейс управления подогревом сидений; или с помощью кнопки вызова  на панели управления системой кондиционирования, перейдите в интерфейс управления подогревом сидений. Подогрев задних сидений также можно включать и выключать с помощью кнопок на панели в задней части центрального подлокотника.

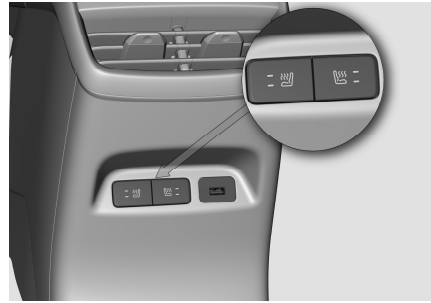

Для подогрева задних сидений установлены 2 передачи: При однократном нажатии кнопки подогрева загораются две клетки индикатора, и функция подогрева сидений находится в режиме работы «высокая передача»;

При двухкратном нажатии кнопки подогрева загорается одна клетка индикатора, и функция подогрева сидений находится в режиме работы «низкая передача»;

При трехкратном нажатии кнопки подогрева индикатор гаснет, и функция подогрева отключается;

Регулировка подголовника✳



Подъем: поднимите вертикально.

Опускание: нажмите на подголовник вниз, удерживая кнопку.

Снятие: удерживая кнопку, поднимите подголовник вверх до его снятия.

Только задний средний подголовник может регулироваться.

ОПАСНОСТЬ

Запрещается регулировать подголовник во время движения автомобиля.

Не добавляйте прокладку на спинку сиденья.

ОПАСНОСТЬ

В целях снижения урона, если подлокотник не используется, следует всегда держать его закрытым.

ОПАСНОСТЬ

Не управляйте автомобилем, не оборудованным подголовником.

Применение сиденья заднего ряда ✖

Расширение пространства для хранения в багажном отделении



Поднимите ручку разблокировки спинки, чтобы разблокировать спинку и откинуть ее вперед.

Средний подлокотник задних сидений



Опустите средний подлокотник задних сидений для использования.

Рулевое колесо

Регулировка рулевого колеса

⚠ ОПАСНОСТЬ

Запрещается регулировка рулевого колеса во время движения автомобиля.

1. Потяните вниз ручку регулировки рулевого колеса;



2. Отрегулируйте рулевое колесо вверх-вниз/вперед-назад до подходящего положения;
3. Переместите ручку регулировки рулевого колеса обратно в исходное положение для блокировки рулевого колеса.

⚠ ВНИМАНИЕ

Перед началом движения, пожалуйста, встряхните рулевое колесо впереди, позади, вверх и вниз, чтобы рулевое колесо полностью зафиксировано.

Кнопки на рулевом колесе

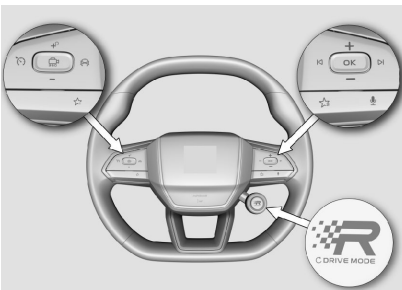

Рулевое колесо для моделей, оснащенных системой круиз-контроля

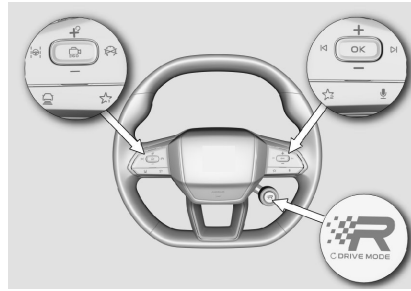

Рулевое колесо для моделей, оснащенных системой помощи круиз-контролю полосы движения.

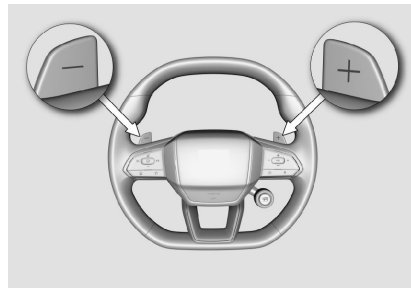

Рулевое колесо для моделей, оснащенных системой подрулевого переключателя передач

1. Кнопка LCC
Краткое нажатие: активация LCC/ACC.
2. Кнопка CC
Краткое нажатие: Активация системы CC.
3. Кнопка отмены круиз-контроля
Краткое нажатие: деактивация круиз-контроля.
4. RESUME+кнопка
Краткое нажатие: Возобновление/увеличение крейсерской скорости.
5. SET - кнопка (5-позиционная клавиша на левой стороне рулевого колеса)

Краткое нажатие: Установка или уменьшение крейсерской скорости.

6.  : Клавиша панорамного изображения на 360 градусов.

Краткое нажатие: включение/выключение панорамной камеры 360°.

7.  : Клавиша регулировки крейсерской дальности.

Краткое нажатие: переключение крейсерской дальности.

8.  Программируемая клавиша 1

Короткое нажатие: включение пользовательской функции 1.

9.  Предыдущая композиция/вещание трубки

Короткое нажатие: предыдущая композиция/вещание трубки.

Длительное нажатие: быстрая перемотка назад.

10.  Следующая композиция/ответ на телефонный звонок

Короткое нажатие: следующая композиция/ответ на телефонный звонок.

Длительное нажатие: быстрая перемотка вперед.

11.  5-позиционная клавиша вверх

Увеличение громкости.

Перелистывание страницы вверх меню приборной панели.

12.  5-позиционная клавиша вниз

Уменьшение громкости.

Длительное нажатие на 1 с: беззвучный режим.

Длительное нажатие на 8 с: перезапуск автомобильного блока управления.

Перелистывание страницы вниз

меню приборной панели.

13.  Клавиша подтверждения

Короткое нажатие: подтверждение пункта меню; пауза/воспроизведение музыки;

Длительное нажатие: После длительного нажатия можно кратко нажимать клавишу +/- на правой стороне рулевого колеса для переключения карт приборов.

14.  Клавиша голосового управления

Короткое нажатие: голосовое управление.

15.  Программируемая клавиша 2

Короткое нажатие: включение пользовательской функции 2.

16. Подрулевые переключатели передач [+]

Подрулевой переключатель передач [+]

Краткое нажатие: в режиме D краткое нажатие подрулевого переключателя передач [+] позволяет активировать функцию переключения передач подрулевого переключателя, он временно перейдет в ручной режим и включит повышенную передачу. В ручном режиме краткое нажатие подрулевого переключателя передач [+] позволяет включить повышенную передачу для коробки передач.

Длительное нажатие: при активированной функции переключения передач подрулевым переключателем, удерживайте подрулевой переключатель [+] в течение 3 секунд, чтобы выйти из ручного режима, в это время коробка передач вернется в автоматический режим.

17. Подрулевой переключатель передач [-]

Подрулевой переключатель передач [-]

Краткое нажатие: в режиме D краткое нажатие подрулевого переключателя передач [-] позволяет активировать функцию переключения передач подрулевого переключателя, он

временно перейдет в ручной режим и включит пониженную передачу. В ручном режиме краткое нажатие подрулевого переключателя передач [-] позволяет включить пониженную передачу для коробки передач.

18. Клавиша переключения режимов

Краткое нажатие: вход/выход из режима трека

Вращение: Переключение режимов 1, 2 и 3.

Подогрев рулевого колеса

Для включения или выключения подогрева рулевого колеса перейдите через дисплей автомобиля в раздел [Автомобильный центр] → [Система кондиционирования] в интерфейсе управления подогревом рулевого колеса. При однократном нажатии на переключатель подогрева  значок загорается, что указывает на активацию функции подогрева рулевого колеса. При повторном нажатии на переключатель подогрева значок гаснет, что указывает на отключение функции подогрева рулевого колеса.



AI Сяоань

Распознавание речи ※

Поддерживается интеллектуальная активация голосового помощника с помощью «НІ, Сяоань», также можно войти с помощью кнопки на рулевом колесе. Поддерживает голосовое управление радио, мультимедиа, навигацией, климат-контролем и другими функциями.



Освещение автомобиля



Наружные фары



Подрулевой переключатель

управления освещением



  : Переключатель фары дальнего света и фонарей безопасного обгона.

  : Переключатель левого/правого указателя поворота

  : Переключатель заднего противотуманного света

ВНИМАНИЕ

Датчик внешней освещенности установлен в центре воздуховыпускного отверстия обдува переднего ветрового стекла. Не размещайте предметы здесь во избежание блокировки датчика.

Дневные ходовые огни

Когда двигатель запущен и подрулевой переключатель управления освещением находится в положении OFF/ Габаритные огни/AUTO (фары не включаются), дневные ходовые огни включаются.

Указатели поворота

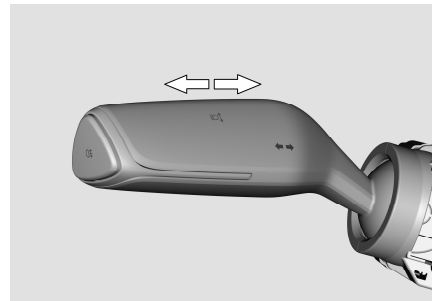

Когда электропитание автомобиля включено, переведите подрулевой переключатель управления освещением

вверх/вниз, и правый/левый указатель поворота мигает. Переведите подрулевой переключатель управления освещением вверх/вниз на короткое время, а затем верните его в среднее положение, и указатель поворота в соответствующем направлении мигает 3 раза.

Включите указатель поворота в определенном направлении, если частота мигания увеличивается в 2 раза по сравнению с обычной, это указывает на неисправность указателя поворота в данном направлении.

Фары дальнего/ближнего света

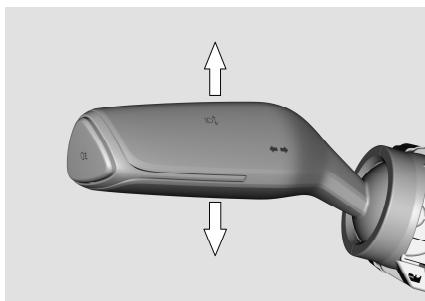

Переместите подрулевой переключатель управления освещением вперед, и фары дальнего света включатся.

Потяните подрулевой переключатель управления освещением назад, фары дальнего света мигают, это используется при обгоне, после отпускания он сразу же возвращается.

Регулировка высоты света фар ближнего света

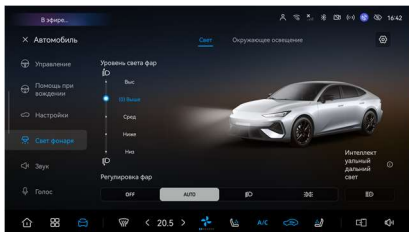

При изменении положения кузова в зависимости от нагрузки, ускорения или замедления, данный переключатель можно регулировать наклон светового луча фар

ближнего света на дисплее автомобиля. В высоком начальном положении (0) переведите его вверх, угол света фары ближнего света регулируется вверх (->высокий, ближний свет освещает дальше всего); переведите его вниз, угол света фар ближнего света регулируется вниз (->низкий, ближний свет освещает ближе всего).

Противотуманные фары

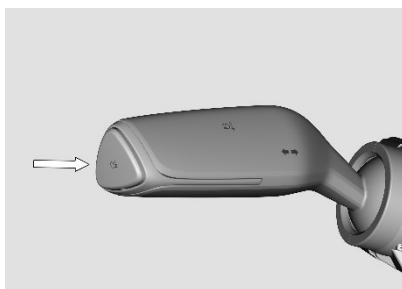

При включенных габаритных огнях нажатие кнопки задних противотуманных фар активирует её, после чего переключатель автоматически возвращается в исходное положение.

Сопровождение до дома ✨

Функция отложенного выключения света фар выключает фары через некоторое время после остановки автомобиля. Персонал в салоне может увидеть дорогу домой с помощью этого света.

Когда электропитание находится в положении «OFF», (1) если в течение 2 с при помощи переключателя освещения переключите из OFF->POS (габаритные огни)-> фары ближнего света ->POS->OFF или OFF->POS (габаритные огни)-> фары ближнего света->AUTO->фары ближнего света->POS->OFF, фары ближнего света будут включены; (2) для автомобилей, оснащенных датчиком света или датчиком дождя при низкой внешней освещенности нажмите дистанционную блокировку, и фары ближнего света будут включены (данную функцию можно настроить на дисплее, она выключена по умолчанию).

Ассистент управления дальним светом (FAB) ✨

Ассистент управления дальним светом (FAB) использует общую камеру с системой помощи отслеживания полосы движения. Когда система обнаруживает задние фары впереди идущего автомобиля, фары встречного автомобиля или высокую внешнюю освещенность, она автоматически подавляет включение фар дальнего света (т.е. выключает фары дальнего света), при снижении внешней освещенности и отсутствии автомобиля впереди она снимает подавление, и фары дальнего света возвращаются во включенное состояние.

ПРЕДУПРЕЖДЕНИЕ

FAB является вспомогательной функцией, не гарантируется применение ко всем ситуациям. Вы должны сохранять контроль над автомобилем, вести машину осторожно и нести полную ответственность за управление автомобилем.

В подходящих условиях FAB помогает переключать состояние фар дальнего света. В следующих условиях или на следующих участках дороги данная функция не может переключать состояние фар дальнего света, пожалуйста, управляйте ими вручную.

- При движении в условиях сильного дождя, густого тумана, сильного снегопада или грязи.
- Когда на дороге или сбоку находятся пешеходы или велосипедисты.
- При резких поворотах.

Если свет встречного автомобиля заблокирован (например, полосой отчуждения), система может не выключать фары дальнего света.

Включите и выключите данную функцию на главной странице дисплея [Автомобильный центр]→[Освещение]-[Автоматическая фара дальнего света].

После включения функции в верхней части приборной панели отображается белый значок , в это время поверните переключатель управления освещением в положение «AUTO», и данная функция перейдет в режим ожидания.



Когда камера обнаруживает наличие автомобиля или уличного фонаря впереди или изменение внешней освещенности, данная функция автоматически выключает фары дальнего света.

Через 3 с после того, как камера обнаружит исчезновение впереди идущего автомобиля, фары дальнего света снова включатся.

Поверните переключатель управления освещением в положение, отличное от «AUTO», данная функция перейдет в режим ожидания и больше не выключит фары дальнего света автоматически.

Даже после включения данной функция водитель может переключать дальний и ближний свет вручную.

Внутренние осветительные приборы

Регулировка подсветки

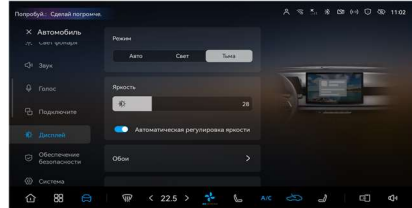

Отрегулируйте подсветку в интерфейсе [Автомобильный центр]-[Дисплей] на дисплее.

Передняя лампа освещения

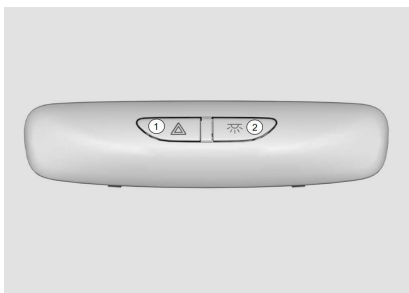

1. Аварийный переключатель сигнализации
2. Переключатель передней верхней лампы

Задняя лампа для чтения

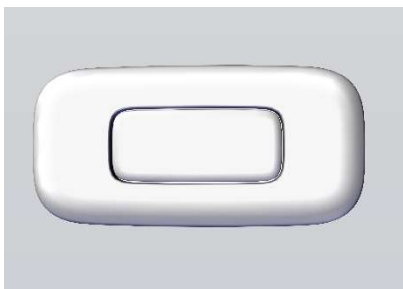

Нажмите переключатель лампы для чтения, и лампа для чтения включится, снова нажмите, и лампа для чтения погаснет.

Атмосферная подсветка

Включение атмосферной подсветки: когда автомобиль выключен, при первом открывании двери водителя после разблокировки, мерцающая лампочка приветствия атмосферной подсветки загорается, после выполнения операции режима приветствия и мерцания такая лампочка погаснет. Когда автомобиль включен или движется должным образом, атмосферная подсветка работает в соответствии с заданным состоянием.

Настройка атмосферной подсветки: нажмите интерфейс [Автомобильный центр]→[Освещение]→[Атмосферная подсветка], чтобы отрегулировать сюжетный цвет атмосферной подсветки и настроить такие функции в пользовательском режиме,

как яркость, цвет атмосферной подсветки и др..

Атмосферная подсветка работает в настроенном режиме совместного срабатывания в особых сценариях переключения между режимами движения, поворота, трека и вождения.

Места для хранения

Перчаточный бокс



Открывание: откройте перчаточный ящик для хранения предметов подходящего размера.

Закрывание: закройте крышку и защелкните ее на месте.

ПРЕДУПРЕЖДЕНИЕ

Не открывайте перчаточный ящик на длительное время, своевременно закройте его после использования, чтобы избежать травм в аварии.

ПРЕДУПРЕЖДЕНИЕ

Не кладите ценные предметы в перчаточный ящик.

Не тяните корпус перчаточного ящика насильно до его полного открывания, чтобы избежать повреждения перчаточного ящика.

ВНИМАНИЕ

В некоторых моделях автомобиля в задней части перчаточного ящика может быть зазор, через который могут проваливаться мелкие вещи, это может

⚠ ВНИМАНИЕ

привести к ненормальному шуму во время движения автомобиля и даже повреждению автомобиля. В связи с этим, не храните мелкие вещи в данном перчаточном ящике.

Ящик в подлокотнике

⚠ ОПАСНОСТЬ

Чтобы снизить риск получения травм, закройте ящик в подлокотнике во время управления автомобилем.

В ящик в подлокотнике не должна втекать жидкость, чтобы избежать неисправности автомобиля.

Подлокотник переднего ряда

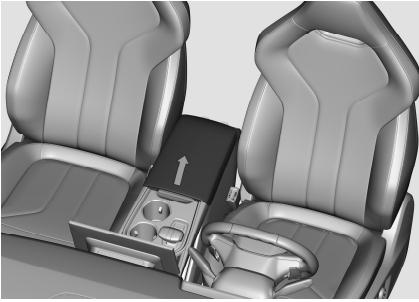

Потяните ручку вверх, чтобы открыть ящик в подлокотнике.

Воздуховод ящика в подлокотнике

В ящике в подлокотнике имеется воздуховод, который с помощью режима обдува оказывает определенное действие холодного хранения и нагревания на напитки и другие предметы, помещенные в ящик.

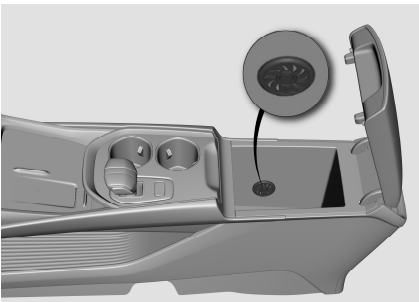

Когда воздуховоды в подлокотнике не используются, закройте заслонки, чтобы не нарушать эффективность обдува лица с задних вентиляционных отверстий.

Подстаканник

⚠ ОПАСНОСТЬ

Поставьте в подстаканники только подходящие по размеру емкости с крышками, в противном случае жидкость может вырызгиваться, вызывая травмы персонала и неисправность автомобиля.

Используйте легкие и небьющиеся емкости, кладите в них негорячую жидкость, в противном случае это увеличит риск получения травм в аварии.

Подстаканник переднего ряда

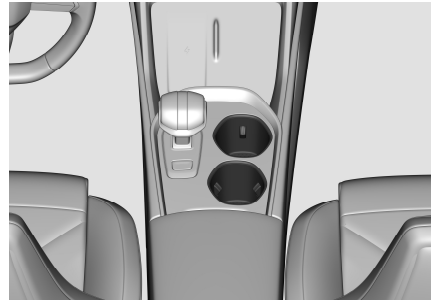

Подстаканник заднего ряда*

Опустите средний подлокотник заднего ряда, и Вы можете использовать подстаканник заднего ряда.



Другие места для хранения

Передний отсек для хранения

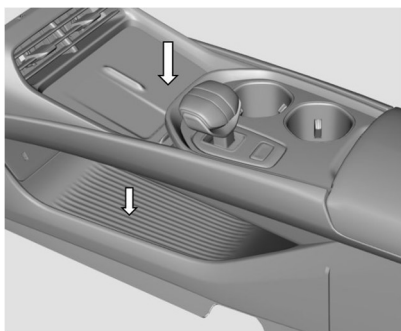

Можно поместить сумки, обувь и т. д. в нижний большой отсек, а небольшие предметы, такие как мобильные телефоны, ключи, - в верхний отсек. При беспроводной зарядке телефона не размещайте рядом металлические предметы (например, ключи), так как это может повлиять на эффективность зарядки.

ОПАСНОСТЬ

Во время движения не кладите легко скатывающиеся предметы в нижний ящик для хранения, чтобы избежать их выпадения при резких поворотах или торможении, что может повлиять на безопасность вождения.

Не кладите ценные предметы.

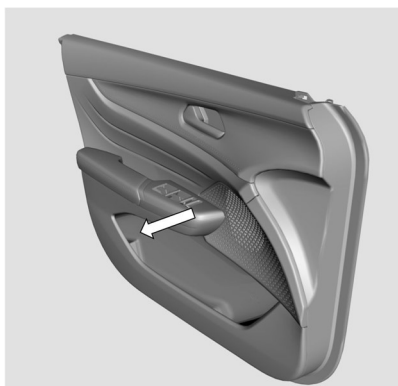

Можно поместить стаканы, бутылки и т. д. в нижний большой отсек, а небольшие предметы - в верхний отсек. В скрытом пространстве в задней части нижнего ящика можно поместить складные зонтики от солнца.

ОПАСНОСТЬ

Не помещайте бьющиеся предметы в отсек для хранения в обшивках дверей, это может увеличить риск получения травм в аварии.

Не кладите ценные предметы.

Отсек для хранения в обшивках дверей

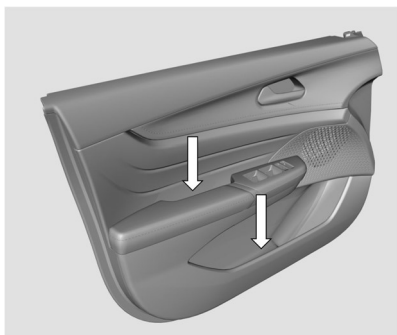

Противосолнечный козырек

Противосолнечный козырек

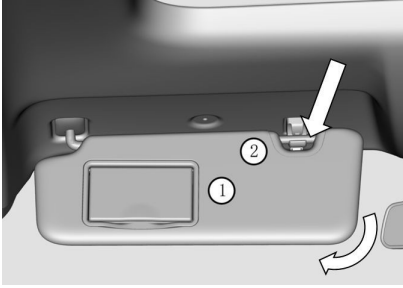

①-косметическое зеркало ②-кронштейн крепления

Солнцезащитный козырек позволяет защитить водителя и пассажира от ослепления.

Опустите солнцезащитный козырек, выгните свободный конец солнцезащитного козырька из кронштейна крепления ② и поверните его в сторону, чтобы заблокировать блики сбоку.

ВНИМАНИЕ

Перед сложением солнцезащитного козырька, закройте крышку косметического зеркала.

Розетка электропитания и интерфейс USB

Розетка электропитания

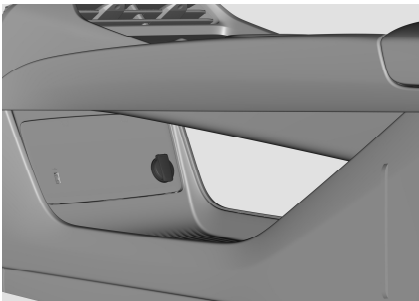

Розетка питания обеспечивает питание 12 В постоянного тока, мощность электроприборов составляет ≤ 120 Вт.

Беспроводная зарядка ✳

Беспроводная зарядка ✳

Данный автомобиль может заряжать мобильные телефоны с функцией беспроводной зарядки или мобильные телефоны, подключенные к наклейкам для беспроводной зарядки. Выходная мощность беспроводной зарядки зависит от принимаемой мощности мобильного телефона, максимальная выходная мощность составляет 50 Вт. Скорость зарядки мобильного телефона подвергается влиянию принимаемой мощности мобильного телефона, расстояния от мобильного телефона до зарядной панели и других факторов.

ВНИМАНИЕ

Не помещайте металлические предметы, магнитные карты, ключи дистанционного управления и другие предметы в зону зарядки.

Беспроводная зарядка может повлиять на работу имплантированного кардиостимулятора. При наличии имплантированного кардиостимулятора, рекомендуется обращаться к врачу перед использованием.

Если на экране дисплея информационно-развлекательного оборудования в автомобиле автомобиля появляется подсказка «Температура слишком высока, функция беспроводной зарядки была отключена», это функция автоматической защиты продукции.

Использование функции беспроводной зарядки

1. Перед использованием функции беспроводной зарядки удалите посторонние предметы с поверхности зарядной панели, избегайте использования толстых или металлосодержащих чехлов мобильных телефонов.



2. Поместите мобильный телефон с лицевой стороной вверх в центр зоны зарядки, включите беспроводную зарядку на дисплее информационно-развлекательного оборудования в автомобиле автомобиля, когда загорается значок зарядки в правом верхнем углу дисплея, начинается зарядка.

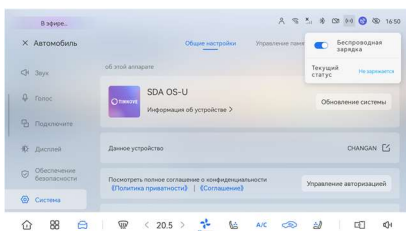

3. Функцию беспроводной зарядки можно включить или выключить через выпадающее меню на дисплее.

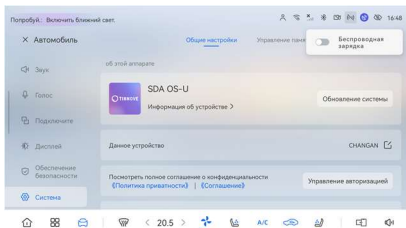

Включит и выключить двигатель

Запуск с помощью PEPS

Перед запуском

1. Рекомендуется выключить все ненужные фары и электроприборы.
2. Убедитесь, что SMART-ключ находится в области активации в салоне.

Запуск АКПП

1. Переведите рычаг переключения передач в положение P (парковка) или N (нейтральная).
2. Выжмите педаль тормоза до упора.
3. Когда индикатор пусковым переключателем загорится зеленым, нажмите переключатель для запуска двигателя.

ПРЕДУПРЕЖДЕНИЕ

Не прикасайтесь ко кнопке запуска во время движения.

Следует полностью нажать на педаль тормоза до запуска автомобиля. Если индикатор на пусковом переключателе не загорится зеленым, автомобиль не может быть запущен.

После запуска двигателя следует вести автомобиль со стабильной скоростью вращения для прогрева двигателя, пока температура охлаждающей жидкости двигателя не будет в нормальном диапазоне.

Неудачный запуск

Двигатель не может нормально запускаться после нажатия кнопки запуска, причины в следующих:

1. Связь между смарт-ключом и автомобилем нарушена, в результате чего ключ не может быть обнаружен, или батарея ключа разряжена: см. [Аварийный запуск на странице 29](#) «Аварийный запуск» для запуска двигателя.
2. Условия эксплуатации, низкий заряд аккумуляторной батареи, низкий

уровень топлива и другие факторы также могут привести к невозможности запуска автомобиля. Если это невозможно устранить, обратитесь в авторизованный сервисный центр для проверки и ремонта.

Выключение двигателя с помощью PEPS

Выключение двигателя с помощью АКПП

1. Установите рычаг переключения передач в положение P (парковка).
2. Когда автомобиль неподвижен, нажмите кнопку запуска, и автомобиль будет выключен.

Если во время движения автомобиля требуется выключить двигатель в связи с экстренной ситуацией, снизьте скорость движения автомобиля до уровня менее 40 км/ч, а затем нажмите и удерживайте кнопку запуска в течение более 5 с.

Катапультный запуск✳

Общие сведения

Катапультный запуск — это технология ускорения с места, при которой одновременное нажатие педалей газа и тормоза позволяет координировать крутящий момент сцепления двигателя и трансмиссии, чтобы он составил зафиксированное большее значение. Благодаря такой технологии в момент движения с места двигателю развить максимальный крутящий момент, и обеспечивается оптимальное ускорение.

ОПАСНОСТЬ

Используйте режим катапультного запуска с места только на специализированных или закрытых площадках. Запрещено применение данной функции на общедоступных дорогах с движением. Убедитесь в безопасности дорожных условий.

При использовании режима катапультного запуска с места крепко держите руль обеими руками, чтобы обеспечить прямолнейное движение автомобиля.

⚠ ОПАСНОСТЬ

После выполнения катапультного запуска с места убедитесь, что система [ESC (Электронная система контроля курсовой устойчивости)] активирована.

⚠ ПРЕДУПРЕЖДЕНИЕ

- Не используйте режим катапультного запуска с места при непрогретом двигателе. Необходимо убедиться, что температура охлаждающей жидкости и масла в двигателе, а также температура масла в трансмиссии достигли рабочих значений. Зимой перед катапультным запуском с места особенно важно прогреть автомобиль.
- Режим катапультного запуска с места вызывает перегрев сцепления трансмиссии. Между двумя последовательными катапультными запусками необходимо выдерживать интервал охлаждения трансмиссии не менее 5 минут, в противном случае значительно сокращается срок службы трансмиссии.
- При включении индикатора неисправности на приборной панели использование режима катапультного запуска с места строго запрещено.
- Запрещено использовать режим катапультного запуска с места в период обкатки автомобиля.

⚠ ВНИМАНИЕ

При частом использовании режима катапультного запуска с места рекомендуется соответствующим образом сократить интервалы между периодическими техническими обслуживаниями.

⚠ ВНИМАНИЕ

При использовании режима катапультного запуска с места, благодаря комбинированному воздействию предельного крутящего момента двигателя и принудительного торможения системой торможения, автомобиль кратковременно накапливает значительную энергию и мгновенно её высвобождает. Для обеспечения долговечности компонентов трансмиссии интеллектуальная система управления автоматически распознает соответствующие параметры и адаптивно ограничивает выходной крутящий момент двигателя, сохраняя надежность и срок службы связанных компонентов. При этом данное ограничение применяется только в экстремальных режимах вождения и не влияет на стандартные характеристики движения автомобиля, поэтому беспокоиться не о чем.

Проверка готовности к режиму катапультного запуска

Если проверка готовности показывает несоответствие условиям, на приборной панели появится сообщение: «Существует неисправность транспортного средства, использование катапультного запуска с места запрещено». Если проверка готовности подтверждает соответствие условиям, на приборной панели появится сообщение: «Состояние транспортного средства соответствует требованиям. Следуйте инструкциям для активации катапультного запуска с места».

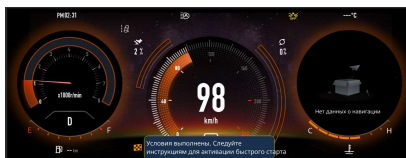
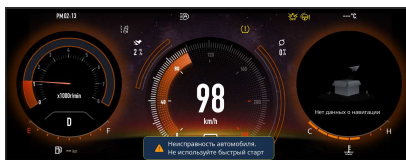

Шаги операции:

Активация режима катапультного запуска с места

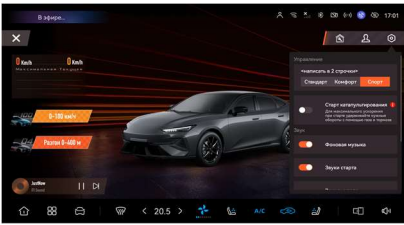

1. Нажмите для активации режима SUPER RACE, на центральном дисплее отобразится программный переключатель катапультного запуска с места.
2. Нажмите для активации функции [Катапультный запуск с места].
3. На центральном интерфейсе отобразятся шаги выполнения. Следуйте инструкциям на экране.

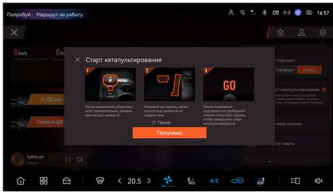

После выполнения вышесказанных четырёх шагов на приборной панели появится сообщение об активации режима катапультного запуска с места и зелёный флаг.

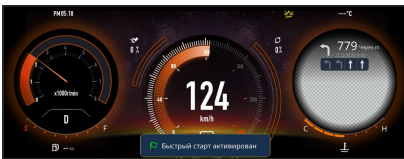

Если вышесказанные четыре шага не были выполнены, на приборной панели появится сообщение «Действия не выполнены согласно инструкции, активация катапультного запуска с места не удалась» и значок красного треугольника.

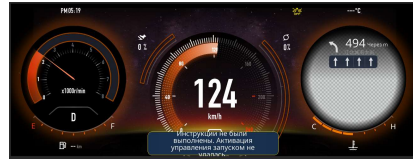

Выход из режима катапультного запуска с места

- Для выхода из режима катапультного запуска с места нажмите программный переключатель на центральном дисплее.

После выхода из режима катапультного запуска с места, если на приборной панели отображается отключение функции электронной системы контроля курсовой устойчивости, перейдите в центральный интерфейс и нажмите для активации [ESC (Электронная система контроля курсовой устойчивости)].

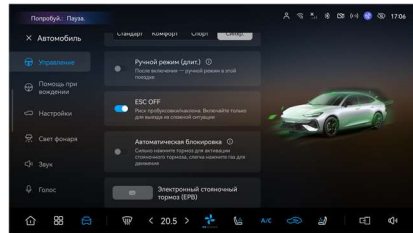

⚠ ПРЕДУПРЕЖДЕНИЕ

После появления на приборной панели сообщения «Активация режима катапультного запуска с места + зелёный флаг», если опущен тормоз в течение 2 секунд, катапультный запуск с места будет выполнен успешно; если тормоз опущен позднее чем через 2 секунды, катапультный запуск с места не удастся, и на приборной панели появится сообщение «Действия не выполнены согласно инструкции, активация катапультного запуска с места не удалась + значок красного треугольника».

Переключение передач АКПП(электронное)

Переключение передач и эксплуатация



Передача P: передача парковки, может запустить двигатель.

- После остановки автомобиля нажмите кнопку P, и автомобиль перейдет в положение передачи P, одновременно активирована функция электрического стояночного тормоза.
- Отпустите педаль акселератора, выжмите педаль тормоза до упора, чтобы выйти из данной передачи.

Передача R: передача заднего хода

- Только когда автомобиль неподвижен, можно включить данную передачу.

Передача N: нейтральная передача

- Во время движения автомобиля нельзя использовать данную передачу.
- Данная передача может использоваться при необходимости остановки или при буксировки транспортного средства в пробке.
- С помощью данной передачи двигатель может запущен.

Передача D: передача переднего хода

Во время нормального вождения используйте данную передачу.

Включение передач R, N, D

Переведите рычаг переключения передач в нужное направление, отпустите его, и он вернется в нейтральное положение.

ВНИМАНИЕ

Чтобы продлить срок службы АКПП и повысить эффективность низкотемпературной трансмиссии, при температуре ниже -20°C , пожалуйста,

прогревайте автомобиль в течение 30 секунд после холодного запуска двигателя перед началом движения.

ВНИМАНИЕ

При управлении автомобилем, если на приборной панели отображается неисправность системы коробки передач или загорается индикатор неисправности коробки передач, а также в следующих ситуациях, пожалуйста, примите соответствующие меры:

- В случае отсутствия явных аномалий и ударов, как можно скорее ведите автомобиль в ближайший авторизованный сервисный центр для проверки и ремонта.
- Если переключение передач сопровождается явными ударами и ненормальными звуками, прекратите управление автомобилем и обратитесь к буксировочной машине, чтобы перевезти ваш автомобиль в ближайший авторизованный сервисный центр для проверки и ремонта.
- Если автомобиль теряет мощность, прекратите управление автомобилем и обратитесь к буксировочной машине, чтобы перевезти ваш автомобиль в ближайший авторизованный сервисный центр для проверки и ремонта.

Отображение передач и режимов

Соответствующая информация о передачах (символы PRND) отображается на дисплее приборной панели.

При неправильном управлении на дисплее приборной панели отображаются текстовые и графические подсказки, пожалуйста, включите передачу в соответствии с подсказками.

Режим вождения

Если у вашего автомобиля разные режимы вождения, вы можете сделать индивидуальный выбор в соответствии с различными сценариями вождения, чтобы получить удовольствие от вождения по-разному. Ручка выбора режима вождения,

как показана на рисунке ниже, включает кнопку DRIVE MODE и кнопку SUPER RACE.



Режим NORMAL

Стандартный режим, ориентированный на плавность вождения, сочетает экономию топлива и комфорт за рулём.

Режим ECO

Экономичный режим, обеспечивающий мягкие характеристики вождения, повышает экономию топлива.

Режим SPORT

Спортивный режим, ориентированный на мощные характеристики вождения, повышает удовольствие от вождения.

Режим SUPER RACE※

Трековый режим: выбор данного режима обеспечивает максимально оптимальное чувство во время вождения и динамичность.

Спортивный звук выхлопа※

В режиме SUPER RACE при нажатии на педаль газа на месте ощущается ритмичный и мелодичный звук выхлопа; во время резкого ускорения звук выхлопа приобретает мощный динамический характер, идеально синхронизируясь с мощностью, полностью высвобождая эмоции.

⚠ ВНИМАНИЕ

На участках дорог, где необходимо соблюдать тишину (например, возле школ, больниц, жилых районов),

пожалуйста, отключите звуковое сопровождение!

Торможение

Тормоза

Данный автомобиль оснащен дисковыми тормозами. Нажатие на педаль тормоза или отпускание ее позволяет включить или выключить ходовой тормоз.

При нажатии на педаль тормоза и включении зажигания усилие на педаль тормоза становится легче и педаль опустится, что является нормальным рабочим явлением.

⚠ ПРЕДУПРЕЖДЕНИЕ

Перед началом движения, убедитесь, что все индикаторы тормозной системы работают нормально.

Тормозные фрикционные колодки оснащены устройством индикации износа. Если при торможении издается металлический звук в виде скрежета (в связи с контактом «лепестков» с дисками), немедленно обратитесь в авторизованный сервисный центр для проверки ремонта.

Не продолжайте движение после износа тормозных фрикционных колодок до предела, в противном случае это может привести к несчастным случаям.

Электромеханический стояночный тормоз (EPB)

Обычные функции EPB: функция статического торможения/Статическая фиксация передачи P, функция помощи при начале движения, функция регулировки (фиксации) стояночного тормоза при высоких температурах и функцию динамического стояночного тормоза.

Функция статического торможения/Статическая фиксация передачи P (SIPA)

После полной остановки автомобиля нажмите P, и стояночный тормоз будет зажат, индикатор работы EPB на приборной панели  загорится (красным). При опущенном стояночном суппорте EPB нажатие педали тормоза с повторным нажатием

[Автомобильный центр]→[Вождение]→[Электромеханический стояночный тормоз (EPB)] на дисплее автомобиля также позволяет подтянуть тормозной суппорт EPB.

При отпуске стояночного тормоза сначала нажмите на педаль тормоза, а затем с режима P переключите в режим D/N/R, отличный от режима P. Электромеханический стояночный тормоз (EPB) автоматически отключится и индикатор работы EPB  погаснет.

При включении и снятии со стояночного тормоза тормозная система издает звук работы, что является нормальным явлением.

Система помощи при начале движения (DAA)

DAA является вспомогательной функцией электромеханического стояночного тормоза. При работающей DAA не нужно нажимать переключатель электромеханического стояночного тормоза (EPB), когда тормозная система автоматически обнаружит ваше намерение начать движение после нажатия на педаль акселератора, она автоматически отключит стояночный тормоз, а затем автомобиль начнет движение, данная функция значительно повышает удобство при начале движения автомобиля.

Условия работы DAA: ремень безопасности водителя пристегнут, дверь водителя закрыт.

ПРЕДУПРЕЖДЕНИЕ

DAA может быть использована для движения задним ходом, но необходимо обеспечить безопасность.

Система регулировки (фиксации) стояночного тормоза при высоких температурах (HTR)

HTR является вспомогательной функцией электромеханического стояночного тормоза. Многократное торможение может привести к перегреву тормозного диска, в целях обеспечения безопасности при парковке, HTR автоматически активизируется, через определенное время после парковки

автоматически проведет повторную фиксацию, чтобы обеспечить эффект парковки. В это время Вы можете услышать звук работы тормозной системы, что является нормальным явлением.

ВНИМАНИЕ

После многократного последовательного торможения, по возможности, остановите автомобиль на ровной дороге, чтобы обеспечить безопасность при парковке.

Управляемое замедление для стояночного тормоза (CDP)

CDP является вспомогательной функцией электромеханического стояночного тормоза. Нажмите и удерживайте кнопку P во время движения автомобиля, чтобы выполнить аварийное торможение.

ПРЕДУПРЕЖДЕНИЕ

При торможении во время движения, Вы можете использовать управляемое замедление для стояночного тормоза в случае выхода ножного тормоза из строя.

Антиблокировочная тормозная система (ABS)

При движении в аварийной ситуации или по скользкой дороге система ABS может предотвратить блокировку колес, поддерживать способность поворота автомобиля и стабильность направления движения, а также повысить способность управления автомобилем при торможении.

ВНИМАНИЕ

- Сильно нажмите на педаль тормоза, нельзя отпускать педаль и не уменьшайте усилие на педали!
- Ни в коем случае не нажимайте педаль тормоза повторно и не ослабляйте усилие на педали!
- При полном нажатии педали тормоза выполняйте рулевое управление автомобилем в зависимости от ситуации.
- При отпуске педали тормоза или уменьшении усилия на педали система ABS автоматически отключается.

ВНИМАНИЕ

- При работе ABS педаль тормоза может вибрировать (ощущается пульсация), а из моторного отсека может доноситься звук работы электродвигателя ABS, что является нормальным явлением.
- После каждого запуска автомобиля и первичном достижении скорости 10 км/ч система ABS автоматически производит самодиагностику, сопровождающуюся рабочим звуком, что является нормальным явлением.

Антипробуксовочная система контроля тяги (TCS)

При движении по гладкому ровному дорожному покрытию или по горной дороге, система TCS регулирует тормозной момент колес и выходной крутящий момент двигателя путем обнаружения проскальзывания ведущих колес автомобиля, помогая сохранить сцепление колес с дорожным покрытием, предотвращая или уменьшая проскальзывание ведущих колес, улучшая стабильность хода, ускорение и способность преодолевать подъем.

Включение и выключение:

Система TCS включается автоматически, включение и выключение функции аналогично включению и выключению функции ESC, см. в разделе «Функция системы ESC».

ВНИМАНИЕ

При застревании автомобиля в снегу, грязи или песке, рекомендуется отключить антипробуксовочную систему контроля тяги, для восстановления выходного крутящего момента двигателя и увеличения мощности для преодоления препятствия.

Электронная система контроля курсовой устойчивости (ESC)

Система ESC использует датчики для контроля состояния автомобиля, и когда автомобиль находится в критическом устойчивом состоянии (например, при резком повороте или смене полосы

движения), она контролирует тормозной момент колес или крутящий момент двигателя, повышает устойчивость движения автомобиля, эффективно снижает вероятность аварий и повышает безопасность вождения.

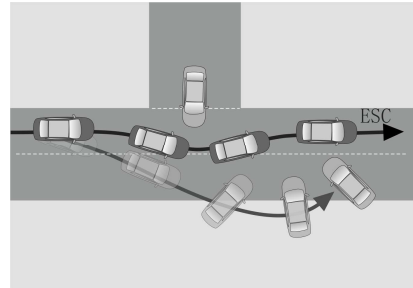

Включение и выключение:

Система ESC включена по умолчанию, управление включением/выключением осуществляется переключателем электронной системы контроля курсовой устойчивости в автомобильном центре. Слегка нажмите переключатель электронной системы контроля курсовой устойчивости, индикатор ESC_OFF  на приборной панели загорится, системы ESC и TCS будут выключены. После повторного нажатия переключателя электронной системы контроля курсовой устойчивости индикатор погаснет, системы ESC и TCS будут включены.

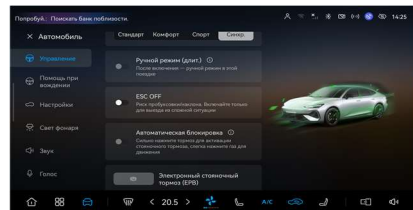

ВНИМАНИЕ

Для обеспечения безопасности вождения рекомендуется включить функцию ESC.

Только в некоторых определенных ситуациях рекомендуется выключение:

- При использовании целей противоскольжения

ВНИМАНИЕ

- При движении по глубокому снегу или по рыхлому основанию
- При застревании автомобиля и попытках выехать

При срабатывании системы ESC мигает многофункциональный индикатор ESC, слегка вибрирует педаль тормоза и слышен звук работы двигателя ESC, что является нормальным явлением.

После каждого запуска автомобиля и достижения скорости 10 км/ч система ESC автоматически производит самодиагностику, сопровождающуюся рабочим звуком, что является нормальным явлением.

ПРЕДУПРЕЖДЕНИЕ

Несмотря на то, что системы ESC и TCS повышают безопасность, будьте внимательны и осторожны при вождении!

При движении соблюдайте необходимую дистанцию, учитывая тормозной путь автомобиля.

Способность ESC контролировать курсовую устойчивость тесно связана с тормозной системой, подвеской (например, шины), системой рулевого управления, электрической системой и т.д. Запрещается самовольно вносить изменения в конструкцию автомобиля, в противном случае это может привести к ухудшению рабочих характеристик системы ESP или ее отказу.

Система автоматического удержания автомобиля (AUTO HOLD)

В разделе [Автомобильный центр] - [Вождение] на дисплее автомобиля настройте включение или выключение.

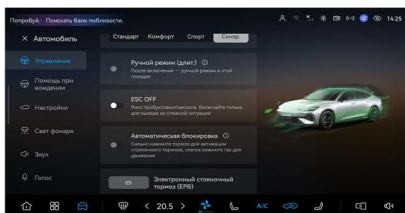

Функция AUTO HOLD помогает водителю автоматически припарковать автомобиль, поддерживая тормозное давление с помощью ESC. Автомобиль не скатывается, даже если водитель отпустит педаль тормоза. При нажатии на педаль акселератора и выполнении условий для начала движения стояночный тормоз автоматически разблокируется, и автомобиль плавно начнет движение.

Функция AUTO HOLD помогает водителю в следующих ситуациях:

- При трогании с места, особенно на крутых склонах;
- Во время перемещения автомобиля на крутых склонах;
- Когда автомобиль должен ожидать во время движения по дороге.

Условия работы AUTO HOLD:

- Глубоко нажмите педаль тормоза после динамического торможения и остановки;
- Двигатель работает;
- Ремень безопасности водителя пристегнут;
- Дверь со стороны водителя закрыта;
- Индикатор неисправности при электронном стояночном тормозе не горит;
- Функция ESC активирована;

При наличии тенденции к скатыванию, функция AUTO HOLD автоматически увеличивает давление в тормозной системе для предотвращения движения автомобиля. Одновременно раздастся звук работы двигателя ESC, нога ощутит слабый отскок. При повторной ситуации со скатыванием автомобиля, система AUTO HOLD

автоматически установит автомобиль на электромеханический стояночный тормоз, что является нормальным явлением.

Если при начале движения автомобиля активирована система AUTO HOLD, для снятия автомобиля с режима удержания нажмите на педаль акселератора.

Включение и выключение:

Данную функцию можно включить или выключить с помощью программируемого переключателя AUTO HOLD. Данный программный переключатель находится в разделе [Автомобильный центр] > [Вождение]. После активации программного переключателя AUTO HOLD индикатор работы  AUTO HOLD загорается белым цветом, указывая на то, что

такая функция доступна. После повторного нажатия переключателя индикатор погаснет, и функция отключится.

Система помощи при начале движения на подъеме (HNC)

Система HNC является вспомогательной функцией системы ESC, которая предназначена для комфортного начала движения на склонах. После отпускания педали тормоза, система в течение короткого периода времени (около 2 с) удерживает автомобиль неподвижным, предоставляя Вам время для нажатия на педаль акселератора, для предотвращения скатывания.

ВНИМАНИЕ

Функция HNC по умолчанию активирована в заводских настройках, для ее отключения обратитесь в авторизованный сервисный центр.

При работе HNC электромагнитные клапаны издают «щелчки», что является нормальным явлением.

Система HNC не увеличивает усилие тормозной системы. Если педаль тормоза нажата с небольшим усилием, система HNC может не работать.

ПРЕДУПРЕЖДЕНИЕ

Если после короткого времени автомобиль не начинает движение или водитель нажимает на педаль акселератора с небольшим усилием, система HNC перестанет удерживать автомобиль в статическом состоянии, и возможен риск его скатывания, что может привести к несчастным случаям и травмам.

Если во время работы системы HNC дверь водителя открыта, или ремень безопасности водителя отстегнут, система HNC немедленно отключится и автомобиль начнет скатываться.

Убедитесь, что селектор переключения передач находится на передаче переднего хода или передаче заднего хода.

Динамическое управление векторным крутящим моментом (DTV)

При прохождении поворотов система DTV максимально повышает устойчивость движения и силу сцепления шин с дорогой. Это позволяет автомобилю проходить повороты на более высокой скорости или с большим ускорением без возникновения избыточной поворачиваемости, снижая вмешательство систем ESC/TCS и сохраняя стабильность управляемости во время вождения автомобиля.

Функция и принцип работы

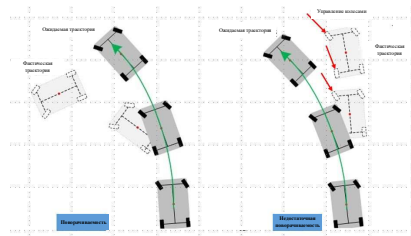

Система DTV непрерывно отслеживает данные датчиков транспортного средства, автоматически распознавая намерения водителя и изменения дорожных условий. В реальном времени вычисляется ожидаемая траектория движения и сравнивается с фактической траекторией автомобиля. При

достижении определенного уровня отклонения система интеллектуально корректирует смещение, вызванное прохождением поворотов, максимально приближая движение к ожидаемой водителем траектории. Это улучшает точность рулевого управления и устойчивость при прохождении поворотов, создавая эффект полного слияния человека и автомобиля.

Включение и выключение

Система DTV автоматически включена, невозможно включить и выключить её путём дополнительного выбора.

Условия применения

Змеевидная эмейка, дорога под управлением, разворот на 180 градусов, движение по кругу и т.д.

Система автоматической парковки при выключении двигателя (AUTO APPLY)

После выключения автомобиля система EPB автоматически припаркует автомобиль для реализации функции парковки, без необходимости включения переключателя EPB.

Рулевое управление

Система электроусиления рулевого управления (ESP)

Электроусилитель рулевого управления позволяет значительно снизить усилие, прикладываемое водителем на рулевое колесо. Она снижает усилие вращения рулевого колеса на низкой скорости и стабилизирует усилие на рулевое управление на высокой скорости. Это позволяет повысить комфорт и управляемость автомобиля, и достигнуть снижения расхода топлива.

Если система электроусилителя рулевого управления неисправна и эффективность электроусилителя снижена, автомобиль продолжит реагировать на действия рулевого управления, но с большим приложенным усилием. Обратитесь в авторизованный сервисный центр.

⚠ ПРЕДУПРЕЖДЕНИЕ

Не держите рулевое колесо в крайних положениях длительное время (10 сек и более), это может привести к заклиниванию ротора и перегреву мотора, а также увеличению усилия, прикладываемого на рулевое колесо.

⚠ ПРЕДУПРЕЖДЕНИЕ

После охлаждения системы усилие, прикладываемое на рулевое колесо, восстановится, если оно не восстановлено в течение длительного времени, обратитесь в авторизованный сервисный центр.

⚠ ВНИМАНИЕ

При повороте рулевого колеса можно услышать шум работы мотора электроусилителя рулевого управления и шум механического трения системы рулевого управления, что является нормальным явлением.

Мультирежим усилителя рулевого управления

Мультирежим усилителя рулевого управления позволяет выбирать различные усилия, прикладываемые на рулевое колесо, в зависимости от своих предпочтений или дорожных условий. Выберите в разделе [Автомобильный центр]→[Вождение]→[Режим усилителя рулевого управления] на мультимедийном дисплее.

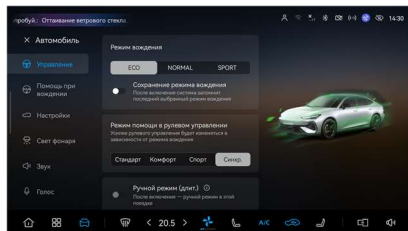

- Удобный режим: сила рулевого управления немного меньшая.
- Стандартный режим: сила рулевого управления средняя.

- Спортивный режим, усилие, прикладываемое на рулевое колесо, становится больше.

Кроме того, режим движения может быть связан с разными режимами усиленного рулевого управления, в этом случае режим усилителя рулевого управления будет изменяться вместе с режимом движения с помощью регулировки ручки переключения режима вождения на шкафу центрального управления. Включите и выключите такую функцию в разделе [Автомобильный центр]→[Вождение]→[Режим усилителя рулевого управления] на главном интерфейсе мультимедийного дисплея.



- ECO соответствует стандартному режиму.
- NORMAL соответствует стандартному режиму.
- SPORT соответствует спортивному режиму.

После включения двигателя мультирежим усилителя рулевого управления остается в том режиме, который был выбран перед последним выключением двигателя. Однако после отключения аккумулятора и повторного включения питания он по умолчанию переходит в стандартный режим.

ВНИМАНИЕ

Будьте осторожны при изменении режима рулевого управления во время управления автомобилем.

Если электроусилитель рулевого управления не может работать должным образом, мультирежим усилителя рулевого управления также не будет работать.

После нажатия кнопки режима рулевого управления при работе с рулевым колесом, усилие, прикладываемое на рулевое колесо, не изменится немедленно, режим рулевого управления изменится только тогда, когда рулевое колесо установлено в центральное положение.

Заправка автомобиля топливом

Спецификация топлива и выбросы выхлопных газов

Выбросы выхлопных газов для такой модели соответствуют стандарту выбросов **ECE R83**, рекомендуется использовать качественный неэтилированный бензин с октановым числом (RON), не составляющим ниже 92# или с антидетонационным коэффициентом, не составляющим ниже 89#.

ПРЕДУПРЕЖДЕНИЕ

Использование некачественного бензина может привести к повреждению системы подачи моторного масла или утечке топлива, создавая угрозу безопасности, в серьезных случаях, к значительному повреждению двигателя, отравлению катализатора в трехфункциональном катализаторе или возгоранию из-за перегрева, потере эффекта очистки газа снаружи.

Заправка автомобиля топливом

Люк топливозаливной горловины

Топливозаливная горловина расположена в левой задней части автомобиля.

Рычаг разблокировки крышки топливозаливной горловины расположен в нижней части с левой стороны приборной

панели.

Заправка автомобиля топливом

ПРЕДУПРЕЖДЕНИЕ

Использование некачественного бензина может привести к повреждению системы подачи моторного масла или утечке топлива, создавая угрозу безопасности, в серьезных случаях, к значительному повреждению двигателя, отравлению катализатора в трехфункциональном катализаторе или возгоранию из-за перегрева, потере эффекта очистки газа снаружи.

ОПАСНОСТЬ

Топливо легко воспламеняется. Категорически запрещаются зажигание, открытый огонь или курение, чтобы избежать искр. Перед заправкой выключите двигатель.

1. Установите переключатель зажигания в положение OFF, закройте все двери и окна.
2. Потяните кнопку разблокировки крышки топливозаливной горловины вверх, после чего крышка слегка откроется.

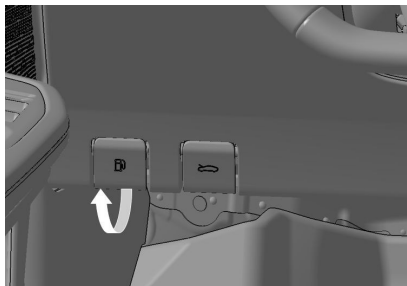

3. Полностью откройте крышку топливозаливной горловины.
4. Поверните крышку топливозаливной горловины против часовой стрелки и извлеките ее.

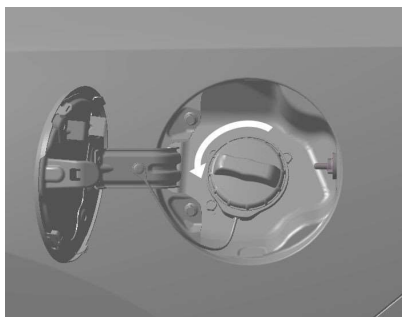

5. Поместите крышку топливозаливной горловины на заднюю сторону дверцы топливного бака.

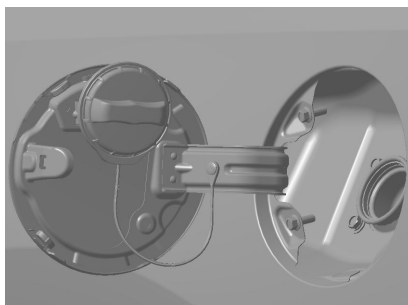

6. Полностью поместите сопло топливного пистолета в топливный бак, зафиксируйте его и начните заправку.

ОПАСНОСТЬ

Чтобы предотвратить впрыск из-за чрезмерного давления топлива, медленно открывайте крышку заправочной горловины.

Протяните заправочный пистолет как можно глубже в топливный бак, в противном случае топливо может разлиться или выплеснуть из топливного бака, что создает риск пожара и взрыва.

Автоматическое выключение топливного пистолета указывает на то, что топливный бак заполнен. В это время нельзя продолжать заправку, иначе топливо разливается и может повредить топливную систему.

ОПАСНОСТЬ

Пожалуйста, прикоснитесь к кузову, чтобы выпустить статическое электричество, прежде чем открыть крышку заправочной горловины или контактировать с соплом топливной камеры. Не разбрызгивайте топливо на лакокрасочную поверхность, иначе это может повредить лакокрасочную поверхность.

ВНИМАНИЕ

Избегайте попадания топлива на окрашенную поверхность. Лакокрасочное покрытие может быть повреждено.

Если дверца топливного бака не может быть открыта из-за обледенения, слегка нажмите на дверцу или постучите по дверце для ее открывания.

7. Установите крышку топливозаливной горловины обратно и поверните ее по часовой стрелке до двух или более отчетливых щелчков. Закройте люк топливозаливной горловины.

ПРЕДУПРЕЖДЕНИЕ

Обязательно убедитесь, что крышка заправочной горловины затянута, если она не затянута, может сработать сигнал сигнализации индикатора неисправности двигателя.

Круиз-контроль ✳

Обзор системы

Круиз-контроль позволяет выбрать требуемую скорость (40 км/ч - 175 км/ч), при свободном движении автомобиль сам поддерживает данную скорость.

В автомобилях с АКПП система круиз-контроля не работает, когда рычаг переключения передач находится в положении «Р», «N» или «R» или фактическая передача находится ниже 2-передачи.

При движении по склону с использованием круиз-контроля, автомобиль может превысить целевую крейсерскую скорость, в это время будьте внимательны и контролируйте скорость движения автомобиля с помощью педали тормоза, чтобы избежать опасности.

В случае, если невозможно безопасное движение с постоянной скоростью (например, на извилистых дорогах или в пробках), использование функции круиз-контроля создаст опасность, пожалуйста, отключите функцию круиз-контроля.



Не используйте функцию круиз-контроля на скользких дорогах, так как это приведет к ненужному буксованию колес, и даже к выходу автомобиля из-под контроля.

⚠ ОПАСНОСТЬ

Необходимо выключить систему круиз-контроля, когда она не используется, чтобы избежать несчастных случаев, вызванных неправильным использованием.

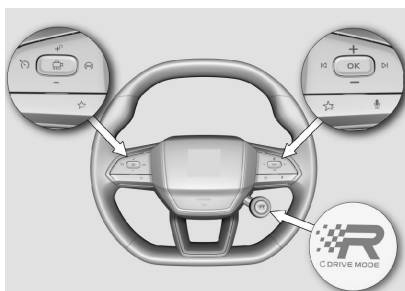
Положение и функция функциональной клавиши



 : включение или выключение системы, соответствующий индикатор круиз-контроля  на приборной панели загорится или погаснет.

 : выход из круиз-контроля, в это время сохранена текущая целевая крейсерская скорость для последующего возобновления работы круиз-контроля.

 : восстановление сохраненной целевой крейсерской скорости или увеличение заданной крейсерской скорости.

 : установка текущей скорости движения автомобиля в качестве целевой крейсерской скорости или уменьшение заданной крейсерской скорости.

Интерфейсный дисплей



① Индикатор состояния системы круиз-контроля

② Установленная крейсерская скорость



Активация системы CC



Нажмите кнопку , и индикатор круиз-контроля  загорится, функция круиз-контроля включится.

Когда скорость движения автомобиля

превышает 40 км/ч, нажмите кнопку  на левой стороне рулевого колеса, чтобы установить текущую скорость движения автомобиля в качестве крейсерской скорости.

Регулировка крейсерской скорости

При каждом коротком нажатии  или кнопки  на левой стороне рулевого колеса, целевая крейсерская скорость увеличивается/уменьшается на 5 км/ч.

Длительное нажатие  или кнопки  на левой стороне рулевого колеса позволяет непрерывно увеличить/уменьшить скорость движения автомобиля, после отпускания кнопки целевой крейсерской скоростью является текущая фактическая скорость движения автомобиля.

Отмена/выход из СС

Во время круиз-контроля, в случае выполнения следующих операций или соответствия следующим условиям, система круиз-контроля временно отключится, но сохраненная целевая крейсерская скорость сохранится:

- Нажата педаль тормоза.
- Скорость вращения слишком высока.
- Нажата кнопка .
- Система ESC активирована.
- После стабилизации крейсерской скорости текущая скорость движения автомобиля снижается до значения более чем на 15 км/ч ниже целевой крейсерской скорости.
- Фактическая скорость движения автомобиля снижается до значения менее чем 40 км/ч.
- Автомобиль находится в положении N, R и находится ниже 2-передачи.

Возобновление работы СС

После временного выхода из круиз-контроля, нажатие  позволяет восстановить круиз-контроль в следующих условиях:

- Скорость движения автомобиля превышает 40 км/ч.
- Передача автомобиля находится в положении 2 и выше.
- Нажат переключатель .

Активное ускорение водителем

Во время круиз-контроля водитель нажимает на педаль акселератора для ускорения и обгона автомобиля, а затем он отпускает педаль акселератора, и автомобиль автоматически восстановит заданную ранее скорость для круиз-контроля.

Система адаптивного круиз-контроля (ACC) ※

Обзор системы

Система адаптивного круиз-контроля предназначена для обнаружения впереди идущего автомобиля с помощью передней веб-камеры, установленной на внутреннем зеркале заднего вида, чтобы автомобиль двигался с заданной скоростью. Когда впереди идущий автомобиль движется со скоростью ниже установленной, система адаптивного круиз-контроля будет автоматически поддерживать заданную дистанцию до него, останавливаться/двигаться в зависимости от впереди идущего автомобиля.

Перед использованием адаптивного круиз-контроля пожалуйста, внимательно прочитайте и ознакомьтесь со всем содержанием этой главы.

ПРЕДУПРЕЖДЕНИЕ

Из-за дорожной ситуации при движении в режиме реального времени, состояния дороги, погоды и других условий движения, система адаптивного круиз-контроля не может обеспечить правильное обнаружение объектов в различных ситуациях. Отключите функцию ACC и водите автомобиль осторожно в неблагоприятных условиях.

ACC не может управлять автомобилем вместо водителя. Вы должны сохранять контроль над автомобилем, вести машину осторожно,

ПРЕДУПРЕЖДЕНИЕ

соблюдать скоростной режим и правила дорожного движения и нести полную ответственность за управление автомобилем.

ПРЕДУПРЕЖДЕНИЕ

Система ACC срабатывает только на транспортные средства, расположенные на той же полосе движения и движущихся в попутном направлении. Она не реагирует на встречные и пересекающие дорогу транспортные средства, неподвижные транспортные средства или движущиеся на небольшой скорости транспортные средства. Она также не сработает на пешеходов, животных или других объектов на дороге (например, дорожные конусы, водоналивные барьеры, перила, камни и т.д.).

Система ACC, будучи системой помощи при вождении, ускоряет и тормозит автомобиль относительно мягко, система не может полностью избежать столкновения. Она подходит для использования на высокоскоростных шоссе или дорогах с хорошими дорожными условиями, в следующих дорожных условиях, условиях окружающей среды (не ограничиваясь этими) не используйте систему ACC:

- Сценарии с резкими изменениями освещенности (например, освещение встречным лучом, блики, въезд/выезд из тоннелей и т.п.).
- Сценарии с недостаточной освещенностью (например, ночное время, пасмурная погода и т.п.).
- Городские дороги, горные дороги, съезд с автомагистрали вверх и вниз, скользкие дороги, крутые уклоны, неровные дороги или дороги с резкими поворотами.

ПРЕДУПРЕЖДЕНИЕ

- Сценарии с плохими погодными условиями и плохой видимостью (например, дождь/снег/туман/песчаная пыль/слабое освещение/отраженный свет/встречные лучи/блики/при въезде в туннель и выезде из него/бульвары и т. д.).

ВНИМАНИЕ

Во время работы системы ACC, тормозная система может издавать звуки, похожие на звуки торможения. В случае замедления автомобиля при помощи системы ACC, педаль тормоза становится жесткой (водитель также может контролировать замедление автомобиля нажатием на педаль тормоза), что является нормальным явлением.

ВНИМАНИЕ

В случае буксировки других автомобилей производительность системы ACC будет снижена.

Внесение изменений в конструкцию автомобиля (например, занижение дорожного просвета, изменение монтажной пластины номерного знака автомобиля и т.д.) может привести к снижению производительности системы ACC и даже к выходу ее из строя.

Система адаптивного круиз-контроля в следующих (но не ограничиваясь) ситуациях может не точно обнаружить целевой автомобиль или обнаружить его с задержкой, что не позволит помочь вам контролировать скорость и дистанцию. Своевременно управляйте автомобилем и при необходимости отключите адаптивный круиз-контроль:

1. Прохождение поворота

Может быть не обнаружен автомобиль, идущий впереди на этой полосе движения или обнаружен автомобиль на соседней полосе движения при въезде и выезде из поворота, движении по повороту.

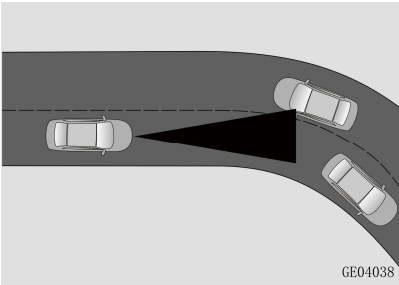

2. Автомобили со специальным грузом/оборудованием

Невозможно обнаружить загруженные в автомобиль предметы или принадлежности, которые выходят за пределы габаритов автомобиля: боковой стороны, задней части и крыши автомобиля.

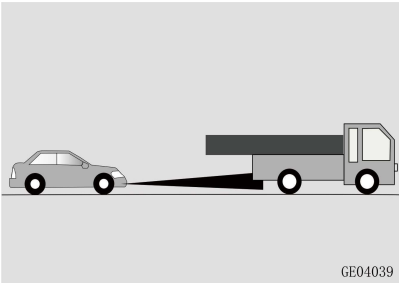

3. Малогабаритные автомобили впереди

Может быть не обнаружен малогабаритные автомобили, такие как мотоциклы, велосипеды и др..

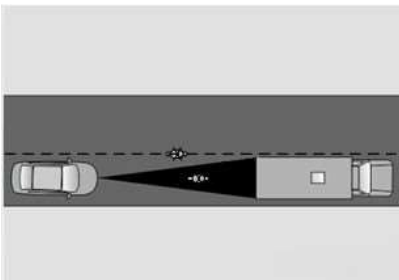

4. Другие автомобили меняют полосы движения

Если автомобиль на соседней

полосе движения перестраивается на полосу движения, и он не полностью входит в зону обнаружения, он может быть не обнаружен.

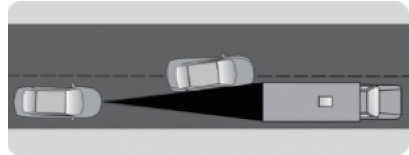

5. Уклон

При въезд и выезд автомобиля из уклона система может не обнаружить впереди идущий автомобиль.

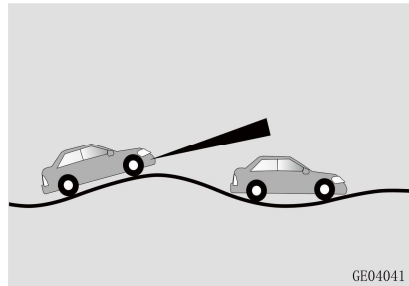

6. Неподвижная цель

Автомобиль, неподвижно стоящий или идущий на низкой скорости впереди может быть не обнаружен.

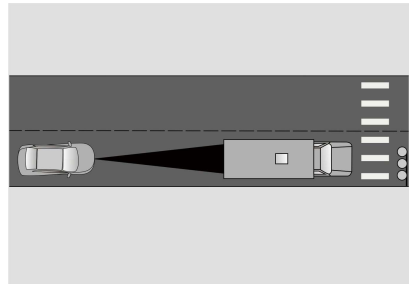

7. Большое отклонение от курса

Не может обнаружен автомобиль, расположенный под определенным углом к данному автомобилю, или автомобиль, горизонтально стоящий.

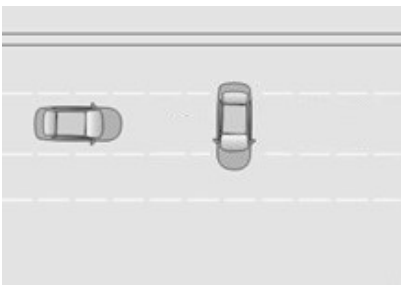
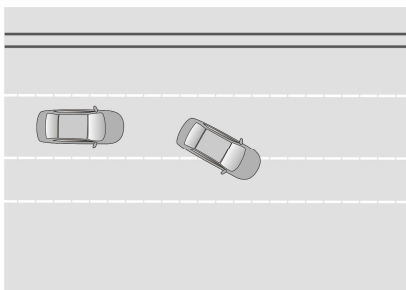

8. Опрокинувшиеся, аварийные автомобили

В случае возникновения аварии, опрокидывании, деформировании впереди идущего автомобиля, невозможно обнаружить его.

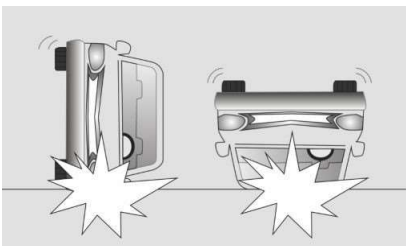

Положение и функция функциональной клавиши

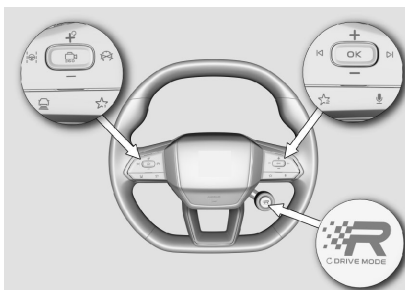

+ : возобновление адаптивного круиз-контроля или увеличение крейсерской скорости

- : Установка адаптивного круиз-контроля или уменьшение крейсерской скорости.

: Регулировка расстояния (временного интервала) до впереди идущего автомобиля

: Активация адаптивного круиз-контроля

: Отмена адаптивного круиз-контроля

В зависимости от модели положение клавиш отличается между собой.

Интерфейс отображения



① Индикатор состояния системы адаптивного круиз-контроля

Светло-серый цвет: система в режиме ожидания

Зеленый: система активна

Оранжевый: неисправность системы

Тёмно-серый цвет: система в режиме обгона

- ② Установленная крейсерская скорость
- ③ Впереди идущий автомобиль
- ④ Расстояние до впереди идущего автомобиля
- ⑤ Установленное расстояние (временный интервал) до впереди идущего автомобиля
- ⑥ Данный автомобиль

В разных моделях существуют различия в интерфейсе круиза.

⚠ ПРЕДУПРЕЖДЕНИЕ

Расстояние от впереди идущего автомобиля, показанное на приборной панели, и состояние автомобиля в соседней полосе движения могут отличаться от фактической ситуации, вы должны поддерживать наблюдение за автомобилем и реальной дорогой в режиме реального времени, рационально регулировать крейсерскую скорость и расстояние (временный интервал) до впереди идущего автомобиля, при необходимости взять на себя управление автомобилем, обеспечить безопасную остановку автомобиля в любое время и нести полную ответственность за поддержание безопасного вождения.

Из-за помех света (например, отраженный свет от прибора, водитель носит солнцезащитные очки), окружающего звука (например, слишком громкого звука автомобильной развлекательной системы), предупреждающая информация от прибора нелегко обнаружиться, водитель должен всегда обращать внимание на информацию о состоянии движения автомобиля и дорожных условиях, своевременно взять на себя управление автомобилем, следует принять ответные меры, прежде чем, когда предупреждающая информация будет выдана.

Использование системы

Индикатор состояния круиз-контроля отображает серым цветом, что означает, что система перешла в режим ожидания, и функция круиз-контроля может быть использована следующим образом.

Включение адаптивного круиз-контроля



Применение условий адаптивного круиз-контроля:

- Питание автомобиля включено (положение «ON»), двигатель запущен;
- Селектор АКПП находится в положении «Р»

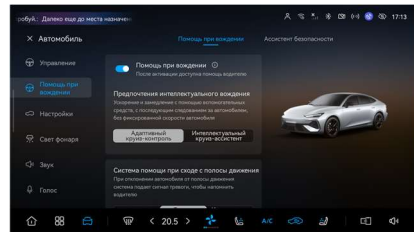
После того, как будут соблюдены все условия для включения системы адаптивного круиз-контроля, ее можно включить через [Автомобильный центр]-[система помощи водителю]-[Помощь при движении] на центральном дисплее.





Активация адаптивного круиз-контроля

После каждого зажигания автомобиля и при первом использовании системы адаптивного круиз-контроля необходимо нажать кнопку  для ее активации. В дальнейшем ее можно активировать кнопкой  или  в течение того же цикла зажигания. См. в раздел «Восстановление адаптивного круиз-контроля» в нижеследующем.

После активации функции адаптивного круиз-контроля индикатор состояния круиз-контроля становится зеленым.

В некоторых ситуациях система адаптивного круиз-контроля не может быть активирована, например, непристегнут ремень безопасности, рычаг переключения передач не в положении передачи для движения вперёд и т.д. Руководствуйтесь подсказками на приборной панели.

Регулировка крейсерской скорости

После активации системы круиз-контроля с помощью кнопки  или  отрегулируйте крейсерскую скорость в диапазоне 20-150 км/ч.

- Короткое нажатие кнопки постепенно увеличивает/уменьшает крейсерскую скорость на 5 км/ч. Длительное нажатие кнопки постепенно увеличивает/уменьшает крейсерскую скорость на 1 км/ч. По мере увеличения времени длительного нажатия, скорость движения с интервалом постепенного увеличения и уменьшения также увеличивается.

Когда система адаптивного круиз-контроля находится в режиме активного увеличения скорости водителя, нажмите кнопку , чтобы установить текущую скорость движения автомобиля на крейсерскую скорость.

Для автомобилей, оснащенных «функцией распознавания знаков ограничения скорости движения», если над предельным значением ограничения скорости отображается значок «SET», нажмите кнопку  для установки предельного значения ограничения скорости в качестве крейсерской скорости.

- При прохождении поворотов система снижает скорость в зависимости от радиуса поворота дороги. Чем круче поворот, тем ниже уменьшенная скорость. После прохождения поворота система вновь разгоняет автомобиль до заданной крейсерской скорости.

ПРЕДУПРЕЖДЕНИЕ

При движении в сложных дорожных условиях (непрерывные и крутые повороты) и ограничениях возможности срабатывания системы обнаружения, когда система АСС притормаживает при прохождении поворотов, невозможно полностью гарантировать безопасность маневра при прохождении поворотов. Устанавливайте крейсерскую скорость в соответствии с дорожными условиями. Не превышайте скоростной режим.

Регулировка расстояния (временного интервала) до впереди идущего автомобиля

После активации системы адаптивного круиз-контроля нажмите кнопку  для

циклической регулировки интервала времени и расстояния до впереди идущего автомобиля.

Расстояние (временный интервал) до впереди идущего автомобиля составляет 4 передачи, а оно от первой до четвертой передач по очереди увеличивается. После каждого перезапуска автомобиля расстояние (временный интервал) до впереди идущего автомобиля по умолчанию составляет последнее установленное значение.

В процессе управления расстояние данного автомобиля до впереди идущего автомобиля отображается в трех цветах, при отображении красного цвета своевременно отрегулируйте крейсерскую скорость или расстояние (временный интервал) до впереди идущего автомобиля, при необходимости возьмите на себя управление автомобилем.

- Зелёный цвет (в основном совпадает с заданным значением).
- Жёлтый цвет (значение расстояния до впереди идущего автомобиля меньше, чем заданное).
- Красный цвет (значение расстояния до впереди идущего автомобиля слишком маленькое по сравнению с заданным).

ВНИМАНИЕ

Значение интервала времени и расстояния до впереди идущего автомобиля отображается только при настройке.

Чем меньше интервал времени и расстояние до впереди идущего автомобиля, тем меньше время остается на реакцию водителя. Устанавливайте крейсерскую скорость, интервал времени и расстояние до впереди идущего автомобиля в соответствии с внешними факторами: плотность транспортного потока, погодные условия и дорожные ситуации.

Выход из адаптивного круиз-контроля

После активации системы адаптивного круиз-контроля она выходит в режим ожидания после выполнения следующих операций или выполнения (не ограничиваясь) следующих условий:

- Нажмите педаль тормоза при движении автомобиля;
- Примите стояночный тормоз
- Автомобиль скользит под уклон после остановки при движении до идущего автомобиля впереди
- Нажмите ручку переключения передач вверх
- Откройте дверь со стороны водителя
- Отключите функцию ESC
- Выключена передача D
- Отстегните ремень безопасности водителя
- Активирована функция автоматического экстренного торможения HDC/ESC/ABS/
- Активное ускорение водителем более 15 мин или скорость движения автомобиля превышает 155 км/ч
- Неисправность связанной системы
- Система помощи при парковке ✖ активирована

Система адаптивного круиз-контроля управляет нажатием на педаль тормоза после остановки автомобиля и не выходит.

⚠ ВНИМАНИЕ

В любом случае, если вы считаете, что автомобиль представляет угрозу безопасности, решительно отмените или закройте ACC, немедленно выполните ручное управление автомобилем на себя.

Восстановление адаптивного круиз-контроля

Когда система адаптивного круиз-контроля выходит из активации в режим ожидания:

Нажмите кнопку , система адаптивного круиз-контроля снова активируется и установленная ранее крейсерская скорость восстановится.

Нажмите , и система адаптивного круиз-контроля вновь активируется и автоматически устанавливает текущую

скорость движения автомобиля на крейсерскую скорость.

⚠ ВНИМАНИЕ

Во время восстановления ACC восстановленная установленная крейсерская скорость может значительно отличаться от текущей скорости движения, водитель должен убедиться, что установленная крейсерская скорость соответствует правилам ограничения скорости на текущем участке дороги, а также следует обратить внимание на изменения ускорения и замедления автомобиля и своевременно регулировать крейсерскую скорость.

Режим активного увеличения скорости водителем

После активации адаптивного круиз-контроля, при активном нажатии на педаль акселератора для ускорения система переходит в режим активного увеличения скорости водителем. После отпущения педали акселератора система автоматически восстанавливает контроль над транспортным средством.

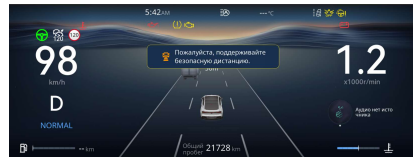

⚠ ВНИМАНИЕ

Когда ACC находится в режиме активного увеличения скорости водителем, автомобиль будет временно вручную управляться водителем, а ACC не будет осуществлять управление ускорением и замедлением.

Управление остановкой и движением с помощью системы адаптивного круиз-контроля ✖

Если впереди идущий автомобиль медленно останавливается, система адаптивного круиз-контроля управляет автомобилем, чтобы остановиться позади впереди идущего автомобиля. Если в это время впереди идущий автомобиль начнет движение в течение 10 с, система будет управлять автомобилем, чтобы

автоматически начать движение за впереди идущим автомобилем.

Если время остановки превышает 10 с, индикатор состояния круиз-контроля загорается светло-серым, в это время следует нажать кнопку  или слегка нажать на педаль акселератора для управления движением автомобиля с места.

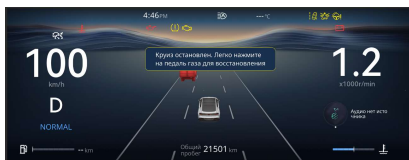

После остановки автомобиля под управлением системы адаптивного круиз-контроля электронный ручной тормоз будет автоматически включаться в следующих случаях, и система отключится:

- Автомобиль остановлен более чем на 3 мин
- Откройте дверь со стороны водителя
- Отстегните ремень безопасности водителя
- Отключите функцию ESC
- Выключена передача D

Напоминание об управлении под системой адаптивного круиз-контроля

Максимальное тормозное усилие, приложенное с помощью АСС, может составлять около 40% от тормозной силы автомобиля.

Если тормозного усилия системы недостаточно для поддержания необходимого расстояния до впереди идущего автомобиля, прозвучит непрерывный предупреждающий звуковой сигнал «Пожалуйста, немедленно возьмите на себя управление автомобилем». В это время немедленно возьмите на себя управление автомобилем, и примите необходимые меры по предотвращению столкновения.

Устранение неисправностей

Если АСС обнаружит, что Датчик закрыт или неисправен, или связанная система вышла из строя, индикатор состояния круиз-контроля на приборной панели станет оранжевым, и отобразится соответствующая подсказка:

1. Датчик заблокирован

Если на приборной панели появилась сообщение «Передняя камера заблокирована», очистите поверхность камеры.

Если после очистки поверхности радара неисправность не может быть автоматически устранена в течение длительного времени, обратитесь в авторизованный сервисный центр для решения.

2. Функция ограничена

Если возникают приведенные ниже неисправности, и подсказка о неисправности не может быть удалена автоматически в течение длительного времени, и после перезапуска автомобиля неисправность не устранена, обратитесь в авторизованный сервисный центр для проверки и ремонта.

- Функция временно недоступна
- Неисправность адаптивного круиза-контроля;
- Ненормальная связь с адаптивным круизом-контролем

В приведенных ниже случаях обратитесь в авторизованный сервисный центр для специальной калибровки камеры:

- Демонтаж/повторная установка камеры
- Под воздействием внешней силы камера закреплена нестабильно или её положение ненормальное;
- Автомобиль столкнулся;
- Производительность АСС ухудшилась (например, обнаружение anomalно сокращенного расстояния до цели или часто неправильное распознавание автомобилей на соседней полосе движения и т.д.);

- Ненормальное функционирование системы автоматического экстренного торможения (например, частая ложная сигнализация или торможение и т.д.)

ВНИМАНИЕ

Неправильное обслуживание автомобиля может привести к изменению положения камеры, что может повлиять на функцию ACC/AEB. Для проведения технического обслуживания автомобиля обратитесь в авторизованный сервисный центр.

Система помощи при адаптивном круиз-контроле по полосе (LCC)*

Обзор системы

Система помощи при адаптивном круиз-контроле по полосе (LCC) объединяет датчик, используемый в адаптивном круиз-контроле, и датчик, используемый в системе предупреждения о выходе из полосы движения, чтобы обнаружить автомобиль впереди и линию полосы движения, контролируя скорость движения автомобиля, удерживая автомобиль на заданной крейсерской скорости или на заранее установленном расстоянии (временного интервала) до впереди идущего автомобиля, одновременно обеспечивая движение автомобиля в полосе движения путем управления рулевым управлением.

Перед использованием LCC, пожалуйста, внимательно прочитайте всю эту главу, чтобы понять и ознакомиться с правильным использованием, ограничениями и требованиями данной функции. Действия водителя всегда приоритетны по управлению автомобилем.

Для обеспечения безопасности движения, в следующих ситуациях водитель должен своевременно оценить потенциальную опасность, отключить систему LCC и взять управление автомобилем нажатием на педаль тормоза, нажатием кнопки отмены, управлением рулевым колесом:

1. Данный автомобиль не соблюдает достаточное безопасное расстояние от автомобилей, идущих впереди и на

соседних полосах движения;

2. Система помощи в рулевом управлении недостаточно для безопасного прохождения поворотов;
3. Когда автомобиль находится в условиях ограничения работы LCC и т.д.

ПРЕДУПРЕЖДЕНИЕ

При использовании LCC водитель должен крепко держать рулевое колесо обеими руками и постоянно наблюдать за информацией о дорожных условиях перед автомобилем, сзади и вокруг него.

Даже если LCC используется, водитель всегда несет конечную ответственность за безопасное и законное управление автомобилем, поддержание правильного расстояния и скорости.

Неправильное использование LCC в соответствии с требованиями может привести к дорожно-транспортным происшествиям, таким как столкновение автомобиля с окружающими объектами, автомобилями и т.д.

ПРЕДУПРЕЖДЕНИЕ

LCC является системой помощи водителю, которая относительно мягко управляет торможением и рулевым управлением автомобиля, система не может полностью избежать столкновения и не может обеспечить ожидаемую вами помощь в рулевом управлении при всех погодных условиях, дорожных условиях и типах дорог, водитель должен своевременно обнаружить и взять на себя управление автомобилем, нельзя ждать, пока система не подаст предупреждающую информацию, прежде чем принять аварийные меры.

Система LCC предназначена для использования на высокоскоростных шоссе или дорогах с хорошими дорожными условиями. Не используйте систему LCC в следующих дорожных условиях и условиях окружающей среды. В противном случае система не сможет помочь в управлении автомобилем должным образом, или система непосредственно отключится, и может

ПРЕДУПРЕЖДЕНИЕ

вызвать риск столкновения с окружающими препятствиями, не обнаруженными системой:

- Плохие погодные условия/плохая видимость (например, дождь/снег/туман/песчаная пыль/слабое освещение/отраженный свет/встречные лучи/блики/при въезде в туннель и выезде из него/бульвары и т.д.).
- Опасные и скользкие дороги (например, горные дороги/ дороги с малым радиусом поворота/ ухабистые дороги, а также дороги, залитые водой/ снегом/ льдом или пролитые маслом, загрязненные песком и пылью).
- Дороги со сложными дорожными условиями (например, плотные дорожные заторы/ перекрестки/ участки с боковым ветром/ участки с дорожными работами/ пандус/ при въезде на платные участки и выезде с них/ подъем и спуск по крутому склону и т.д.).

ПРЕДУПРЕЖДЕНИЕ

- Внезапные или сложные условия движения (например, близко впереди идущий автомобиль внезапно врывается или выезжает из полосы движения/ тень на дороге/ нечеткие или путанные линии дорожной разметки на поверхности земли и т.д.).

В приведенных ниже ситуациях (но не ограничиваясь этими) камера, используемая в системе LCC, могут не точно распознавать линии дорожной разметки полосы движения и впереди идущие автомобили, в результате чего система LCC не может помогать водителю управлять автомобилем в соответствии с намеченным маршрутом или регулировать скорость и расстояние. Своевременно возьмите на себя ручное управление автомобилем, при необходимости выключите LCC.

1. Маршрут движения не является уникальным

При изменении количества развилок или полос движения впереди система не может определить направление движения и может выбрать неправильную полосу движения или напрямую выйти.

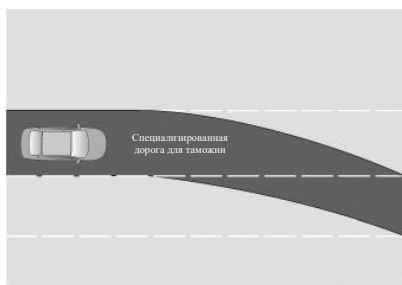
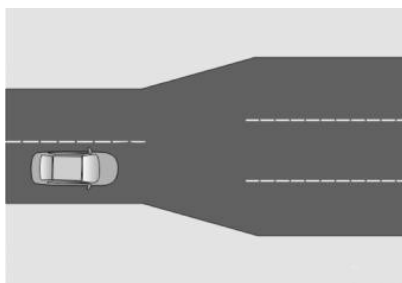
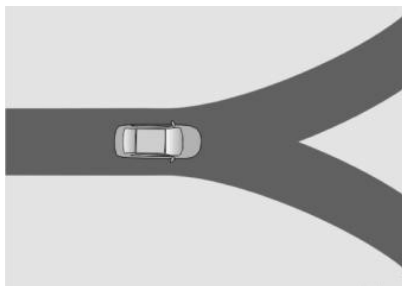

2. Дорога «закрыта»

При дорожном строительстве или наличии неисправного автомобиля впереди маршрут проезда по дороге не является полосой движения или впереди нет дороги, система не может распознать и изменить полосу движения.

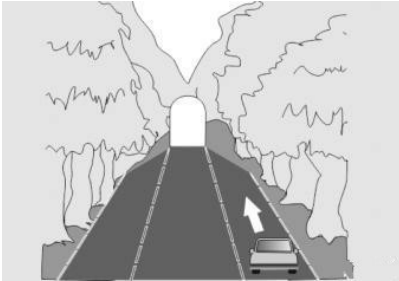
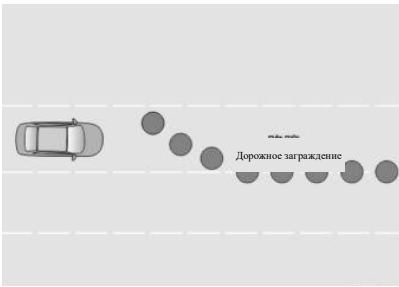

3. Пространство для движения на полосе движения было захвачено

Система не может распознавать посторонние предметы, вторгающиеся в полосу движения и висящие в воздухе, и может возникнуть риск столкновения (например, проникновение растений в центральной разделительной полосе в полосу движения и т.д.).

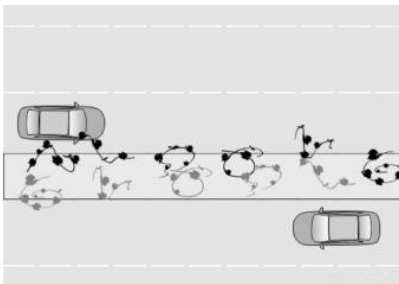

Система не сможет распознать расположенные впереди неподвижные автомобили, особенно при движении автомобиля на высокой скорости, или если автомобиль впереди расположен под определенным углом к направлению движения. существует риск столкновения.

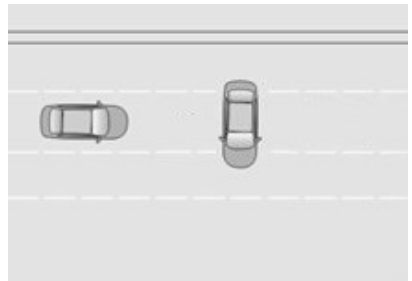
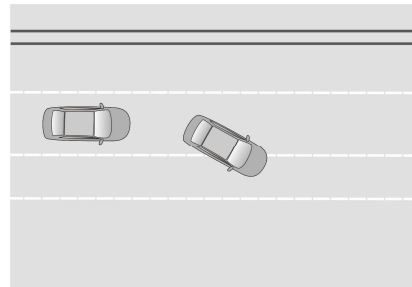

4. Линии дорожной разметки не соответствуют стандартам

При нечеткой (ветхой, отсутствующей, отражение дорожного покрытия, непрерывное изменение яркости и темноты, линия полосы движения в тени деревьев или тени разделительной полосы и т.д.) беспорядочной линии полосы движения (например, многогрупповая разметка на перекрестке, отвлечении, слиянии, съезде и т.д.) система не может предсказать траекторию движения, может произойти неожиданное неправильное поворотное управление или даже прямой выход.

5. Неровное дорожное покрытие

Когда колеса нажимают на ямы, камни и другие выпуклые предметы на дороге, из-за помех дорожного покрытия курс автомобиля может мгновенно сильно измениться, и автомобиль может отклониться от полосы движения. Система может временно выйти из-за того, что линия полосы движения не может быть распознана из-за неровностей автомобиля.

6. Система может ошибочно распознавать линии аналогичным линиям полосы движения, таким как обочины дороги (особенно в туннелях), следы колес, щели на дороге, снег и т.д., как полосы движения, автомобиль будет отклоняться от середины полосы движения или происходит кратковременное изменение курса.
7. При въезде автомобиля в поворот, прохождении непрерывных поворотов или на поворотах со слишком маленьким радиусом поворота, скользкой дорогой, а также при превышении скорости система может не помочь водителю в управлении автомобилем в полосе движения или даже напрямую выйти из него.
8. Перегруженные или сливающиеся дороги

Система может не реагировать на врезание автомобиля с близкого расстояния, особенно когда перегруженная дорога находится в режиме управления расстоянием (временным интервалом) до впереди идущего автомобиля, существует риск столкновения.

В режиме управления расстоянием (временным интервалом) до впереди идущего автомобиля, когда целевой автомобиль меняет полосу движения, данный автомобиль будет следовать за целевым автомобилем, что может привести к риску столкновения с автомобилем на соседней полосе движения.

В режиме управления расстоянием (временным интервалом) до впереди идущего автомобиля управление может осуществляться на основе целевого автомобиля, находящегося вблизи края полосы движения, автомобиль может поворачивать в сторону полосы движения, что создает риск столкновения с автомобилем на соседней полосе движения.

При внезапном перестроении впереди идущего транспортного средства на вашу полосу на близком расстоянии, автомобиль может

сместиться в сторону или несвоевременно затормозить, создавая риск столкновения.

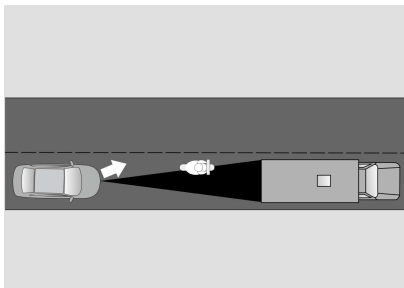

9. Сильная магнитная среда будет мешать реакции системы электроусиления рулевого управления (EPS), никогда не приближайте предметы с сильными магнитными характеристиками к EPS. В случае, если автомобиль в течение длительного времени находится в условиях с сильным магнитным излучением (например, электростанции и другие места с высоковольтным электромагнитным излучением), обратите внимание на работу системы электроусилителя рулевого управления (EPS). В случае выявления неисправности не используйте систему LCC, и обратитесь в авторизованный сервисный центр для проверки и ремонта.
10. Не используйте LCC при буксировке других автомобилей. Не используйте LCC в любом сценарии, влияющем на функцию и производительность датчика адаптивного круиза-контроля, датчика системы предупреждения о выходе из полосы движения.

ОПАСНОСТЬ

Техническое обслуживание ветрового стекла вблизи датчика (расположен возле внутреннего зеркала заднего вида) категорически запрещается. Трещины могут повлиять на работу камеры. Необходимо заменить цельное ветровое стекло.

При использовании функции LCC не кладите светоотражающие предметы на панель центрального управления, чтобы отраженный свет не повлиял на

⚠️ ОПАСНОСТЬ

распознавание целей камерами переднего вида и не повлиял на характеристики системы LCC.

Положение и функция функциональной клавиши

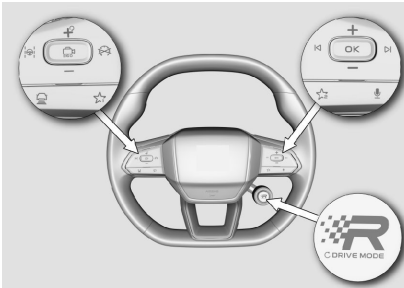

+ : Увеличение крейсерской скорости

- : Уменьшение крейсерской скорости

: Регулировка расстояния (временного интервала) до впереди идущего автомобиля (относительный интервал времени между автомобилем и впереди идущим автомобилем)

Кнопка : Активация LCC

Кнопка : Отмена LCC

Интерфейс отображения



① Индикатор состояния системы LCC

Белый: система в режиме ожидания

• Тёмно-серый цвет: временный выход системы

Зеленый: система активна

Оранжевый: неисправность системы

② Индикатор состояния системы ACC

Белый: система в режиме ожидания

Зеленый: система активна

Оранжевый: неисправность системы

Тёмно-серый цвет: система в режиме обгона

③ Установленная крейсерская скорость

④ Впереди идущий автомобиль

⑤ Расстояние до впереди идущего автомобиля

⑥ Установленное расстояние (временный интервал) до впереди идущего автомобиля

⑦ Данный автомобиль

⑧ Состояние линии дорожной разметки

Серый цвет: распознавание

Красный: предупреждение о пересечении линии дорожной разметки

Оранжевый: корректировка отклонения

Зеленый цвет: система LCC работает

⑨ Автомобили на соседних полосах движения

⑩ Знак ограничения скорости на дороге

⚠️ ВНИМАНИЕ

Когда LCC работает и находится в режиме управления расстоянием до впереди идущего автомобиля, впереди идущий автомобиль отображается белым цветом.

⚠️ ПРЕДУПРЕЖДЕНИЕ

Расстояние до впереди идущего автомобиля, расположение автомобилей на соседних полосах движения, отображаемые на приборной панели, могут отличаться от реальной ситуации. Вы должны следить за автомобилями и реальной дорогой в режиме реального времени, разумно регулировать крейсерскую скорость, интервал времени и расстояние до впереди идущего автомобиля и корректировать траекторию движения автомобиля, при

ПРЕДУПРЕЖДЕНИЕ

необходимости брать на себя управление автомобилем, обеспечивая безопасную остановку автомобиля в любое время, и нести полную ответственность за безопасное движение.

Из-за помех света (например, отражение лучей от приборной панели, водитель управляет автомобилем в солнцезащитных очках) и окружающего звука (например, высокая громкость бортовой развлекательной системы), предупреждающую информацию на приборной панели, может быть трудно обнаружить. Водитель всегда должен внимательно следить за состоянием движения автомобиля, дорожными условиями, своевременно брать на себя управление автомобилем, следует принять ответные меры, прежде чем, когда предупреждающие сигналы будут выданы.

Использование системы

Система LCC работает в диапазоне скоростей 0-130 км/ч.

1. Система помощи водителю на одной полосе движения

Система LCC оказывает помощь в рулевом управлении на основе распознанных четких линий дорожной разметки с обеих сторон полосы движения. В это время система LCC находится в режиме управления линиями дорожной разметки, значок LCC и линии дорожной разметки на приборной панели отображаются зеленым, а впереди идущий автомобиль (если он распознан) отображается белым.

2. Система помощи в транспортных пробках

Если скорость движения автомобиля ниже 60 км/ч, а линии дорожной разметки не распознаны, автомобиль может следовать за целью, расположенной впереди. В это время система LCC находится в режиме движения за идущим автомобилем вперед, значок LCC на приборной панели отображается зеленым, впереди идущий автомобиль отображается белым.

ПРЕДУПРЕЖДЕНИЕ

Система помощи в транспортных пробках применяется только в тех случаях, когда все автомобили движутся по очереди. Не используйте LCC на дорогах, таких как въезд и выезд из пунктов для взимания денег, а также беспорядочный поток автомобилей, случайный обгон без очереди, слишком маленький радиус поворота и др..

Когда впереди идущий автомобиль поворачивается слишком быстро, LCC не может помочь автомобилю следовать за впереди идущим автомобилем в рулевом управлении, система может заблокировать новый целевой автомобиль или выйти в активированное состояние ACC и ускорить движение с установленной крейсерской скоростью, водитель должен постоянно следить за состоянием системы, при необходимости выключить LCC и взять на себя управление автомобилем.

В пробках водителям рекомендуется установить подходящий интервал времени и расстояние до впереди идущего автомобиля, чтобы избежать несчастных случаев из-за слишком близкого расстояния и несвоевременной реакции.

Включение LCC

Условия включения LCC:

- Автомобиль запущен
- Селектор АКПП находится в положении «Р»

После того, как будут соблюдены все условия для включения системы LCC, можно включить [Круиз-контроль на полосе движения] через [Автомобильный центр]-[Помощь при движении] на главной странице дисплея.

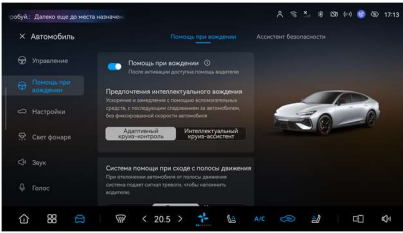

Активация LCC

После включения LCC, при выполнении условий активации системы LCC, значок LCC на приборной панели отображается светло-серым цветом. В этом случае нажатие кнопки  активирует LCC, и система поможет водителю в управлении ускорением, замедлением и рулением.

После активации системы LCC индикатор состояния LCC на приборной панели отобразится зеленым, и водитель может установить крейсерскую скорость, интервал времени и расстояние допереди идущего автомобиля в соответствии с методом эксплуатации системы адаптивного круиз-контроля).



В некоторых случаях LCC не будет активирована, например, стеклоочиститель на высокоскоростной передаче, нечеткая линия полосы движения и т.д., Пожалуйста, следуйте подсказкам на приборной панели.

ВНИМАНИЕ

Каждый раз, когда LCC активируется, крейсерская скорость снова устанавливается на текущую скорость, которая составляет минимум 20 км/ч и максимум 130 км/ч.

ВНИМАНИЕ

После активации LCC, ACC также активируется синхронно, и логика управления ускорением и замедлением автомобиля совпадает с активацией ACC. Когда ACC переходит в режим активного увеличения скорости водителем, ускорение и торможение автомобиля будут временно управляться водителем, но LCC все равно будет обеспечивать помощь в рулевом управлении.

При работе LCC, если водитель быстро нажимает педаль акселератора, скорость движения автомобиля мгновенно увеличится значительно, что может повлиять на устойчивость помощи в рулевом управлении LCC, при этом водитель должен постоянно следить за состоянием движения автомобиля и своевременно взять на себя управление автомобилем.

Регулировка крейсерской скорости

После активации системы LCC водитель может установить крейсерскую скорость в соответствии с разделом «Регулировка крейсерской скорости» в «ACC- Эксплуатация системы».

Регулировка расстояния (временного интервала) допереди идущего автомобиля

После активации системы LCC можно отрегулировать расстояние (временный интервал) допереди идущего автомобиля в соответствии с разделом «Регулировка интервала времени и расстояния допереди идущего автомобиля» в «ACC- Эксплуатация системы».

Выход из LCC

- Активный выход из LCC

LCC не может адаптироваться ко всем погодным и дорожным условиям, при необходимости водитель должен отключить LCC для обеспечения безопасности движения. Метод активного выхода из LCC:

- Нажатие клавиши 

- Нажата педаль тормоза

Для активации системы LCC при активном выходе из LCC вновь нажмите клавишу .

- Автоматический выход из LCC

LCC должен работать в сочетании с другими системами, и когда другие системы не соответствуют рабочим условиям, LCC также автоматически выходит. Автоматический выход LCC происходит следующим образом:

- Камера прикрыта
- Другие взаимодействующие системы неисправны или недоступны
- Сбой системы помощи при движении по полосе
- Водитель убрал обе руки с рулевого колеса
- Скорость автомобиля превышает предельную разрешенную скорость
- Другие условия, приводящие к выходу из системы ACC

Для активации системы LCC при автоматическом выходе из LCC вновь нажмите клавишу .

ВНИМАНИЕ

Когда система LCC выходит из строя из-за неисправности, после устранения неисправности необходимо перезапустить автомобиль (время заглохания около 20 сек), прежде чем можно снова использовать LCC.

- Возобновление работы LCC

Когда система круиз-контроля отключается от активации, если LCC активирован или временно отключен:

Нажмите клавишу , система LCC снова активируется и установленная ранее крейсерская скорость восстановится.

- Временный выход из системы LCC

Из-за ограничений на использование LCC, в некоторых случаях LCC временно выходит, например, потеря целей на одной или двух полосах движения, водитель активно поворачивает рулевое колесо и т.д.

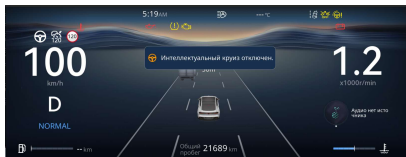

При временном выходе LCC выходит только система помощи в рулевом управлении, система по-прежнему продолжит помогать водителю в управлении ускорением и замедлением автомобиля. После устранения причин временного выхода корректировка рулевого управления будет восстановлена автоматически. После того, как временный выход превышает ограничение времени, система полностью выйдет, и следует вновь активировать её.

ВНИМАНИЕ

Водитель должен постоянно следить за состоянием системы, своевременно обнаружить, что LCC вышел, и взять на себя управление автомобилем до того, как LCC повторно активируется.

Напоминание об управлении LCC

В режиме управления линией полосы движения, когда IACC не может помочь в управлении движением автомобиля в середине полосы движения из-за слишком высокой скорости, скользкой дороги и т.д., IACC выдаст запрос на управление, когда автомобиль вот-вот отклонит от полосы движения. В этот момент немедленно возьмите на себя ручное управление автомобилем.

Мониторинг действий водителя

Система LCC - это система помощи при вождении. При использовании LCC система следит за состоянием водителя. Если состояние водителя не соответствует условиям безопасного вождения, на приборной панели появится

предупреждающее сообщение: визуальные, звуковые и текстовые подсказки.

Если после получения предупреждающего сигнала водитель не своевременно берет на себя управление автомобилем в соответствии с сообщением на приборной панели, система LCC включит двойной проблесковый огонь, начнет замедление.

После замедления до остановки автомобиль активно остановится и система LCC выключится. В процессе замедления автомобиля, управляемого LCC, можно вручную управлять автомобилем.

ПРЕДУПРЕЖДЕНИЕ

Автоматическое замедление, выполненное LCC из-за постоянного невыполнения водителем условий безопасности, длится не более 20 с, если через 20 с водитель не возьмет на себя управление автомобилем, система выключится. В связи с этим, когда скорость движения автомобиля высока, невозможно гарантировать, что он может быть полностью заторможен каждый раз. Своевременно возьмите на себя управление рулем и тормозами при появлении напоминания об управлении автомобилем. Не испытывайте и не ждите намеренно срабатывания аварийной сигнализации и замедления.

Устранение неисправностей

При неисправной системе адаптивного круиз-контроля или системе предупреждения о выходе из полосы движения, LCC перейдет в аварийный режим. В это время на приборной панели отображается оранжевый индикатор состояния системы LCC.

После возникновения неисправности в системе LCC выполните диагностику в соответствии с методами устранения неполадок систем адаптивного круиз-контроля и предупреждения о выезде из полосы движения. Если неисправность не может быть устранена, обратитесь в авторизованный сервисный центр для технического обслуживания.

Система помощи при парковке с

радары

Предупреждение при движении задним ходом

Система предупреждения при движении задним ходом - электронная система помощи при парковке автомобиля, оборудованного парковочным радаром. С помощью парковочного радара система отслеживает ситуацию вокруг автомобиля, и путем визуального и звукового оповещения информирует водителя о расстоянии между автомобилем и обнаруженным объектом.

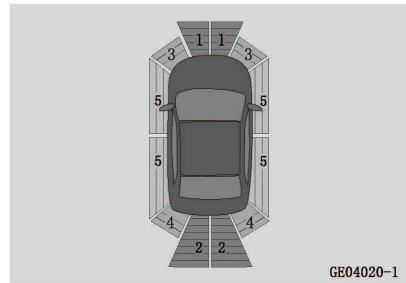

1. Обнаружение осуществляется передними и центральными парковочными радары*
2. Обнаружение осуществляется задними и центральными датчиками парковочного радара
3. Обнаружение осуществляется датчиками парковочного радара в переднем углу*
4. Обнаружение осуществляется датчиками парковочного радара в заднем углу
5. Локация и отслеживание выполняются на основе данных о движении транспортного средства и информации, полученной от ранее задействованных парковочных радаров*

Область обнаружения парковочных радаров

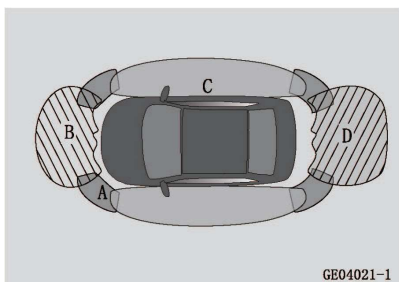

GE04021-1

A	Около 60 см
B	Около 100 см
C	Около 60 см
D	Около 150 см

Максимальное расстояние обнаружения парковочными радаром варьируется в зависимости от размера препятствия. Для небольших препятствий (например, столб, дорожный знак), расстояние до обнаружения датчиками может быть менее 150 см.

ВНИМАНИЕ

Парковочные радары могут не обнаружить следующие объекты:

- Тонкие предметы (электропровод, веревка и т.д.).
- Объекты, поглощающие звуковые волны (хлопок, снег и т.д.).
- Объекты с острыми краями.
- Высокие объекты с выступающей верхней частью.
- Короткие объекты.

Область обнаружения парковочных радаров имеет слепые зоны и слепые точки:

- Нижний предел обнаружения: например, дети и животные.
- Верхний предел обнаружения: например, предметы, закрепленные снаружи, хвост грузовика.

Парковочные радары могут не работать должным образом в следующих случаях:

- Бампер поврежден.
- Парковочные радары или аксессуары подвержены сильному столкновению.
- В области обнаружения парковочными

радаром установлены другие аксессуары.

- Поверхность парковочного радаром закрыта посторонними предметами (например, снег, грязь, влага, капельки воды и т.п.)
- Автомобиль наклонен.
- Температура окружающего воздуха очень высокая или очень низкая.
- Автомобиль движется по неровной дороге.
- Возле автомобиля расположен источник ультразвуковых волн (например, гудок другого автомобиля, звук пневматического тормоза грузовика).
- Автомобиль оборудован радиоантенной, защитными дугами, тяго-сцепным крюком и т.д.
- Автомобиль приближается к высокой обочине дороги или наклонному выступу;
- Препятствие находится очень близко к датчику.

При возникновении любой из следующих ситуаций, обратитесь в авторизованный сервисный центр для проверки и ремонта:

- Когда электропитание автомобиля находится в положении «ON», парковочный радар издает сигнал длительностью 3 с, на дисплее отображается сообщение о неисправности парковочного радаром.
- Предупреждающий сигнал о неисправности парковочного радаром не исчезает после удаления посторонних предметов с радаром.
- Система подает предупреждающий сигнал при отсутствии препятствий вокруг автомобиля.
- Система не отображает и не подает предупреждающий сигнал при наличии препятствия.

При повреждении какого-либо парковочного радаром система предупредит о неисправности

Обращение предупреждения

При наличии препятствия в области обнаружения, на панели загорится соответствующая предупреждающая индикаторная полоса и раздастся предупреждающий сигнал. По мере приближения автомобиля интервал между сигналами будет сокращаться. Когда расстояние менее 30 см, предупреждающий сигнал станет непрерывным.

В зависимости от приблизительного расстояния до препятствий, позади автомобиля отображаются индикаторные полосы не менее трех цветов, а в задних углах - индикаторные полосы двух разных цветов.

Уровень цели в области предупреждения	Задний угловой датчик(см)	Задний центральный датчик (см)
3 (Желтый)	-	80-150
2 (оранжевый)	30-50	30-80
1 (красный)	≤30	≤30

Задние датчики

Задние датчики работают при переключении селектора переключения передач в положение R (задний ход). Они определяют приблизительное расстояние от задней части автомобиля до препятствия под определенным углом.

Система панорамного изображения ✳

Обзор системы

Система панорамного изображения - это система помощи при парковке, которая отображает изображение вокруг автомобиля с помощью четырех камер (передняя/задняя/правая/левая), совмещает полученные изображения в 360° обзор сверху и отображает на дисплее информационно-развлекательного оборудования в автомобиле. Система позволяет значительно уменьшить слепую зону, помочь пользователю аккуратно припарковать автомобиль и упростить маневрирование на узких улицах и переулках.

ПРЕДУПРЕЖДЕНИЕ

Панорамное изображение может исказить контуры объектов на экране. Предполагается, что расстояние между автомобилем и препятствием (автомобиль, пешеход и т.д.), отображаемое на дисплее, может быть неточным. Обязательно вынесите суждение на основе реальной ситуации, чтобы обеспечить безопасность.

Из-за ограничений разрешения системы панорамного изображения, некоторые объекты могут не отображаться или отображаться не четко, например, тонкие ограждения, решетки и деревья.

ПРЕДУПРЕЖДЕНИЕ

В камерах панорамного изображения все еще присутствует небольшое количество слепых зон. Внимательно следите за окружающей обстановкой вокруг автомобиля.

Панорамное изображение на дисплее отображается только в 2D-формате. Из-за отсутствия пространственной глубины, с помощью изображения трудно или невозможно определить на дорожном покрытии выступы или ямы.

ВНИМАНИЕ

Внимательно следите за окружающей обстановкой вокруг автомобиля.

Ширина парковочного места больше или равна ширине вспомогательных линий.

Используйте систему панорамного изображения только с полностью закрытой дверью багажного отделения, развернутыми должным образом зеркалами заднего вида, нормально закрытыми передними дверями.

Камеры панорамного изображения установлены снаружи автомобиля и легко загрязнены. Если изображение не разборчиво, рекомендуется протереть поверхность объектива мягкой тканью.

ВНИМАНИЕ

Камеры 360° могут не работать или имеют ограниченную функциональность при следующих условиях:

- Двери автомобиля открыты.
- Наружные зеркала заднего вида сложены.
- Дверь багажного отделения не закрыта.
- Сильный дождь, снег или густой туман.
- В темное время суток или в условиях слабой освещенности.
- Камеры подвержены воздействию яркого освещения.
- Область освещена люминесцентными лампами или светодиодными огнями (дисплей может мигать).
- В холодный период времени автомобиль выезжает в отапливаемый гараж, температура резко изменяется.

Если детали автомобиля, на которых установлена камера, повреждены, обратитесь в квалифицированный профессиональный сервисный центр для проверки положения камер и их калибровки.

Включение режима панорамного изображения

Электропитание автомобиля включено, и скорость движения автомобиля ниже 27 км/ч.

Нажмите среднюю кнопку на левой стороне рулевого колеса или щелкните значок приложения «Панорамный обзор на 360 градусов» на рабочем столе, и дисплей информационно-развлекательного оборудования в автомобиле автоматически переключится в режим панорамного обзора.

Когда передача «R» (задний ход) включена, дисплей информационно-развлекательного оборудования в автомобиле автоматически переключится в режим панорамного обзора.

При активированном режиме панорамного обзора с помощью указателей

поворота (нажмите для настройки «включить/выключить»), после включения указателя поворота дисплей информационно-развлекательного оборудования в автомобиле переключится в соответствующий режим панорамного изображения.

При включении системы помощи в определении угла обзора на пандусе (нажмите для настройки «включить/выключить»), когда автомобиль проезжает по дороге с уклоном более 16%, дисплей информационно-развлекательного оборудования в автомобиле автоматически переключится в режим панорамного обзора.

При включении функции панорамного обзора на полной скорости (нажмите для настройки «включить/выключить») панорамный обзор включается без ограничения скорости. Нажмите среднюю кнопку на левой стороне рулевого колеса или щелкните значок приложения «Панорамный обзор на 360 градусов» на рабочем столе, и дисплей информационно-развлекательного оборудования в автомобиле автоматически переключится в режим панорамного обзора.

Выход из режима панорамного изображения

- После включения режима панорамного обзора при помощи кнопки, когда скорость автомобиля более 30 км/ч, режим панорамного обзора автоматически выключится.
- После переключения из положения R (задний ход) режим панорамного обзора автоматически выключится через 20 секунд.
- В любом положении, отличном от «R» (задний ход), нажмите кнопку выключения режима панорамного обзора для выключения панорамного обзора, чтобы вернуть в предыдущий интерфейс отображения в информационно-развлекательном оборудовании в автомобиле.
- При включении режима панорамного изображения с помощью указателей поворота или радаров, режим панорамного изображения автоматически выключится через 5 с

при отсутствии условий включения.

Переключение режима панорамного изображения

Переключение режима панорамного изображения + вид спереди/сзади/слева/справа

В режиме кругового обзора нажатие на зоны спереди, сзади, слева или справа позволяет переключиться на соответствующий вид: панорама + вид спереди/сзади/слева/справа.

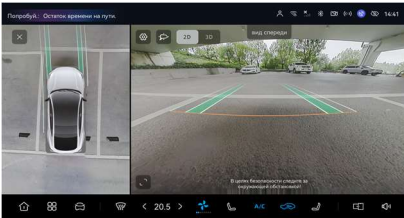

При переключении из положения R (задний ход) в положение, отличное от R, изображение автоматически переключится в режим панорамного изображения + вид спереди.

Переключение режима панорамного изображения + вид слева/справа

В режиме панорамного изображения + один из видов, нажмите корпус модели автомобиля, изображение переключится в режим панорамного изображения + вид слева/справа.

Режим увеличенного изображения спереди/сзади

В режиме панорамного изображения + вид спереди/сзади, нажмите область вида для переключения в режим увеличенного изображения в соответствующем направлении. Единственное увеличенное изображение сверху имеет более широкий угол обзора. Для возврата к панорамному изображению + одному из видов, повторно нажмите одиночное увеличенное изображение.

Вспомогательные линии при парковке

В режиме панорамного изображения + вид спереди/сзади, вспомогательные линии разметки будут отражены в панорамном

режиме и режиме одиночного вида.

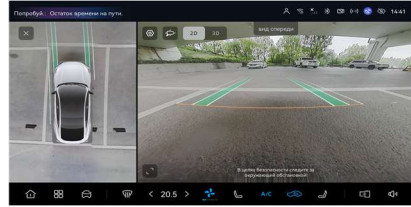

Динамическая вспомогательная линия изменяется в зависимости от угла поворота рулевого колеса. Она представляет собой расчетную траекторию движения автомобиля. Когда рулевое колесо находится в середине, динамическая вспомогательная линия будет скрыта.

Переключение режима 3D-обзора

Нажмите кнопку «3D-обзор» для переключения в режим 3D; нажмите элементы управления 3D вокруг модели автомобиля, чтобы переключиться на соответствующий 3D-обзор.

Настройка

В режиме панорамного обзора или одного из видов нажмите кнопку [настройки] слева на дисплее информационно-развлекательного оборудования в автомобиле для настройки функции включения панорамного обзора с помощью контрольного провода и указателей поворота.

Переключение режима панорамного изображения

При включении указателя поворота в режиме панорамного изображения на скорости, не превышающей 15 км/ч, панорамное изображение автоматически переключится на отображение обстановки слева/справа в соответствии с включенным указателем поворота (левым/правым).

Прозрачный кузов

При включённой функции [Прозрачность кузова] 2D/3D модель автомобиля отображается в прозрачном состоянии, уровень прозрачности можно настроить на панели параметров.

Система регистрации кругового обзора при движении ✳

Система регистрации кругового обзора при движении захватывает изображение окружающей обстановки автомобиля с помощью 4 камер, установленных в передней, задней, левой и правой частях автомобиля, и сохраняет его на TF-карту, таким образом производится видеозапись при движении. Записанное видео можно воспроизвести на дисплее информационно-развлекательного оборудования в автомобиле или просмотреть на экране компьютера.

ПРЕДУПРЕЖДЕНИЕ

Поскольку камеры системы регистрации кругового обзора при движении используют объектив «рыбий глаз», изображение сохраняется с искажением, которое визуально изменяет реальное расстояние.

Из-за ограничений разрешения камеры, некоторые объекты могут не отображаться или отображаться не четко, например, тонкие ограждения, решетки и деревья.

Когда включен переключатель циклической записи, система регистрации кругового обзора находится в режиме фоновой записи во время движения.

Записанное видео может быть использовано для сбора доказательств при ДТП, не может использоваться для других незаконных целей.

ВНИМАНИЕ

Скорость чтения и записи TF-карты должна быть не ниже CLASS10. Рекомендуется приобретать TF-карту с маркировкой U1.

Файл видеозаписи с четырьмя каналами имеет большой объем. Рекомендуется приобретать карты памяти объемом в диапазоне 8 Гб-64 Гб.

ВНИМАНИЕ

При первичной установке TF-карты, система автоматически разбивает емкость запоминающего устройства на четыре области хранения: область циклического видео, область аварийного видео, область фотографий и область помощи при движении.

После полного заполнения папки циклического видео, система автоматически циклически удалит наиболее старые видеозаписи. Аварийные видеозаписи или фотографии не удаляются автоматически. Если выделенная емкость близка к 100% заполнению, необходимо освободить место вручную. В противном случае невозможно делать аварийные видео, фотографии или снимки экрана.

При извлечении карты во время циклической записи и аварийной записи, текущая видеозапись может быть повреждена и не может быть воспроизведена, и TF-карта может быть повреждена. Извлекать TF-карту рекомендуется после завершения циклической записи или аварийной записи и после исчезновения слова «Сохранение ...» в верхнем левом углу изображения.

В связи с ограничениями проигрывателя, на компьютере возможно произведение только комбинированного изображения. Воспроизведение одного выбранного вида невозможно.

При отсутствии карты памяти или в случае ее неисправности, можно просматривать видео только в режиме реального времени, а дополнительные функции, такие как запись или съемка, не могут быть выполнены.

Рекомендации по эксплуатации

- Для реализации функции видеозаписи автомобиль выпускается с картой памяти TF, предназначенной для хранения видеофайлов. Слот для карты памяти TF расположен на головном устройстве информационно-развлекательного оборудования в автомобиле, установленном в приборной панели на задней стороне центрального дисплея. При

необходимости замены карты TF рекомендуется обратиться в авторизованный сервисный центр.



- При замене на карту TF, не входящую в комплект контроллера, если на экране появляется сообщение «Вставьте карту TF» или всплывающее уведомление «Ошибка записи на карту TF», извлеките и повторно вставьте карту TF. Если после нескольких попыток вставки и извлечения всплывающее уведомление не исчезает, рекомендуется заменить карту на оригинальную карту TF, поставляемую с автомобилем.
- Когда электропитание автомобиля находится в положении «ON», нажмите кнопку «Видеорегистратор» на дисплее информационно-развлекательного оборудования в автомобиле, для просмотра сохраненных видеозаписей или изменения соответствующих настроек.
- Для выхода из интерфейса системы, нажмите клавишу домашней страницы.

Камера

В режиме камеры можно просматривать видео окружающей обстановки в реальном времени, управлять переключателем записи и делать снимки.

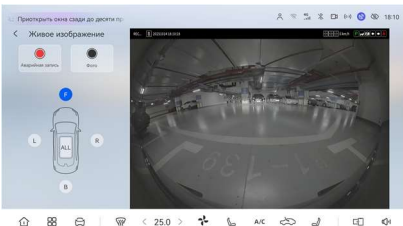

Фотоальбом

В режиме фотоальбома можно просматривать видео или фотографии, хранящиеся на TF-карте, и выполнять такие операции, как воспроизведение/ удаление/ передача файлов.



Настройка

Время циклической записи: установите продолжительность одной видеозаписи в режиме циклической записи: 1 мин, 3 мин и 5 мин.

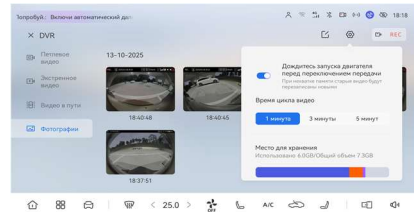

Форматирование карты памяти: нажмите для форматирования карты памяти. Форматирование приведет к удалению всех данных на карте памяти. Будьте внимательны при активации данной функции.

Экстренная запись

Для обеспечения записи аварийных ситуаций, функция аварийной записи системы видеорегистрации кругового обзора может быть активирована в следующих ситуациях: за 15 с до и после времени возникновения аварийной ситуации (общее время записи около 30 с), и сохраняет запись в папку аварийного видео. Она не может быть автоматически удалена системой. Автоматическое включение:

- В случае сильного столкновения автомобиля.
- В случае резкого торможения (абсолютное замедление $\geq 6 \text{ м/с}^2$).

- Если нажат переключатель аварийного сохранения (Не имеется такой переключатель для некоторых моделей).

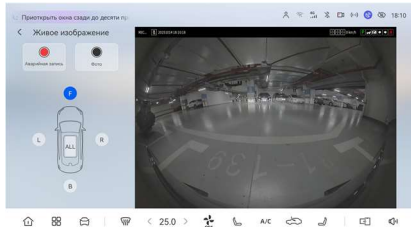

Система автоматического экстренного торможения (АЕВ)※

Обзор системы

Система автоматического экстренного торможения включает в себя функции предупреждения о лобовом столкновении и автоматического экстренного торможения.

При возникновении риска столкновения в заднюю часть впереди идущего автомобиля функция предупреждения о лобовом столкновении может предупредить водителя о необходимости своевременного торможения с помощью сигнала тревоги.

Если тормозное усилие водителя недостаточно, автоматическая помощь при экстренном торможении поможет водителю нажать на тормоза. Если водитель не реагирует, система автоматической помощи при экстренном торможении активно задействует тормоза, чтобы избежать или смягчить травмы, вызванные столкновением.

Пожалуйста, прочтите и ознакомьтесь со всем содержанием этой главы.

⚠ ПРЕДУПРЕЖДЕНИЕ

Система автоматического экстренного торможения может помочь водителю только в определенных ситуациях. Не гарантируется, что функция сработает во всех ситуациях. В любом случае, водитель приоритетен по управлению автомобилем и несет ответственность за безопасное вождение.

⚠ ПРЕДУПРЕЖДЕНИЕ

Система автоматического экстренного торможения активируется только в отношении транспортных средств, движущихся в одном направлении по вашей полосе или находящихся в статичном положении. Она не реагирует на встречный транспорт, машины, пересекающие полосу поперек, животных и иные объекты на дороге. В отношении пешеходов, мотоциклов, велосипедов и других малогабаритных целей система может не сработать.

Из-за присущей системе ограничений полностью избежать случайного срабатывания не представляется возможным.

Система автоматического экстренного торможения и система адаптивного круиз-контроля используют общие датчики для обнаружения впереди идущего автомобиля. Таким образом, ограничения обнаружения датчиком будут влиять на производительность системы автоматического экстренного торможения.

⚠ ПРЕДУПРЕЖДЕНИЕ

В связи со сложностью дорожных условий, включая реальную обстановку на дороге, состоящие дорожные покрытия и погодные факторы, система не может гарантировать точное обнаружение во всех ситуациях. В следующих (но не ограничиваясь ими) случаях автоматическая система помощи при экстренном торможении может не активироваться или работать со сниженной эффективностью. Пожалуйста, не полагайтесь чрезмерно на данную систему, не пытайтесь намеренно проверить на неё срабатывание или ожидать её активации:

1. В неблагоприятных погодных условиях (сильный туман, сильный дождь, снег, град и т.д.), на скользких дорогах (лед, снег, мокрые или дороги с накопленной водой и т.д.).
2. Для целей, которые пересекают полосу движения, и целей, которые обнаруживаются после того, как транспортное средство меняет полосу движения, и также целей,

⚠ ПРЕДУПРЕЖДЕНИЕ

которые совершают круглые повороты, и цели, которые находятся в непосредственной близости после экстренного торможения.

- Камера не может работать в холодных, суровых климатических условиях. Дождь, снег, туман и низкая освещенность могут влиять на распознавание камерой пешеходов и снизить эффективность системы автоматического экстренного торможения в отношении пешеходов.
- При загрязнении датчика птичьим пометом, грязью, льдом, насекомыми и т.д.
- Конструктивные изменения транспортного средства (например, снижение высоты шасси, замена монтажной пластины переднего номерного знака и т.д.) могут снизить производительность системы автоматической помощи при экстренном торможении или увеличить вероятность случайного срабатывания.

Эксплуатация системы

Включение/отключение функций системы предупреждения фронтального столкновения и автоматического экстренного торможения осуществляется в главном интерфейсе [Автомобильный центр] → [Помощь при вождении] → [Ассистент безопасности] на дисплее.

⚠ ВНИМАНИЕ

Автоматическая система помощи при экстренном торможении - это фоновая система, которая не обнаруживается водителем. Если расположенная впереди цель обнаруживается системой, перед достижением уровня опасности предупреждение или автоматическое торможение не срабатывают.

⚠ ВНИМАНИЕ

Для уменьшения времени реакции на торможение, при обнаружении опасности столкновения система будет заранее активно создавать давление в тормозном маслоканале в соответствии с уровнем опасности. В этом процессе электромагнитный клапан и двигатель ESC работают, и водитель может услышать звук «та-та», что является нормальным явлением при работе автоматической системы помощи при экстренном торможении.

⚠ ПРЕДУПРЕЖДЕНИЕ

Необходимо выключить автоматическую систему помощи при экстренном торможении в следующих случаях:

⚠ ПРЕДУПРЕЖДЕНИЕ

- Когда автомобиль буксирруется.
- Когда автомобиль находится на динамометрическом стенде испытания шасси.

Функций системы предупреждения фронтального столкновения

Если в течение длительного времени автомобиль движется на близком расстоянии до впереди идущего автомобиля, на приборной панели появится сообщение «Соблюдайте безопасную дистанцию», которая действует только на движущийся автомобиль на скорости движения 60-150 км/ч.

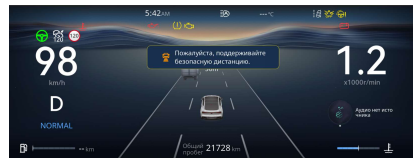

При движении транспортного средства на средних и высоких скоростях, при наличии опасности столкновения с впереди идущей целью, на приборной панели появится сообщение «опасность столкновения» и прибор непрерывно подает

сигнал тревоги, а ограничения камеры в обнаружении повлияют на работу системы автоматического экстренного торможения. Этот сигнал тревоги срабатывает, когда скорость автомобиля находится в следующем диапазоне:

- для неподвижных автомобилей: 15-150 км/ч
- для движущихся автомобилей: 15-150 км/ч
- для пешеходов: 15-85 км/ч

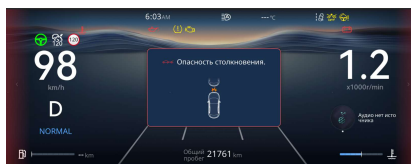

Если опасность столкновения с впереди идущим автомобилем возрастает, функция автоматического экстренного торможения включит кратковременное резкое торможение.

Система предупреждения о фронтальном столкновении не будет работать в следующих случаях:

- Система предупреждения о фронтальном столкновении выключена
- Передача не находится в положении D (передний ход)
- Скорость движения автомобиля вне рабочего диапазона скоростей
- Водитель нажимает на педаль тормоза или активно управляет рулевым колесом
- Водитель сильно и резко нажимает на педаль акселератора
- Двигательная система автомобиля выключена
- Система определяет, что опасность столкновения устранена;
- Нарушение устойчивости автомобиля
- Инициализация системы
- Сбой системы ESC

- Выход прибора из строя
- Сбой системы автоматического экстренного торможения
- Камера прикрыта.

Чувствительность системы предупреждения о фронтальном столкновении разделена на три уровня: ранний, средний и поздний. Чем выше чувствительность, тем ранее срабатывает предупреждение, и предупреждения становятся более частыми.

Система автоматического экстренного торможения

Если после предупреждения системы предупреждения о фронтальном столкновении водитель нажимает на педаль тормоза или тормозного усилия недостаточно, система автоматического экстренного торможения поможет водителю тормозить автомобиль, при этом на приборной панели отобразится «Опасность столкновения, автоматическое экстренное торможение будет включено». Данная функция может сработать в следующем диапазоне скоростей:

- для неподвижных автомобилей: 4-80 км/ч;
- для движущихся автомобилей: 4-150 км/ч;
- для пешеходов: 4-60 км/ч
- для велосипедистов, пересекающих дорогу на скорости 10-30 км/ч: 4-60 км/ч

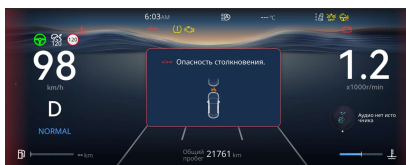

Система не будет работать в следующих случаях, но не ограничиваясь следующим:

- Функция автоматической помощи при экстренном торможении отключена
- Главный водитель не пристегнут ремнем безопасности
- Передача не находится в положении D

(передний ход)

- Скорость движения автомобиля вне рабочего диапазона скоростей
- Водитель нажимает на педаль тормоза или активно управляет рулевым колесом
- Водитель резко нажимает на педаль акселератора
- Двигатель выключен
- Система определяет, что опасность столкновения устранена;
- Нарушение устойчивости автомобиля
- Инициализация системы
- Сбой системы ESC
- Сбой системы автоматического экстренного торможения
- Камера прикрыта.

ВНИМАНИЕ

Через 2 с после того, как система автоматического экстренного торможения примет активное торможение до безопасной остановки автомобиля, система снимет автомобиль с тормоза, водитель должен своевременно взять на себя управление автомобилем (например, нажав на педаль тормоза).

Система автоматического экстренного торможения может помочь водителю затормозить автомобиль и свести к минимуму травмы водителя, но не может тормозить автомобиль для предотвращения столкновения во всех случаях.

Система предупреждения о пересечении линии дорожной разметки (LDW) ✖

Обзор системы

Система предупреждения о пересечении линии дорожной разметки (LDW) представляет собой вспомогательную систему предупреждения, которая предупреждает водителя о неосознанном выезде за пределы полосы

движения при движении на высокой скорости. Система обнаруживает разметку полосы движения перед автомобилем с помощью камеры переднего обзора, установленной за передним ветровым стеклом, и предупреждает водителя о пересечении автомобилем разметки полосы движения с помощью изображений, звуков или вибраций руля.

ПРЕДУПРЕЖДЕНИЕ

LDW является вспомогательной функцией, не гарантируется применение ко всем ситуациям. Вы должны сохранять контроль над автомобилем, вести машину осторожно и нести полную ответственность за управление автомобилем.

Система может предупредить о пересечении линии дорожной разметки или скорректировать отклонение автомобиля (если комплектацией предусмотрена функция корректировки) только в случае, если она активирована и распознала линии дорожной разметки, соответствующие требованиям правил.

Система может работать некорректно в суровых климатических условиях, дождь, снег, туман, резкий перепад освещения (например, при въезде в туннель и выезде из него) могут повлиять на функцию системы.

Система может не работать или давать ложные предупреждения в следующих рабочих условиях или на следующих участках дорог:

- На дорожное покрытие нанесена временная дорожно-строительная разметка и т.д.
- На дорожном покрытии есть застоявшаяся вода или трещины
- Разметка полосы движения покрыта пылью/снегом и т.д.
- Датчик заблокирован
- На резких поворотах или узких дорогах

ПРЕДУПРЕЖДЕНИЕ

Техническое обслуживание ветрового стекла вблизи датчика (расположен возле внутреннего зеркала

⚠ ПРЕДУПРЕЖДЕНИЕ

заднего вида) категорически запрещается. Трещины могут повлиять на работу камеры. Необходимо заменить цельное ветровое стекло.

Эксплуатация системы

На центральном дисплее нажмите [Автомобильный центр] - [Помощь водителю] - [Помощь при движении] - [Режим помощи при выезде с полосы движения], чтобы включить или выключить систему.

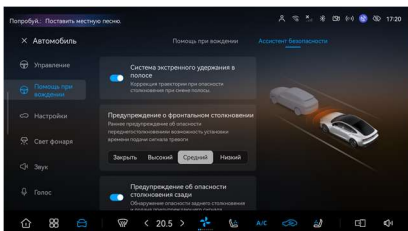

После включения LDW/системы помощи при обеспечении безопасности в автомобиле:

- При скорости менее 60 км/ч система находится в режиме ожидания, а индикатор состояния системы предупреждения о выезде с полосы движения на приборе будет гореть светло-серым цветом;
- При движении автомобиля на скорости выше 60 км/ч система автоматически перейдет в активное состояние, индикатор состояния системы предупреждения о пересечении линии дорожной разметки на приборной панели горит зеленым;

Если датчик распознает разметку полосы движения с обеих сторон, разметка полосы движения закрашивается светло-серым цветом (если разметка полосы движения с одной стороны распознана, закрашивается одна сторона, а обе стороны не распознаются, то никакая разметка не показана).

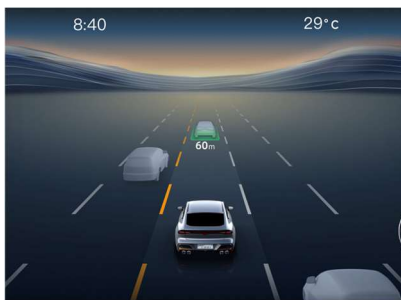

⚠ ПРЕДУПРЕЖДЕНИЕ

Водитель всегда должен нести ответственность за правильное управление транспортным средством и поддержание безопасности:

- Система не будет постоянно выдавать сигнализацию или корректировать отклонения. Когда система выдает предупреждение о выезде или помогает рулевому управлению, водитель должен немедленно скорректировать траекторию движения автомобиля, чтобы обеспечить безопасность вождения.
- В ограниченных условиях, таких как дождь/снег/туман/песчаная и пыльная погода, плохая видимость и т.д., система может не и позже выдать сигнал тревоги об отклонении от курса или включить вспомогательное рулевое управление, поэтому, пожалуйста, не используйте ее, когда работа системы ограничена.
- Функция вспомогательной коррекции выезда системы не может предотвращать отклонение автомобиля от полосы движения, например, на скользкой дороге, при крутых поворотах, при превышении скорости и т. Д.

Способ предупреждения

Выберите режим предупреждения о выезде с полосы движения путем нажатия [Автомобильный центр] - [Помощь водителю] - [Помощь при движении] на центральном дисплее.

1. Звук
2. Вибрация
3. Звук + вибрация

Способ визуального предупреждения на приборной панели: при предупреждении о выезде с полосы движения линия дорожной разметки отображается красным, при корректировке отклонения - оранжевым. См. раздел системы помощи круиз-контролю полосы движения (LCC) «[Интерфейс отображения на 84 странице](#)».

При предупреждении о пересечении линии дорожной разметки, немедленно скорректируйте траекторию движения автомобиля.

Выбор функции

На дисплее в главном интерфейсе [Автомобильный центр] - [Помощь водителю] - [Помощь при движении] можно установить режим работы помощи системы при выезде автомобиля от полосы движения.

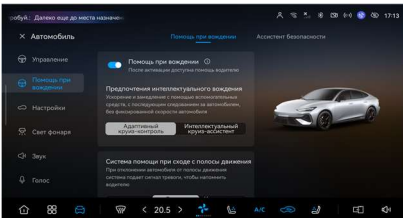

Если выбрано предупреждение, в случае отклонения автомобиля от полосы движения, система предупредит о пересечении линии дорожной разметки;

Если выбрана корректировка, в случае отклонения автомобиля от полосы движения, система произведет корректировку траектории движения автомобиля, оказывая кратковременную помощь в рулевом управлении.

Устранение неисправностей

Если система LDW обнаружит, что камера заблокирована, система неисправна, калибровка не выполнена, или связанная система вышла из строя, индикатор LDW на приборной панели станет оранжевым , и

отобразится соответствующая подсказка:

- Передняя камера прикрыта.
- Сбой системы отслеживания полосы движения
- Нарушена связь с системой помощи при движении по полосе

Если подсказка о неисправности не может быть удалена автоматически в течение длительного времени, и после перезапуска автомобиля неисправность не устранена, обратитесь в авторизованный сервисный центр для устранения.

Вспомогательная система предупреждения о ситуации сзади (LCDA)※

Обзор системы

Вспомогательная система предупреждения о ситуации сзади включает в себя помощь при смене полосы движения (контроль слепых зон, предупреждение о столкновении при смене полосы движения), боковое предупреждение при движении задним ходом, предупреждение о заднем столкновении и предупреждение об открытии двери.

Блоки мониторинга и контроля целей системы (радарные датчики миллиметрового диапазона) установлены на левой и правой сторонах внутри заднего бампера.

ПРЕДУПРЕЖДЕНИЕ

Вспомогательная система предупреждения о ситуации сзади является только вспомогательным устройством вождения, которое не может помочь избежать столкновений или снизить опасность столкновения. Обращайте внимание на окружающую обстановку во время вождения, чтобы обеспечить безопасное движение.

Система предупреждения об опасности сзади действует в основном на движущиеся автомобили, и может распознать небольшие объекты, такие как велосипеды, пешеходы, детские коляски и т.д. при благоприятных условиях.

Не допускаются внесение

ПРЕДУПРЕЖДЕНИЕ

изменения, установка аксессуаров, наклеивание этикеток на датчиках и в окружающей области.

Не разбирайте и не заменяйте датчики в частном порядке.

ВНИМАНИЕ

Из-за ограничений, связанных с принципом работы датчиков, функции системы могут не работать должным образом в следующих ситуациях (не ограничиваясь этими). Следите за обстановкой вокруг автомобиля и осторожно ведите машину:

- Система не действует на автомобиле, движущиеся в противоположном направлении, неподвижные автомобили или другие объекты.
- Автомобиль движется по грязным/песчаным/заснеженным дорогам.
- В неблагоприятных погодных условиях (сильный дождь/густой туман/снег).
- Автомобиль движется по крутым склонам и поворотам.
- За данным автомобилем буксируется автомобиль.

Если датчик заблокирован или вокруг автомобиля много неблагоприятных факторов, система может выдать ложное предупреждение. Своевременно устраните блокировку, при необходимости отключите функцию:

- Задний бампер покрыт грязью/льдом/ снегом/ переоборудующими деталями/декоративными деталями.
- Вокруг автомобиля имеется большое количество металлических предметов (например, завод/контейнерный причал/строительная площадка и т.д.).

ВНИМАНИЕ

Незначительное перемещение радарных датчиков может привести к ненормальной работе системы. Если датчики и окружающая область подверглись удару, обратитесь в авторизованный сервисный центр для проверки.

Эксплуатация системы

На центральном дисплее нажмите [Автомобильный центр] - [Помощь водителю] - [Ассистент безопасности], чтобы настроить соответствующие функции системы.

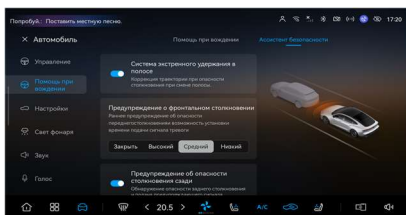

Система запоминает состояние установки в момента последнего выключения питания автомобиля.

Вспомогательная функция при смене полосы движения (LCA)

Вспомогательная функция при смене полосы движения включают мониторинг слепых зон и предупреждение о столкновении при смене полосы движения.

При движении, особенно при повороте или смене полосы движения, если в зоне мониторинга находится опасное транспортное средство, водителя предупреждает индикатор аварийной сигнализации на наружном зеркале.

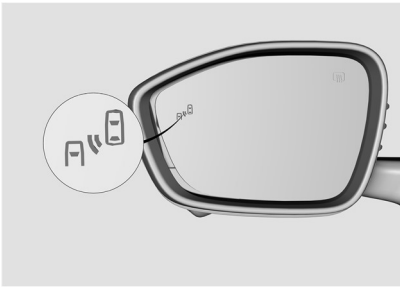

Область обнаружения

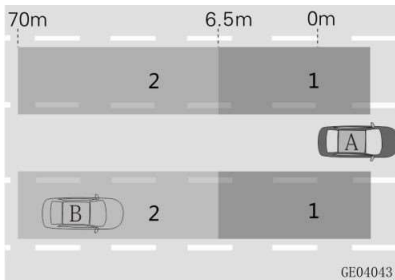

1. Зона мониторинга слепых зон
 2. Зона предупреждения о столкновении при смене полосы движения
- A. Этот автомобиль
B. Другие автомобили

Условия работы

Когда функция включена, скорость движения данного автомобиля превышает 15 км/ч, если в области мониторинга слепых зон находится движущийся автомобиль или в области предупреждения о столкновении при смене полосы движения быстро приближающийся автомобиль, система напоминает водителю об этом с помощью предупреждающего индикатора. Если в это время включается указатель поворота на соответствующей стороне, то предупреждающий индикатор мигает, и издает звуковое предупреждение.

При движении на низкой скорости (скорость менее 15 км/ч), повороте рулевого колеса на большой угол в том же направлении или включении указателя поворота, функция мониторинга слепых зон

в целевом направлении может дать предупреждение должным образом.

Функция бокового предупреждения при движении задним ходом (RCTA)

Функция бокового предупреждения при движении задним ходом обеспечивает предупреждение водителя при выезде с парковочного места и движении задним ходом в других условиях, где трудно увидеть движение, например, на сложных въездах и выездах, в темное время суток, в туманную погоду и т.д.

Когда функция включена, автомобиль находится в положении передачи R (задний ход), при быстром приближении другого автомобиля сбоку и опасности столкновения с данным автомобилем, система напоминает водителю об этом миганием предупреждающего индикатора на наружном зеркале заднего вида, звуком экрана центрального управления и миганием значка предупреждения на главном дисплее.

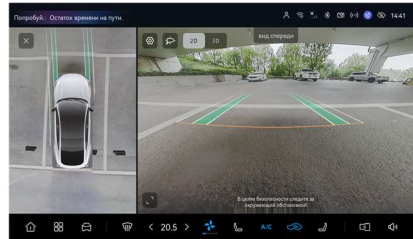

Область обнаружения

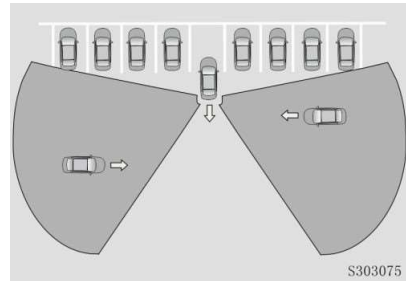

Функция предупреждения о пересечении при движении задним ходом не может вовремя дать предупреждение во всех ситуациях при движении задним ходом. В следующих случаях область обнаружения становится меньше из-за блокировки

окружающих объектов, предупреждение может активироваться только тогда, когда целевой автомобиль находится очень близко к данному автомобилю.

1. Область обнаружения заблокирована соседним автомобилем.

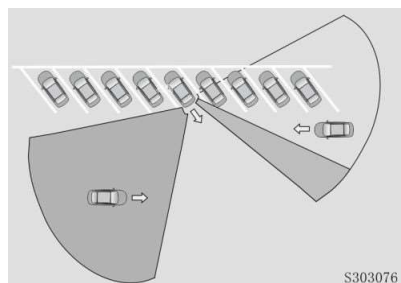

2. Область обнаружения заблокирована такими объектами, как стены, клумбы и т.д.

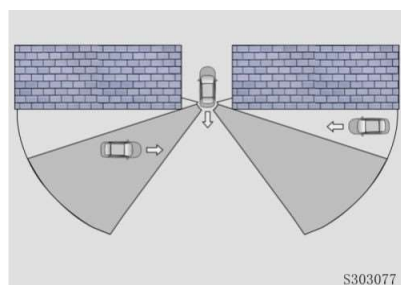

Функция предупреждения о заднем столкновении (RCW)

Когда функция включена и автомобиль находится в положении передачи D, когда существует риск столкновения с целевым транспортным средством, которое быстро приближается к задней части, на экране центрального управления будет отображаться тревожная информация об опасности сзади, и будет срабатывать звуковой сигнал тревоги, чтобы проинформировать водителя, и в то же время аварийная сигнальная лампа (двойное мигание) будет быстро мигать, чтобы подсказать заднему транспортному средству.

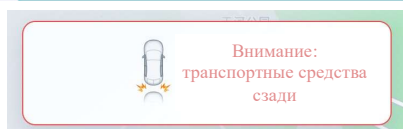

Область обнаружения

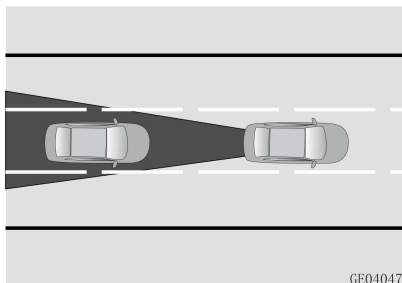

Условия работы

Он работает при следующих условиях: двигатель автомобиля включен, а передача автомобиля находится в положении передачи D

Функция предупреждения об открытии двери (SEA)

После остановки автомобиля, при опасности столкновения с заднебоковым автомобилем при открывании двери или выходе из автомобиля, система предупредит водителя и пассажиров об опасности открывания двери или выхода из автомобиля загоранием (миганием) предупреждающего индикатора на наружном зеркале заднего вида, предупреждающим сообщением на дисплее центрального управления, звуковым предупреждением (голосовое предупреждение можно отключить через меню настроек).

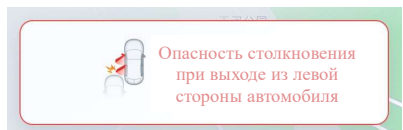

Область обнаружения

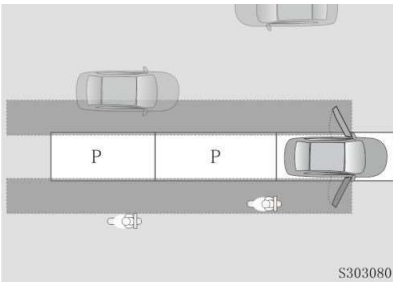

Условия работы

После остановки автомобиля система работает в следующих условиях:

1. Автомобиль не выключен и двери не заперты.
2. Автомобиль выключается в течение 5 минут и дверь не заперта.

Устранение неисправностей

В следующих случаях на экране центрального управления отобразится «Сбой системы предупреждения об опасности сзади»), а предупреждающий индикатор на наружном зеркале заднего вида будет постоянно гореть:

1. Неисправность радарных датчиков;
2. Неисправность других соответствующих контроллеров;
3. Место установки радарного датчика радара подвержено воздействию внешней силы, например, удар, или находится вне нормального рабочего диапазона радара.

В следующих случаях на экране центрального управления отобразится «Радар помощи для предупреждения об опасности сзади заблокирован»), а предупреждающий индикатор на наружном зеркале заднего вида будет постоянно гореть.

1. Радарный датчик заблокирован грязью, льдом, снегом, переоборудованиями/дополнительно установленными аксессуарами, наклейками и т.д.

Если радар заблокирован, удалите дополнительно установленную деталь или наклейку с радарного датчика, при

длительном движении по грязной дороге попытайтесь промыть внутреннюю и внешнюю поверхности заднего бампера в месте радарного датчика, и всегда содержите датчик и окружающую область в чистоте.

Если сообщение о неисправности системы не исчезает, обратитесь в авторизованный сервисный центр для проверки.

⚠ ВНИМАНИЕ

При каждом включении автомобиля загораются предупреждающие индикаторы на наружных зеркалах заднего вида, если они гаснут через 3 с, это означает, что система нормальна.

Система удержания автомобиля в центре полосы движения в экстренной ситуации (ELK) ✖

Обзор системы

Система экстренного удержания в полосе движения (ELK) предназначена для избегания или уменьшения ущерба от столкновения путем реверсивного рулевого управления, когда существует риск столкновения автомобиля с дорожным ограждением на средней и высокой скорости или риск столкновения со «встречным автомобилем» или «сзади идущим автомобилем» при выезде автомобиля из своей полосы движения. Он обнаруживает разметку полосы движения и края дороги перед автомобилем с помощью камеры переднего обзора, установленной за передним ветровым стеклом, и автомобилями сзади с помощью радаров миллиметрового диапазона с левой и правой стороны, установленных внутри заднего бампера. Система ELK включает экстренную корректировку отклонения на основе краев дороги (ELK-re) и экстренную корректировку отклонения на основе сзади идущих автомобилей (ELK-lcs).

⚠ ВНИМАНИЕ

ELK является вспомогательной функцией, не гарантируется применение ко всем ситуациям. Вы должны сохранять контроль над автомобилем, вести машину осторожно и нести полную ответственность за управление

ВНИМАНИЕ

автомобилем.

Функция ELK может быть активирована только в том случае, если система активна и соответствует требованиям соответствующих правил, предъявляемых к полосам движения.

ВНИМАНИЕ

Система может работать некорректно в суровых климатических условиях, дождь, снег, туман, резкий перепад освещения (например, при въезде в туннель и выезде из него) могут повлиять на функцию системы.

Система может не работать или выполнять ошибочную корректировку отклонения в следующих рабочих условиях или на следующих участках дорог:

- На дорожное покрытие нанесена временная дорожно-строительная разметка и т.д.
- На дорожном покрытии есть застоявшаяся вода или трещины
- Разметка полосы движения покрыта пылью/снегом и т.д.
- Датчик заблокирован
- На крутых поворотах или узких дорогах
- Транспортное средство буксирится за транспортным средством

ПРЕДУПРЕЖДЕНИЕ

Техническое обслуживание ветрового стекла вблизи датчика (расположен возле внутреннего зеркала заднего вида) категорически запрещается. Трещины могут повлиять на работу камеры. Необходимо заменить цельное ветровое стекло.

Незначительное перемещение радарных датчиков может привести к ненормальной работе системы. Если датчики и окружающая область подверглись удару, обратитесь в авторизованный сервисный центр для проверки.

Способ использования

На центральном дисплее нажмите [Автомобильный центр] - [Помощь водителю] - [Ассистент безопасности], чтобы включить или выключить функцию «Аварийного удержания полосы движения».

После включения функции ELK, когда скорость превышает рабочую скорость системы (60 км/ч), система переходит в режим ожидания. Если датчики распознают линии дорожной разметки на обеих сторонах, и существует риск столкновения с «встречным автомобилем» или «сзади идущим автомобилем» или риск столкновения автомобиля с дорожным ограждением, система проведет кратковременное вмешательство для корректировки траектории движения автомобиля.

ПРЕДУПРЕЖДЕНИЕ

Водитель всегда должен нести ответственность за правильное управление транспортным средством и поддержание безопасности:

- Когда система выполняет вспомогательное рулевое управление, водитель должен немедленно скорректировать траекторию движения транспортного средства, чтобы обеспечить безопасность вождения. При оказании помощи в рулевом управлении водитель должен немедленно скорректировать траекторию движения автомобиля для обеспечения безопасности движения.
- При ограничениях системы, например, дождь, снег, туман, песчаная пыль, плохая видимость, помощь в рулевом управлении может не происходить или происходить ошибочно. Не используйте систему в ограниченных условиях.

Устранение неисправностей

Неисправности камеры переднего вида, боковых радаров миллиметрового диапазона или соответствующих систем могут привести к недоступности соответствующей функции ELK. Проведите проверку и ремонт

методом устранения неисправностей системы предупреждения об опасности сзади, системы предупреждения о пересечении линии дорожной разметки. Если неисправность не может быть устранена, обратитесь в авторизованный сервисный центр.

Система видеорегистратора (DVR) ✳

Обзор системы

Система видеорегистратора (DVR) записывает наружные видеосигналы перед автомобилем, сигналы о состоянии автомобиля, чтобы предоставить доказательства при ДТП. Кроме того, система может реализовать функции фотосъемки, отображения в реальном времени, воспроизведения и настройки с помощью автомобильного развлекательного терминала.

Когда электропитание автомобиля находится в положении «ON», видеозапись включается по умолчанию. Выключение/включение функции видеозаписи может осуществляться с помощью сенсорного переключателя автомобильного терминала. Записанное изображение отображается в реальном времени на автомобильном развлекательном терминале. Пользователь может выполнить настройку/фотосъемку/воспроизведение и другие операции через соответствующий интерфейс.

Описание некоторых значков



: Состояние экстренной записи



: процент нажатия педали акселератора



: скорость движения автомобиля



: эффективный сигнал поворота влево/вправо



: эффективный сигнал педали тормоза



: Сигнал о невставленном замке ремня безопасности

№.000E0.000 : Широта и долгота

Рекомендации по эксплуатации

Включить видеорегистратор/выключить видеорегистратор/фотосъемку можно с помощью приложения голосового управления видеорегистратором «Hi, CHANGAN».

Нажмите «автомобильный видеорегистратор

» на дисплее информационно-развлекательного оборудования в автомобиле для входа в приложение, чтобы включить/выключить циклическую запись, снять фото, выполнить настройку и просмотреть файлы.

Экстренная запись

При срабатывании экстренной записи видео в течение 15 с до и после момента срабатывания будет сохранено как отдельное видео, которое не будет перезаписано циклическим видео.

Время от включения автомобиля до активации записи составляет 8 с, в течение этого времени водитель должен соблюдать осторожность при вождении.

Аварийная запись срабатывает в любом из следующих условий:

- Нажата кнопка экстренной записи.
- Мгновенное замедление $>6 \text{ м/с}^2$ (при резком торможении).
- Подушки безопасности подали сигнал о столкновении.
- При выключенном автомобиле сработал сигнал противоугонной сигнализации. Длительность видео такая же, как и при циклической записи, и видео сохраняется в папке аварийного видео.

Меры предосторожности при техническом обслуживании и ремонте

- Не проводите работы, когда двигатель горячий. Сначала следует остановить двигатель и дать ему остыть.
- При необходимости проведения работ под автомобилем, используйте стойки безопасности для поднятия и удержания автомобиля. При поднятии автомобиля с помощью домкрата, категорически запрещается располагаться под автомобилем.
- Горючие вещества и искры держите вдали от аккумулятора, бензина и всех деталей, связанных с бензином.
- Запрещается разбирать и устанавливать аккумулятор или другие электрические элементы, когда электропитание автомобиля находится в положении ACC/ON.
- При соединении проводов аккумулятора, обратите внимание на положительную и отрицательную клеммы. Категорически запрещается неправильное соединение.
- Аккумулятор, провода зажигания и цепи автомобиля находятся под высоким током или высоким напряжением. Не допускайте короткое замыкание.
- При проверке работающего двигателя в закрытом помещении (например, в гараже), убедитесь в наличии надлежащей вентиляции.
- Ни в коем случае не наносите силикон (оконный герметик) на люк.
- Обратите внимание на слова «Техническое обслуживание GPF» на дисплее и проведите операции в соответствии с правилами. В противном случае это может повлиять на нормальную эксплуатацию автомобиля.

Ежедневная проверка

- Фары

Проверьте нормальность работы всех ходовых огней (передних фар, задних фар, габаритных огней, указателей поворота, стоп-сигналов и противотуманных фар).

- Предупреждающие лампы и индикаторы

Проверьте нормальность работы всех приборов, кнопок управления и предупреждающих ламп.

- Зеркала заднего вида

Убедитесь, что отражающая поверхность зеркал заднего вида чистая, они могут быть отрегулированы нормально.

- Все двери автомобиля, дверь багажного отделения, капот двигателя

Убедитесь, что все двери автомобиля, дверь багажного отделения открываются и закрываются свободно, запорты надежно.

- Внешний вид кузова

Проверьте кузов на наличие сколов или царапин. При наличии следует немедленно отремонтировать его для предотвращения коррозии металла в поврежденных частях.

Ежемесячная проверка

- Уровень охлаждающей жидкости двигателя
- Трубы, штанги и резервуары на отсутствие утечек
- Работу системы кондиционирования воздуха
- Работу стояночного тормоза

Проверьте стояночный тормоз на возможность зажимания и отпускания.

- Работу гудков
- Затяжку колесных гаек

Гайки и болты затянуты до заданных значений.

- Стеклоочистители

Убедитесь, что рычаг и щетка

стеклоочистителя находятся в хорошем состоянии.

- Рулевое управление

Проверьте, не слишком ли ослаблено рулевое колесо.

- Педали

Проверьте исправность хода педали тормоза и педали сцепления.

- Стойки амортизаторов

Проверьте работоспособность стоек амортизаторов на предмет износа, разрыва и других повреждений.

- Люк в крыше

Проверьте болты люка на предмет ослабления. Проверьте дренажные каналы в левой и правой направляющих на наличие пыли и посторонних веществ. Проверьте плавность движения.

Длительная парковка транспортных средств

В случае постановки автомобиля на стоянку на срок более четырех недель, аккумуляторная батарея может разрядиться и повредиться из-за чрезмерного разряда.

При постановке автомобиля на длительную стоянку, шины рекомендуется хранить вдали от двигателя, аккумуляторной батареи и ГСМ. Оградите автомобиль от прямого воздействия солнечного света и дождя, влияния высоких температур и влажности. Очистите и храните резиновые уплотнения, закройте все двери и закройте автомобиль. Если автомобиль припаркован в помещении, окно двери оставьте чуть приоткрытыми. При длительном хранении тщательно вымойте автомобиль и обработайте его воском. Припаркуйте автомобиль в сухом, хорошо проветриваемом месте и проверьте защитный слой воска на нижней части кузова автомобиля. Накачайте шины в соответствии с максимальным значением, указанным на заводской табличке. Ежемесячно проверяйте давление в шинах. Во избежание деформации шин, передвигайте автомобиль один раз в неделю

для смены положения шин.

Моторный отсек

Открытие капота двигателя

1. Потяните вверх ручку разблокировки капота двигателя, расположенную слева под приборной панелью в салоне.

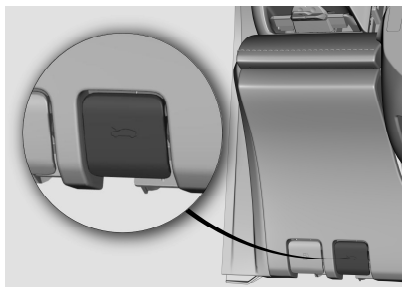

2. Сдвиньте вправо язычок разблокировки, расположенный по центру передней части капота двигателя, пока капот двигателя не сможет подняться.

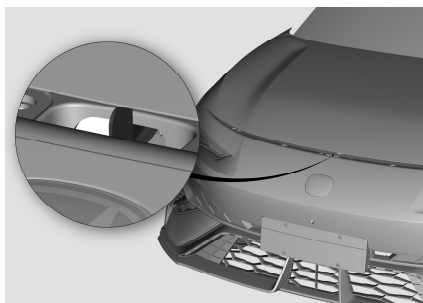

3. Поднимите капот двигателя и поддержите его стойкой.

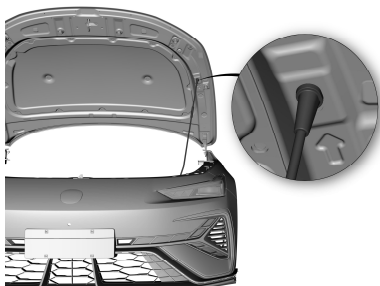

⚠ ПРЕДУПРЕЖДЕНИЕ

Открывайте капот двигателя только при выключенном электропитании автомобиля и активированном стояночном тормозе.

Перед открыванием капота убедитесь, что стеклоочистители ветрового стекла прилегают к ветровому стеклу. В противном случае стеклоочистители ветрового стекла или капот двигателя могут быть повреждены.

⚠ ОПАСНОСТЬ

Стойка должна быть полностью вставлена в отверстие для предотвращения внезапного падения капота двигателя.

Не перемещайте автомобиль с открытым капотом двигателя.

Если из капота двигателя выходит пар, не открывайте его, чтобы предотвратить опасность получения травм.

⚠ ОПАСНОСТЬ

Возьмитесь за покрытую пластиком часть стойки во избежание ожогов.

Закрывание капота двигателя

1. Слегка приподнимите капот двигателя, извлеките стойку и закрепите ее в зажиме.
2. Опустите капот двигателя вниз и дайте ему свободно упасть с высоты около 30 см. Проверьте и убедитесь, что капот двигателя полностью заперт.

⚠ ОПАСНОСТЬ

Перед началом движения убедитесь, что капот двигателя заперт, чтобы избежать аварий из-за ограничения обзора, если капот двигателя внезапно откроется.

Не тяните за ручку разблокировки капота двигателя во время движения автомобиля.

Общая схема моторного отсека

1,5 T:

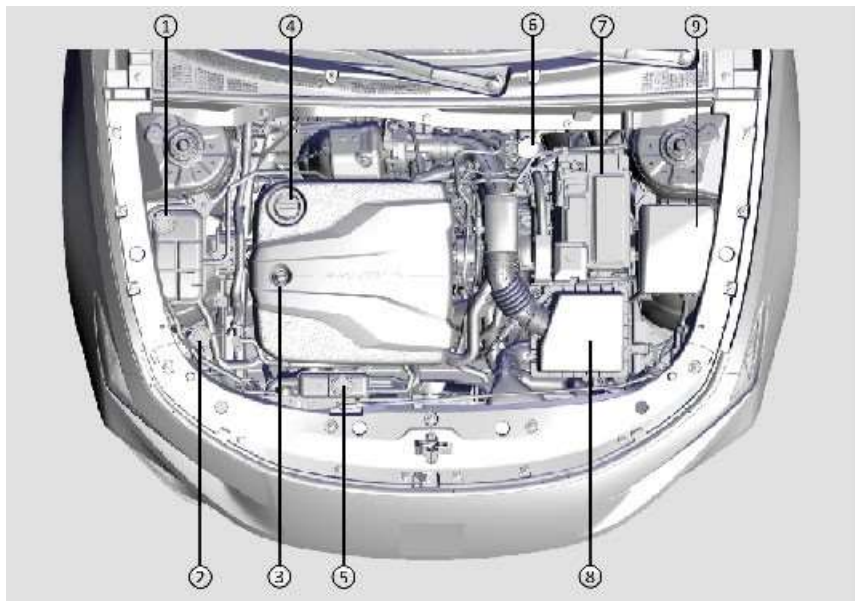

2,0T:

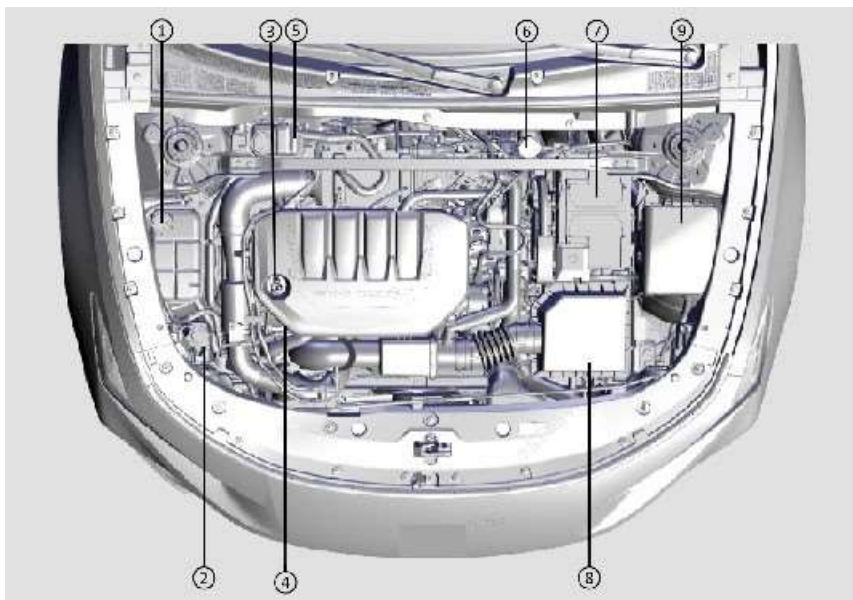

① Бачок для охлаждающей жидкости двигателя (высокотемпературная система)

② Бачок омывателя ветрового стекла

③ Масляный щуп двигателя

④ Крышка горловины для заливки моторного смазочного масла

⑤ Бачок для охлаждающей жидкости двигателя (низкотемпературная система)

⑥ Тормозная маслянка

⑦ Аккумуляторная батарея

⑧ Воздушный фильтр двигателя

⑨ Главный блок предохранителей в переднем отсеке

Обслуживание двигателя

Спецификация и объем

См. раздел «_____»

[Масляная жидкость](#) автомобиля на 153 странице».

Проверка моторного масла

1. Припаркуйте автомобиль на ровной поверхности.
2. Не вынимайте масляный щуп при работающем двигателе или при высокой температуре двигателя.
3. Выньте масляный щуп, протрите его чистой мягкой тканью без ворса. Вставьте масляный щуп обратно и извлеките его снова для проверки уровня масла.
4. Уровень моторного масла должен находиться между отметками «MIN» (минимум ②) и «MAX» (максимум ①).

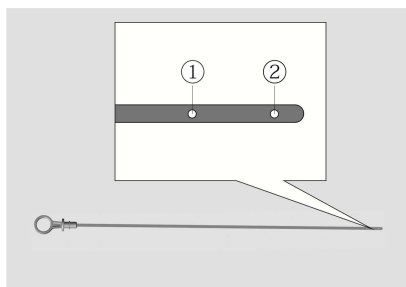

⚠ ВНИМАНИЕ

Не допускается смешивание моторных масел различных марок, типов.

Категорически запрещается использовать любые посторонние присадки к моторному маслу или другие средства для технического обслуживания двигателя, в противном случае это может привести к повреждению двигателя и оказать негативное влияние на гарантию.

Не используйте моторное масло, которое не соответствует спецификациям и требованиям. Это может привести к повреждению двигателя.

⚠ ОПАСНОСТЬ

Категорически запрещается

вынимать масляный щуп и снимать лок топливозаливной горловины при работающем двигателе или при высокой температуре двигателя.

Охлаждающая жидкость

Проверка уровня

При холодном двигателе уровень охлаждающей жидкости должен находиться между отметками «MIN» (минимум) и «MAX» (максимум). Если уровень жидкости ниже отметки «MIN», доливайте охлаждающую жидкость.



Долив охлаждающей жидкости в систему высокого давления

⚠ ОПАСНОСТЬ

Доливайте охлаждающую жидкость только при холодном двигателе. Не открывайте крышку бачка охлаждающей жидкости при горячем двигателе. В противном случае пар и вода под действием внутреннего давления вырвутся наружу, и могут стать причиной ожогов.

⚠ ВНИМАНИЕ

Температура замерзания охлаждающей жидкости для двигателя должна быть на 5°C ниже самой низкой температуры воздуха в соответствующем регионе и сезоне эксплуатации.

Не используйте в качестве охлаждающей жидкости жесткую воду, например, водопроводная вода, речная вода, вода из колодца или родника.

Система высокого давления

1. Откройте крышку бачка, заливайте охлаждающую жидкость в заливную горловину до отметки «MAX» на бачке;
2. Закройте крышку расширительного бачка;
3. Запустите двигатель, выключите кондиционер и поддерживайте обороты холостого хода на уровне 2000 об/мин, пока впускной шланг радиатора не станет горячим.
4. После охлаждения двигателя снова заливайте охлаждающую жидкость до отметки «MAX» на бачке; Повторяйте таким образом до тех пор, пока уровень жидкости в бачке не перестанет падать, закройте бачок крышкой.

Долив охлаждающей жидкости в систему низкого давления

1. Откройте крышку радиатора, заливайте охлаждающую жидкость в заливную горловину до отметки «MAX»;
2. Закройте крышку радиатора;
3. Запустите двигатель, выключите кондиционер и поддерживайте обороты холостого хода на уровне 2000 об/мин, пока впускной шланг радиатора не станет горячим.
4. После охлаждения двигателя снова заливайте охлаждающую жидкость до заливной горловины; Повторяйте таким образом до тех пор, пока уровень жидкости в заливной горловине не перестанет падать, закройте крышку радиатора;

5. Откройте крышку бачка, заливайте охлаждающую жидкость в заливную горловину до отметки «MAX» на бачке;
6. Закройте бачок крышкой.



ПРЕДУПРЕЖДЕНИЕ

Не допускайте попадания охлаждающей жидкости на кожу или в глаза. Если это произошло, немедленно промойте кожу или глаза большим количеством воды, и как можно скорее обратитесь за медицинской помощью.

Категорически запрещается открывать крышку бачка во время работы двигателя.



ПРЕДУПРЕЖДЕНИЕ

Неправильная эксплуатация может привести к попаданию воздуха в систему охлаждения, что может привести к перегреву двигателя. В это время обратитесь в авторизованный сервисный центр для проверки и ремонта.

Двигатель с наддувом

Старайтесь не допускать длительной работы двигателя на холостом ходу (1 час и более), чтобы обеспечить нормальную работу нагнетателя.

Тормозная жидкость

Масляная жидкость автомобиля

Пункт	Спецификация	Номинальная емкость
Тормозная жидкость	HZY4 или DOT4	0,68±0,05л

Проверка и доливка

Износ тормозных колодок приводит к медленному постепенному снижению уровня тормозной жидкости. Регулярно проверяйте уровень тормозной жидкости, чтобы убедиться, что он находится между

отметками «MAX» (максимум) и «MIN» (минимум).



При низком уровне тормозной жидкости заливajte тормозную жидкость до «MAX».

Если на приборной панели загорелся индикатор неисправности тормозной системы, проверьте уровень тормозной жидкости. Низкий уровень тормозной жидкости может повлиять на эффективность работы системы. Если уровень тормозной жидкости чрезмерно низок, как можно скорее обратитесь в авторизованный сервисный центр для проверки и ремонта.

⚠ ВНИМАНИЕ

Необходимо использовать чистую тормозную жидкость без содержания воды. Любое загрязнение, вызванное пылью, водой, нефтепродуктом или другими материалами, может привести к повреждению и неисправности тормозной системы.

⚠ ВНИМАНИЕ

Пункт	Спецификация	Номинальная емкость
Жидкость для омывания ветрового стекла	ZT-30	2,8л

При замене или доливке тормозной жидкости необходимо использовать предусмотренную тормозную жидкость. В противном случае эффективность торможения может снизиться.

Перед снятием крышки бачка для тормозной жидкости и доливкой тормозной жидкости, тщательно очистите область вокруг бачка для предотвращения попадания загрязнений. После каждой замены тормозной жидкости необходимо выпустить воздух из тормозной магистрали.

⚠ ПРЕДУПРЕЖДЕНИЕ

Не допускайте попадания тормозной жидкости на кожу или в глаза. Если это произошло, немедленно промойте большим количеством воды, и как можно скорее обратитесь за медицинской помощью.

При замене тормозной жидкости носите защитные очки.

При попадании тормозной жидкости на окрашенные поверхности, немедленно промойте их чистой водой.

Жидкость для омывания ветрового стекла

Спецификация и объем

Проверка и доливка

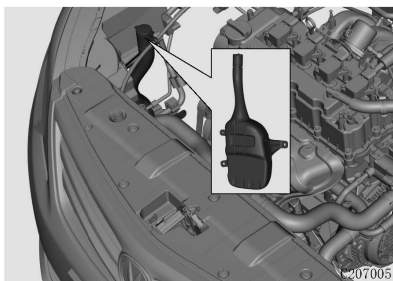

Регулярно проверяйте объем омывающей жидкости и своевременно доливайте ее. При температуре окружающего воздуха ниже 0°C следует использовать незамерзающую омывающую жидкость для предотвращения замерзания.

Используйте качественную омывающую жидкость, приобретаемую по официальным каналам. При возникновении неисправности омывающей системы, как можно скорее обратитесь в авторизованный сервисный центр для проверки и ремонта.

ВНИМАНИЕ

Не добавляйте водопроводную воду, охлаждающую жидкость, мыльную воду или аналогичные растворы в бачок омывающей жидкости. Такие растворы, как водопроводная вода и мыльная вода, могут привести к засорению в трубах, распыление охлаждающей жидкости на лобовое стекло, может повлиять на обзор и привести к потере управления автомобилем, и капли охлаждающей жидкости могут повредить лакокрасочное покрытие автомобиля и элементы декора кузова.

ОПАСНОСТЬ

Категорически запрещается попадание искрилки огня на бачок омывающей жидкости (омывающая жидкость легко воспламеняется).

Категорически запрещается доливать омывающую жидкость при горячем или работающем двигателе.

Не контактируйте с омывающей жидкостью и не употребляйте внутрь.

Стеклоочистители ветрового стекла

Проверка щеток стеклоочистителя

ВНИМАНИЕ

Если на ветровом стекле или щетках стеклоочистителя присутствуют посторонние предметы, удалите их перед использованием стеклоочистителя,

чтобы не повредить резиновую ленту рабочей поверхности щеток стеклоочистителя.

Зимой, перед включением стеклоочистителя, полностью очистите стеклоочиститель и ветровое стекло от льда и снега.

Категорически запрещается чистить щетки стеклоочистителя бензином, керосином, разбавителями для краски или другими подобными растворителями.

Во избежание повреждения рычага стеклоочистителя или других компонентов не ломайте и не вращайте рычаг стеклоочистителя и щетки вручную.

Для проверки шероховатости, проведите кончиком пальца вдоль края щеток стеклоочистителя.

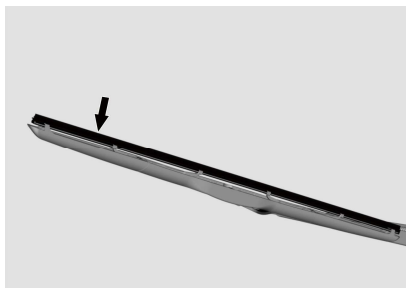

Если щетки стеклоочистителя не чистые, используйте мягкую губку для их очистки. Сначала используйте специальное моющее средство для очистки ветрового стекла и щеток стеклоочистителя, а затем промойте их чистой водой.

Если после очистки щеток стеклоочистителя и стекла на ветровом стекле остается грязь, следует немедленно заменить щетки стеклоочистителя.

Замена щеток стеклоочистителя

Длина щеток главного стеклоочистителя - 575 мм, а тип соединения - байонетный.

Длина щеток вспомогательного стеклоочистителя составляет 425 мм, а тип соединения - байонетный.

1. Снимите декоративную крышку стеклоочистителя.

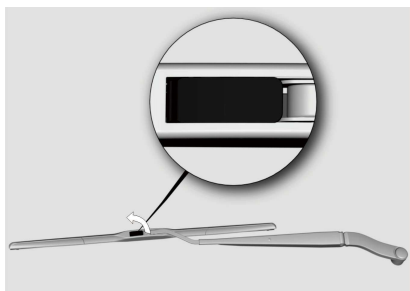

2. Поднимите рычаг стеклоочистителя, переверните щетку до определенного угла, нажмите и удерживайте кнопку соединителя между щеткой и рычагом стеклоочистителя, и извлеките щетку стеклоочистителя в направлении, показанном на рисунке.

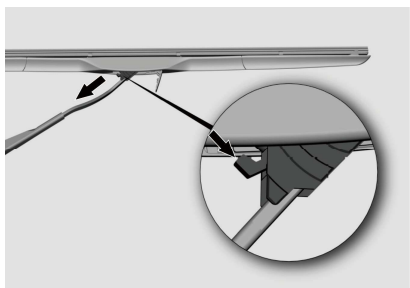

3. Порядок установки обратен порядку снятия;

Элементарные знания по обслуживанию стеклоочистителей

Из-за длительного неиспользования стеклоочистителя, щетка стеклоочистителя сжимается и деформируется, а в первых нескольких рабочих циклах возникают такие проблемы, как тряска, ненормальный шум и не чисто скребены, а неисправность исчезает после непрерывного скребка, что является нормальным явлением.

Во время длительной стоянки автомобиля рекомендуется поднимать рычаг стеклоочистителя раз, чтобы щетка стеклоочистителя восстановила исходное состояние (вертикальное положение относительно стекла), что позволяет снизить

возможную деформацию резиновой ленты.

Аккумуляторная батарея

Саморазряд аккумуляторной батареи

Аккумулятор будет саморазряжаться, и даже если разомкнутую цепь отложить, при длительной стоянке автомобиля более 2-х месяцев, мощность будет значительно снижена. На саморазряд аккумуляторной батареи влияют такие факторы, как температура и условия хранения, и другие факторы.

- Чем выше температура, тем выше скорость саморазряда.
- Саморазряд аккумуляторной батареи ускоряется при хранении ее в помещении с высокой влажностью и пыленностью.

Потеря заряда аккумуляторной батареи

Основная потеря заряда аккумуляторной батареи происходит, главным образом, по следующим причинам:

- Энергопотребление бесперебойных электроприборов, таких как противоугонная охранная сигнализация.
- Плохая изоляция элементов на автомобиле может привести к утечке тока.
- Минусовая клемма не отключена, что вызывает токи покоя и токи утечки, приводящие к быстрому разряду батареи электропотребителями и потере энергии.
- Электроприборы автомобиля включены, когда автомобиль не запущен.
- Мобильное приложение автомобиля Changan используется для дистанционного управления автомобилем.

Способы снижения саморазряда аккумуляторной батареи

- Соединение положительной и отрицательной клемм аккумуляторной батареи должно быть надежным.

- Содержите поверхность аккумуляторной батареи в чистоте.
- При длительной стоянке следует снять аккумуляторную батарею, хранить ее в относительно сухом помещении с умеренной температурой воздуха.
- Старайтесь не использовать электроприборы автомобиля, когда автомобиль не запущен.

Проверка уровня заряда аккумуляторной батареи

Для аккумулятора со встроенным индикатором состояния оценивайте его уровень заряда по цвету индикатора (пояснения приведены на этикетке аккумулятора).

Проверка с помощью передних фар в качестве нагрузки и вольтметра: подключите вольтметр к аккумулятору, считайте значение напряжения, а затем включите передние фары, если напряжение аккумулятора остается выше 10 вольт и не падает быстро, автомобиль можно запускать после холостой зарядки. Если напряжение аккумулятора резко падает после включения фары, его необходимо подзарядить.

Последовательность замены аккумуляторной батареи

При снятии аккумуляторной батареи, сначала следует отсоединить отрицательную клемму, а затем отсоединить положительную клемму.

При установке аккумуляторной батареи сначала следует установить положительную клемму, затем отрицательную, и затянуть с помощью торцевой головки или гаечного ключа М10.

Фары и освещение

Запотевание или отложение инея фар

При работе осветительных приборов, внутреннее давление в фарах регулируется через вентиляционные отверстия. При попадании влажного воздуха внутрь фары при низкой температуре отражателя фары, фара может запотеть (в экстремальном холоде образуется иней). Запотевание фар - распространенное явление, это не оказывает

негативное влияние на работу системы освещения.

При запотевании (образовании тумана) фар, образуются туманные росы на внутренней поверхности отражателя фары. Запотевание рассеется через некоторое время, но невозможно гарантировать отсутствие его повторного образования в дальнейшем. Полное рассеивание запотевания может занять 2-3 дня или больше, в зависимости от таких факторов, как температура окружающей среды, влажность воздуха и время использования фар.

Определение запотевания/ заиндевания осветительных приборов

Запустите автомобиль, включите фары дальнего света, затем проведите следующий визуальный осмотр после продолжительной работы в течение 30-40 мин:

- Внутри фар не скапливается влага.
- На расстоянии 1 м от фар нет тумана. Если вышеуказанные условия соблюдены, то фары нормальные.

Очистка наружных фар

Фары изготовлены из пластика. Для их очистки используйте только холодную воду, мягкую ткань/губку и специальную мойку автомобиля с концентрацией не более 1%.

Некоторые фары имеют покрытие на поверхности, устойчивое к ультрафиолетовому излучению, не очищайте и не протирайте их в сухом состоянии.

Не используйте следующие средства для очистки поверхности фар:

- Абразивные материалы, топливо или другие агрессивные растворители.
- Спирт, одеколон, средства для удаления клея, моющее средство для красок, моющее средство для битума или другие сильнодействующие моющие средства.
- Металлические скребки для снега или другие твердые предметы.



ВНИМАНИЕ

Неправильная очистка фар может

привести к повреждению их поверхности. Подобные повреждения не покрываются гарантией на транспортное средство.

Яркость передних фар

Яркость передних фар автотранспортных средств строго регламентирована государственными нормативно-правовыми актами. Яркость фар для всех моделей автомобиля не может быть слишком высокой или низкой, иначе это может привести к несчастным случаям.

Поскольку данный автомобиль предназначен для правостороннего движения, во избежание ослепления и повышения уровня безопасности встречных автомобилей, стандарт освещения ближнего света спроектирован как «низкий свет слева и высокий свет справа».

Если яркости фар, по Вашему мнению, недостаточно, обратитесь в авторизованный сервисный центр для консультации или проверки.

Блок предохранителей

Предохранители

ПРЕДУПРЕЖДЕНИЕ

Категорически запрещается каким-либо образом изменять электрическую систему автомобиля. Техническое обслуживание электрической системы или замена реле и высоковольтных предохранителей необходимо проводить в авторизованном сервисном центре.

Перед заменой предохранителей выключите замок зажигания и все электрооборудование.

При замене предохранителей устанавливайте предохранители с такими же параметрами, как бывшие предохранители. В противном случае электрооборудование может быть повреждено.

Если новый предохранитель сразу же перегорает после замены, выключите все электроприборы, и как можно скорее обратитесь в авторизованный сервисный центр для проверки и ремонта.

ПРЕДУПРЕЖДЕНИЕ

Для реализации дополнительных функций, добавляемых пользователем, хотя некоторые предохранители не отражают функции внутри салона, не снимайте их при замене предохранителей.

Схема расположения предохранителей и реле в блоке предохранителей изображена на задней стороне верхней крышки блока предохранителей или ремонтной крышки блока предохранителей в приборной панели.

Блок предохранителей в капоте

Расположен в моторном отсеке, рядом с воздушным фильтром.

Блок предохранителей в приборной панели

Расположен в приборной панели со стороны водителя, за ремонтной крышкой блока предохранителей.

Замена предохранителей

1. Откройте крышку блока предохранителей или ремонтную крышку блока предохранителей в приборной панели.
2. Проверьте предохранитель на целостность, определите, перегорел ли он.
3. Извлеките перегоревший предохранитель пинцетом, расположенным в блоке предохранителей переднего отсека и в блоке предохранителей приборной панели.
4. Выявите причину перегорания предохранителя и устраните неисправность.
5. Замените предохранитель.

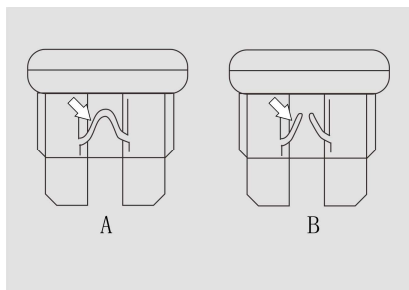

A: нормальный предохранитель В: перегоревший предохранитель

Шина

Система контроля давления в шинах (TPMS)

Общее описание

Во время движения автомобиля система контроля давления в шинах контролирует давление и температуру во всех четырех шинах. При обнаружении ненормального давления и температуры в шинах, система контроля давления в шинах выдаст соответствующее предупреждение.

Информация о давлении в шинах отображается на многофункциональном дисплее. Во время движения автомобиля можно просмотреть текущее давление в шинах.

Если давление в шинах ненормальное, индикатор давления в шинах загорится. Если это вызвано исключительно слишком высоким или слишком низким давлением воздуха, отрегулируйте давление в шинах в соответствии с рекомендованным давлением в холодном состоянии, указанным на табличке автомобиля. Индикатор давления в шинах автоматически погаснет через несколько минут после движения.

Когда температура в шинах составляет выше 90°C, загорается индикатор давления в шинах. Когда температура шин восстановится до 30°C, индикатор погаснет автоматически.

Система контроля давления в шинах работает только тогда, когда датчики установлены на всех колесах. Если собственная шина не оснащена датчиком

давления в шинах, назначенным изготовителем, через некоторое время после установки запасной шины  загорится индикатор неисправности по давлению в шинах. Установите датчик, назначенный изготовителем, и выполните обучение датчика.

Важные меры предосторожности по технике безопасности

Давление в шинах необходимо устанавливать в соответствии с рекомендованным давлением в холодном состоянии для адаптации к условиям движения. Ежемесячно проверяйте и корректируйте давление в шинах в холодном состоянии. В следующих случаях шины находятся в холодном состоянии:

- Автомобиль останавливается не менее 3 ч вдали от действия прямых солнечных лучей;
- Автомобиль проехал не более 1,6 км после начала движения.

При корректировке давления в шинах в холодном состоянии, показания манометра могут отличаться от показаний системы контроля давления в шинах. Давление накачки шин зависит от показаний системы контроля давления в шинах.

Система контроля давления в шинах не может информировать вас о полной потере давления, например, при проколе шины посторонним предметом. В это время плавно остановитесь, избегая резкого поворота рулевого колеса.

При накачке шин значение давления в шинах обновляется через некоторое время после начала движения.

ВНИМАНИЕ

Система контроля давления в шинах помогает водителю контролировать давление в шинах, своевременно информируя его, но не может полностью предотвратить аварию.

ВНИМАНИЕ

Система контроля давления в шинах помогает водителю контролировать давление в шинах, своевременно информируя его, но не может полностью предотвратить аварию.

В следующих ситуациях работа системы контроля давления в шинах может быть нарушена, в результате чего индикатор предупреждения о давлении в шинах может включиться по ошибке:

- Автомобиль проезжает вблизи линий питания или радиопередатчиков (например, аэропорт, радиовышка и т.д.);
- В автомобиле или рядом с ним используется радиопередающее устройство (например, беспроводные наушники, видеорегистраторы и т.д.);
- Автомобиль оборудован цепями противоскольжения.

ВНИМАНИЕ

При установке на автомобиль зимних шин или цепей противоскольжения, мощность передачи сигнала от датчиков может снизиться, и принимающее устройство может не распознать сигнал, что приведет к ошибочному срабатыванию индикатора предупреждения о давлении в шинах.

ВНИМАНИЕ

Чтобы предотвратить неправильное срабатывание системы контроля давления в шинах, можно включить зимний режим в авторизованном сервисном центре для экранирования недействительных сигнализаций о давлении в шинах.

Предупреждающее сообщение

Если система контроля давления в шинах обнаружит, что давление в одной или нескольких шинах относительно низко или высоко, на дисплее появится предупреждающее сообщение и включится индикатор предупреждения о давлении в шинах. В это время снизьте скорость и медленно затормозите автомобиль до безопасной остановки, избегая резких маневров. Отрегулируйте давление в шинах,

когда шины находятся в холодном состоянии. При необходимости замените шины.

Если система контроля давления в шинах обнаружит, что температура в одной или нескольких шинах относительно высока, на дисплее появится предупреждающее сообщение и включится индикатор предупреждения о давлении в шинах. В таком случае немедленно остановите автомобиль в безопасном месте, перезапустите автомобиль после снижения температуры в шинах. При необходимости замените шины.

ВНИМАНИЕ

Если давление в шинах установлено в теплых условиях, индикатор предупреждения о давлении в шине может загореться при въезде в холодную область. Это связано с изменением давления вследствие изменения температуры, и не указывает на неисправность системы. При движении автомобиля в районах с разной температурой своевременно проверяйте и корректируйте давление накачки шин.

В случае неисправности системы контроля давления в шинах, на дисплее появится текстовое предупреждающее сообщение и включится индикатор предупреждения о давлении в шинах. В это время, как можно скорее обратитесь в авторизованный сервисный центр для проверки и ремонта.

Способы контроля давления в шинах

1. Открутите колпачок ниппеля.
2. Измерьте давление в шинах с помощью манометра. Если давление в шинах в холодном состоянии не соответствует рекомендованному, отрегулируйте его.
3. Проверьте давление в шинах. Если давление избыточно, нажмите ниппель внутри клапана шины для снижения давления.
4. После прохождения проверки установите колпачок на ниппель для предотвращения попадания пыли и влаги, и как следствие, спускание шины.

Давление в шинах

Спецификация колесного диска	Спецификация шины	Давление в шинах (кПа)			
		Без нагрузки		С полной нагрузкой	
		Передние	Задние	Передние	Задние
17×7J*	215/55R17	230	230	250	250
18×8J	235/45R18	230	230	250	250

Примечание: Спецификация запасного колеса - **T125/70D16** и **T125/80D17**, атмосферное давление - 420 кПа. При скорости движения, превышающей 160 км/ч, рекомендуется регулировать давление в передних и задних шинах до 250кПа.

* Цепи противоскольжения могут быть установлены только на указанные шины.

Перестановка шин

Для обеспечения равномерного износа передних и задних шин автомобиля и продления срока службы шин, рекомендуется менять положение шин каждые 7500 км после первого технического обслуживания. Правила перестановки шин приведены на рисунке. При обнаружении неравномерного износа, необходимо произвести преждевременную перестановку шин.

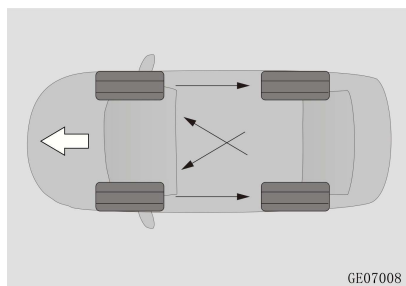

GE07008

ВНИМАНИЕ

Если автомобиль оснащен системой контроля давления в шинах, после перестановки шин необходимо провести перекалибровку датчиков в авторизованном сервисном центре.

Если шины имеют направленный рисунок протектора, это отмечено стрелкой на боковой поверхности шины, отвечающей за направление вращения, их необходимо использовать в соответствии с указанным направлением вращения. Только таким образом обеспечиваются лучшие свойства шин с точки зрения сцепления с дорожным покрытием,

снижения шума, износостойкости и устойчивости к аквапланированию.

Шины с асимметричным протектором необходимо устанавливать в соответствии с информацией на боковой поверхности шины. Сторона шины с надписью «OUTSIDE» (снаружи) обращена к внешней стороне, а сторона с надписью «INSIDE» (внутри) - к внутренней стороне автомобиля.

Уход за шинами

Транспортные средства должны избегать столкновений или раздавливания с большими препятствиями (такими как выбоины, обочины и т. д.).

Категорически запрещается повреждение боковой поверхности шины.

Регулярно проверяйте внешний вид и износ шины, удаляйте посторонние предметы, застрявшие в протекторе. Неравномерный износ протектора может свидетельствовать об отклонении углов установки колес или неправильном давлении в шинах.

Ежемесячно проверяйте износ протектора шины по индикатору на шинах. Если износ протектора шины находится на одном уровне с индикатором износа, следует заменить шину.

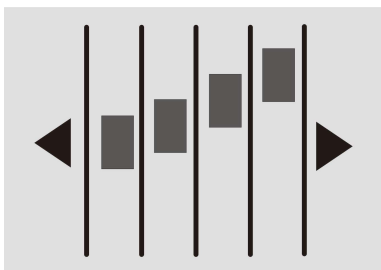

При обнаружении порезов, разрывов, глубоких трещин, обнажающих корд шины, выступов на шине, немедленно замените шину. Если невозможно определить, обратитесь в авторизованный сервисный центр.

Проверяйте давление в шинах не реже одного раза в месяц (включая запасные шины), чтобы достичь оптимальной топливной экономичности. Разница давления в шинах на двух сторонах не превышает 5 кПа.

При изменении окружающей среды своевременно проверяйте давление в шинах.

При использовании шин более 6 лет, их необходимо заменить, даже при отсутствии видимых повреждений.

ОПАСНОСТЬ

Категорически запрещается использовать шины с повышенным износом протектора. Это очень опасно. Изношенные шины снижают эффективность торможения, точность рулевого управления и тяговое усилие.

Допускается использование шин и дисков только того же размера и типа, что и изначально установлены на автомобиле. В противном случае, это влияет на безопасность и эксплуатационные характеристики автомобиля, что в дальнейшем может привести к несчастным случаям или даже серьезным травмам.

Замена шин

Подготовительные работы

ОПАСНОСТЬ

Перед заменой шин поставьте автомобиль на твердом ровном месте,

ОПАСНОСТЬ

расположенном вне полосы движения. В противном случае, пожалуйста, обратитесь в авторизованный сервисный центр.

- Поставьте автомобиль на твердую, ровную горизонтальную дорогу;
- Примите стояночный тормоз;
- Выверните передние колеса после маневров задним ходом.
- Для автомобилей с АКПП установите рычаг переключения передач в положение Р (парковка), для автомобилей с МКПП установите рычаг переключения передач в положение R (задний ход);

Выключите двигательную систему автомобиля.

- Включите индикатор аварийной сигнализации;
- Снимите запасную шину и набор инструментов;
- Установите противооткатные упоры по диагонали от заменяемой шины (спереди и сзади), чтобы предотвратить скольжение колес.

ПРЕДУПРЕЖДЕНИЕ

Перед подъемом автомобиля, чтобы избежать его перемещения при замене шин, необходимо включить стояночный тормоз и установить противооткатные упоры.

Снятие запасного колеса

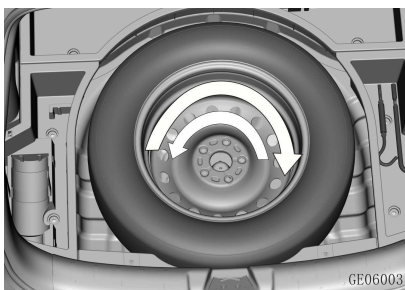

Отвинтите болт крепления запасного

колеса против часовой стрелки для извлечения запаски.

Для снятия внешнего запасного колеса следуйте инструкциям на табличке с указаниями по демонтажу.

Замена шин

Замена шин выполняется по нижеследующим шагам:

1. Последовательно поверните колесную гайку против часовой стрелки, чтобы ослабить ее, но не ослабляйте полностью;
2. Домкрат устанавливается в следующем положении, установите опору переднего колеса в переднее положение и установите опору заднего колеса в заднее положение:

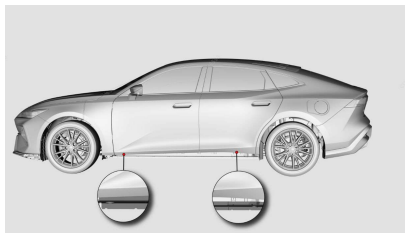

ОПАСНОСТЬ

При подъеме автомобиля следует использовать только домкрат, предоставленный автомобилем, и выбирать правильную точку подъема. Если домкрат используется неправильно, он может опрокинуться после подъема автомобиля.

Домкрат должен быть установлен непосредственно на твердую, ровную и нескользящую поверхность, и для его поддержки нельзя использовать другие предметы.

Убедитесь, что расстояние между шиной и землей не превышает 3 см.

3. Вставьте коромысло домкрата в домкрат и поверните его по часовой стрелке, чтобы поднять автомобиль. После того как шина оторвется от земли, с помощью колесного ключа снимите колесную гайку;

4. Снимите колесо и уложите его ровно;
5. Очистите контактную поверхность колеса и ступицы.
6. Наденьте запасную шину на ступицу колеса и установите её на место.

ОПАСНОСТЬ

Колеса и колпаки могут иметь острые кромки — соблюдайте осторожность при работе.

Перед установкой колеса убедитесь, что в ступице или колесе нет загрязнений (например, почвы, гудрона, гравия и т.д.). При обнаружении, пожалуйста, устранили их, чтобы не мешать фиксированной сборке колес на ступице.

7. Заверните колёсные гайки до упора вручную. Обратите внимание, что маленькая головка колесной гайки направлена внутрь;
8. После первоначального затягивания гайки по часовой стрелке баллонным ключом опустите автомобиль;
9. Затяните колесные гайки в указанном порядке, чтобы убедиться, что все гайки полностью затянуты.



ВНИМАНИЕ

При замене болтов или гаек следует использовать болты или гайки тех же характеристик, что и у оригинального автомобиля. В противном случае это может привести к повреждению болтов или гаек и невозможности надежной фиксации колеса.

ВНИМАНИЕ

Перед установкой колесных гаек или колес необходимо тщательно проверить их.

тип. Если у вас есть сомнения, обратитесь в авторизованный сервисный центр.

ОПАСНОСТЬ

Затяните колесные болты или гайки при подъеме автомобиля. Автомобиль может соскользнуть с домкрата. Колесные болты или гайки можно полностью затянуть только после приземления автомобиля.

При повреждении гаек и болтов будет утрачена возможность фиксации колес, что приведет к потере управления колесами и серьезным авариям, которые могут привести к травмам или даже смерти людей.

После замены колеса вам необходимо как можно скорее обратиться в авторизованный сервисный центр, чтобы затянуть колесную гайку в соответствии с предписанным моментом затяжки.

Момент затяжки колёсных гаек

Момент затяжки колёсных гаек составляет 100~120 Н·м.

Отвинтите колпачок вентиля и проверьте давление в шине с помощью манометра. Если давление низкое, снизьте скорость и немедленно направляйтесь на ближайшую станцию обслуживания для накачивания до нормы. После проверки или регулировки давления необходимо установить колпачок вентиля.

Неполноразмерная запасная шина※

Этот автомобиль оснащен неполноразмерной запасной шиной, которая отличается от оригинальной шины автомобиля. Ее можно использовать только в экстренных случаях и не может использоваться в течение длительного времени. Ее необходимо как можно скорее заменить на обычную шину, чтобы избежать опасности вождения, связанные с

длительным использованием запасной шины.

ВНИМАНИЕ

Запрещается устанавливать неполноразмерную запасную шину на передние колеса. Если переднее колесо выходит из строя, пожалуйста, установите запасную шину на заднее колесо, а замененное заднее колесо - на переднее.

После установки запасной шины необходимо как можно скорее проверить давление в шине и отрегулировать его до указанного значения.

Запрещается использовать запасные шины для поездок на дальние расстояния.

При сборке запасных шин скорость движения не должна превышать 80 км/ч.

Избегайте резкого ускорения, экстренного торможения и крутых поворотов при движении. Избегайте наезда на дорожные препятствия.

Категорически запрещается устанавливать более одной запасной шины одновременно.

При установке запасной шины категорически запрещено проезжать через автоматические мойки.

Запрещается использование запасной шины, срок эксплуатации которой превышает 6 лет.

Запрещается установка цепей противоскольжения на докатку малогабаритную запасную шину.

После завершения ремонта автомобиля при повторной установке штатного колеса убедитесь, что используются оригинальные болты или гайки установленной длины.

Зимние шины и цепи противоскольжения

При движении по заснеженным и обледенелым дорогам рекомендуется использовать зимние шины или цепи противоскольжения.

Установка зимних шин значительно повысит управляемость автомобиля при движении по заснеженным и обледенелым дорогам. Рекомендуется устанавливать

зимние шины при температуре окружающей среды ниже +7°C.

При использовании зимних шин необходимо выбирать шины с тем же типом, конструкцией и грузоподъемностью, что и изначально установленные шины. Разрешенная скорость и давление в зимних шинах должны соответствовать требованиям дилеров зимних шин. В противном случае это может повлиять на безопасность и управляемость автомобиля, возрастет риск несчастных случаев и получения травм.

Перед демонтажем шин следует промаркировать место установки на шине (левая передняя, правая передняя, левая задняя, правая задняя часть) и хранить в прохладном, сухом месте. При повторном использовании шин устанавливайте их в соответствии с обозначенным положением установки.

Своевременно устанавливайте летние или всесезонные шины при повышении температуры окружающей среды до 7°C.

Толщина установленных цепей противоскольжения не должна превышать 9 мм. Цепи противоскольжения должны быть установлены на передние колеса/задние колеса/передние и задние колеса. Цепи противоскольжения разрешается устанавливать только на шины определенных моделей, см. [«Давление в шинах на 129 странице»](#).

Через 0,5-1 км движения автомобиля снова подтяните цепи противоскольжения для обеспечения безопасности.

Если автомобиль оснащен цепями противоскольжения, старайтесь избегать движения по неровным дорогам. Избегайте экстренных операций (например, резкое ускорение, экстренное торможение)

При движении по нормальным дорогам или расширенным дорогам, снимите цепи противоскольжения.

При возникновении других вопросов, следуйте инструкциям поставщика цепей противоскольжения.

ПРЕДУПРЕЖДЕНИЕ

Обязательно выберите подходящие цепи противоскольжения. Не соответствующий требованиям размер или неправильная установка цепей противоскольжения может повредить тормозную магистраль, подвеску, кузов, колеса и т.д. Данные повреждения не покрываются гарантией.

Если колеса автомобиля оборудованы колесными колпаками, снимите их перед установкой цепей противоскольжения.

Всесезонные шины с отметкой M+S имеют лучшие характеристики для эксплуатации в зимний период, по сравнению с летними, но, как правило, не достигают характеристик зимних шин.

ОПАСНОСТЬ

Для предотвращения потери управляемости автомобиля из-за разницы коэффициента сцепления колес с дорожным покрытием, все колеса должны быть оборудованы зимними шинами.

ОПАСНОСТЬ

При использовании зимних шин и металлических цепей противоскольжения, скорость движения автомобиля не должна превышать 30 км/ч, или предельно допустимую скорость, указанную изготовителем цепей противоскольжения, в зависимости от того, какая из этих скоростей меньше.

При использовании зимних шин и неметаллических цепей противоскольжения, скорость движения автомобиля не должна превышать 50 км/ч, или предельно допустимую скорость, указанную изготовителем цепей противоскольжения, в зависимости от того, какая из этих скоростей меньше.

Колесные диски

Выбор колесных дисков

При замене металлических колесных дисков убедитесь, что новые колесные диски

имеют тот же размер и характеристики, что и оригинальные колесные диски.

Наша компания не рекомендует использовать следующие колесные диски:

- Колесные диски разного размера или типа
- Старые колесные диски
- Прокатанные и восстановленные колесные диски

Замена колесных дисков

Если колесный диск погнут, треснул или покрылся ржавчиной, шина может разбортироваться с диска, своевременно замените его.

При установке новых шин или дисков, выполните калибровку динамического баланса.

Меры предосторожности для алюминиевых колесных дисков

- Используйте исключительно оригинальные колесные гайки и гаечный ключ для алюминиевых колесных дисков;
- Через 1600 км после демонтажа, монтажа или замены колесных дисков проверьте и подтвердите затяжку колесных гаек.
- При использовании цепей противоскольжения будьте осторожны, чтобы не повредить алюминиевые диски.

Регулировка углов установки колес

Пункт		Значение
Параметры установки передних колес	Угол наклона поворотного шкворня	$13,14^{\circ} \pm 0,75^{\circ}$, различие между левой и правой сторонами $\leq 0,75^{\circ}$
	Продольный угол наклона шкворня	$5,86^{\circ} \pm 0,75^{\circ}$, различие между левой и правой сторонами $\leq 0,75^{\circ}$
	Угол развала колес	$-0,27^{\circ} \pm 0,75^{\circ}$, различие между левой и правой сторонами $\leq 0,75^{\circ}$
	Угол схода	Схождение и значение: $0,08^{\circ} \pm 0,2^{\circ}$, одностороннее схождение: $0,04^{\circ} \pm 0,2^{\circ}$
Параметры установки задних колес	Угол развала колес	$-1,02^{\circ} \pm 0,75^{\circ}$, различие между левой и правой сторонами $\leq 0,75^{\circ}$
	Угол схода	Схождение и значение: $0,02^{\circ} \pm 0,2^{\circ}$, одностороннее схождение: $0,01^{\circ} \pm 0,2^{\circ}$

Требования к динамическому балансу колесных дисков

Перед установкой новых шин, выполните калибровку динамического баланса дисков. При снятии шины с диска следует заново сбалансировать шину.

Общее количество крючковых балансировочных грузиков на одной стороне не более 2, общий вес не более 60 г, а общий вес самоклеящихся балансировочных

грузиков на одной стороне не более 100 г, после сборки диска и шины остаточный динамический дисбаланс не превышает 5 г на одной стороне.

Если установлены направленные шины, необходимо убедиться, что направление вращения шин совпадает с направлением вращения, обозначенным на шинах.

Кузов и аксессуары

Очистка внешнего вида кузова

Общее описание

Регулярное техническое обслуживание автомобиля необходимо для поддержания качества автомобиля. Разумный уход является важным условием для подтверждения гарантии качества во отношении коррозии кузова автомобиля и повреждения лакокрасочного покрытия.

ВНИМАНИЕ

Прилипшие пятна к автомобилю могут содержать растворитель или могут быть коррозионными, что может привести к коррозии и повреждению компонентов автомобиля.

Своевременно устраняйте пыль и грязь на поверхности автомобиля, чем дольше время прилипания, тем сложнее ее чистить и обслуживать. Для удаления трудноудаляемой грязи, обратитесь в авторизованный сервисный центр во избежание повреждений.

Вымойте автомобиль как можно скорее в следующих случаях:

- Автомобиль очень грязный или сильно запыленный;
- После движения вдоль моря или по соляно-щелочной дороге;
- После движения в зонах, загрязненных сажей от каменного угля, масляными парами, рудничной пылью, железным порошком или химическими веществами;
- Поверхность кузова покрыта каменноугольной смолой, соком, мертвыми насекомыми или их пометом;
- Если на поверхность лакокрасочного покрытия попали бензол, бензин или другие аналогичные жидкости.

ВНИМАНИЕ

Не мойте автомобиль под прямыми солнечными лучами

При использовании доступных на рынке моющих и дезинфицирующих средств для мытья автомобиля, внимательно прочитайте инструкцию по

ВНИМАНИЕ

применению, или проконсультируйтесь с производителем во избежание коррозии, выцветания и отслаивания пластиковых частей или глянцевого, кожаных и резиновых частей кузова.

Перед использованием рекомендуется провести проверку на небольшом незаметном участке, а вместо распыления используйте метод протирания.

Осторожно обращайтесь с лакокрасочной поверхностью автомобиля, снимите кольца, не применяйте скребок для удаления наледи и другие твердые предметы для контакта с поверхностью, а также не царапайте поверхность, чтобы избежать царапин или повреждения защитного лакокрасочного слоя кузова.

В холодную погоду не распыляйте воду непосредственно на дверные замки, двери, дверные ручки, капот, багажное отделение, и дверь багажного отделения, иначе дверные ручки, дверные замки и уплотнения могут примерзнуть.

ВНИМАНИЕ

После мойки автомобиля, эффективность работы тормозной системы снижается, поэтому следует тормозить осторожно, обращая внимание на дорожную обстановку, чтобы восстановить полный эффект торможения.

При очистке внутренней поверхности заднего ветрового стекла слегка смочите мягкую ткань чистой водой и аккуратно протрите стекло в горизонтальном направлении (параллельно нагревательному элементу), стараясь не поцарапать или не повредить нагревательные элементы или антенну.

При обработке кузова автомобиля воском, обязательно удалите воск с ветрового стекла. Не покрывайте воском и не полируйте элементы, покрытые матовой краской, пластиковые детали, стекла передних фар и задние фонари.

В дождливый сезон проверяйте

уплотнительные ленты стекол на наличие песка и пыли, и своевременно удаляйте их.

После мойки автомобиля в зимнее время следует открыть люк и протереть насухо уплотнительные ленты стекол сухой мягкой тканью.

ВНИМАНИЕ

Категорически запрещается мыть автомобиль или покрывать его воском при работающем двигателе.

Перед мойкой автомобиля убедитесь, что крышка горловины, заправленной топливом, закрыта должным образом.

При уходе за автомобилем никогда не используйте следующие вещества:

- Сухую ткань, грубую ткань или жесткую ткань.
- Твердые чистящие инструменты.
- Абразивные очистители.
- Растворители или моющие средства, содержащие растворитель.

Когда автомобиль загрязнен или находится в пыльной среде, не должен полироваться.

Не используйте очиститель стекол для очистки внутренней поверхности стекла с обогревом или антенной.

Не используйте едкий очиститель для очистки поверхности стекла.

ВНИМАНИЕ

При очистке люка не используйте моющие средства, топлива, агрессивные вещества, кислые или щелочные химикаты, или средства для удаления накипи.

Смазка, рекомендуемая для уплотнения люка: DuPont XP1A6; для направляющих: Natto Dowsyn2602.

Оборудование для автоматической мойки автомобиля

- Выбирайте автомойки, оборудованные бесщеточной системой. Обратите внимание на высоту и ширину портала для мойки автомобиля, применительно к данной модели.

- Закройте все двери, окна и стеклянный люк, заблокируйте капот двигателя и крышку/дверь багажного отделения, сложите наружные зеркала заднего вида.
- Не наносите горячий воск на автомобили, оклеенные декоративной и защитной пленкой.

Моечная машина высокого давления

- Температура моющей воды ниже 60°C.
- Рабочее давление мойки автомобиля : 8~ 9 МПа, сопло водяного пистолета веерной формы, угол наклона веера: 40±5°, а расстояние распыления: 50-70 см
- Только разрешен непосредственное распыление на датчики, декоративные элементы камеры и защитные пленки в течении короткого времени. Давление воды не должно превышать 9 МПа.
- Перед удалением стойких пятен, предварительно замочите их.

ВНИМАНИЕ

- Не направляйте сопло водяного пистолета высокого давления на дверные щели, окна, люк, капот двигателя.
- Запрещается использовать водяной пистолет высокого давления для мытья окон, которые были заморожены или покрыты снегом.
- Не направляйте водяной пистолет высокого давления на уплотнения, шины, резиновые шланги, изоляционные материалы или другие чувствительные элементы автомобиля (например, дверные замки), не распыляйте воду в одном месте в течение длительного времени.
- Не мойте днище автомобиля и колеса под высоким давлением.

ВНИМАНИЕ

- Мойка под высоким давлением может привести к повреждению или отслаиванию наклеек на поверхности лакокрасочного покрытия.

Ручная мойка автомобиля

- Перед мойкой автомобиля размягчите пятна большим количеством чистой воды.
- Для мойки автомобиля используйте мягкие губки или чистящие перчатки и другие мягкие чистящие инструменты.
- Мойку автомобиля начинайте с крышки по направлению сверху вниз. Последним очищайте колеса, дверные пороги и аналогичные части.
- Используйте специализированные автомобильные моющие средства только тогда, когда грязь трудно удалить.

Требования к очистке матового лакокрасочного покрытия

- Очищайте матовое лакокрасочное покрытие вручную или с помощью мягкого тканевого чистящего устройства. Не используйте восковые чистящие средства.
- При ручной чистке сначала используйте чистую воду для удаления больших пятен, а затем используйте нейтральный мыльный раствор для очистки поверхности и, наконец, специальное средство для очистки матовой краски для удаления мелких пятен.



ПРЕДУПРЕЖДЕНИЕ

Не покрывайте воском и не полируйте матовую поверхность, чтобы не повредить краску.

Не используйте «карандаши» для подкраски или ремонта лакокрасочного покрытия. В случае повреждения поверхности матового лакокрасочного покрытия, обратитесь в авторизованный сервисный центр.

Незамедлительно удалите птичий помет, жевательную резинку, шеллак, жир, масло, охлаждающую жидкость и т.д. с матового лакокрасочного покрытия во избежание повреждения матового эффекта.

Уход за лакокрасочным покрытием автомобиля

- Избегайте контакта с концентрированными кислотами или щелочами и т.д.
- Избегайте длительной стоянки под деревьями (птичий помет, пыльца, тушки насекомых и т.д. могут вызвать коррозию).
- Не оставляйте автомобиль вблизи химических заводов или аналогичных мест, возле которых могут образовываться мелкие металлические частицы (сталелитейные заводы, железные дороги и т.д.).
- Во время движения держитесь подальше от больших транспортных средств (например, большие грузовики).
- По гравийной дороге проезжайте медленно, чтобы не повредить лакокрасочное покрытие камнями.
- Не оставляйте автомобиль на солнце в течение длительного времени.
- Избегайте контакта с летучими веществами, такими как бензин и моторное масло, в случае контакта с небольшим количеством таких веществ удалите их немедленно с помощью специальной обтирочной ткани.
- Регулярное нанесение воска помогает защитить лакокрасочное покрытие автомобиля. Рекомендуется наносить высококачественный твердый воск не реже двух раз в год. Высококачественный твердый воск наносите после полной очистки автомобиля, без явных капель воды на поверхности кузова.
- В случае, если лакокрасочное покрытие потеряло свой блеск, отполируйте его (полиролью с содержанием воска) для восстановления блеска.

Если краска на поверхности автомобиля поцарапана, очистите и высушите поврежденную поверхность, отшлифуйте наждачной бумагой 1500#, затем отполируйте ее шерстяным полировочным шаром. Если устранить царапину не удалось, обратитесь в авторизованный сервисный центр для устранения.

Техническое обслуживание аксессуара кузова

Рекомендуется смазывать дверные и оконные уплотнительные ленты не реже одного раза в год. Используйте чистую тряпку для нанесения силиконовой смазки на резиновые уплотнительные ленты, чтобы сделать их более прочными, улучшить герметичность и избежать прилипания или скрипа.

При длительном хранении распылите силиконовую смазку на уплотнения всех дверей и уплотнения багажного отделения, и нанесите воск для кузова на лакокрасочную поверхность на стыке уплотнительных лент для предотвращения прилипания.

Регулярно смазывайте пели, ограничители, замки дверей и капота двигателя.

Напоминания о защите от воды в салоне

Интерьер автомобиля не является водонепроницаемым. При использовании автомобиля следует обратить внимание на защиту от воды, особенно при нанесении пленки на стекла, очистке интерьера, размещении стакана для воды, кофейной чашки и т.д. Примите защитные меры, чтобы предотвратить попадание жидкостей в контроллеры в салоне, что может нарушить функции автомобиля.

Защита автомобиля от коррозии

Основные причины коррозии автомобилей

- Соль, грязь, влага и химические вещества, которые накапливаются в течение длительного времени в труднодоступных местах на шасси, кузове и раме автомобиля.
- Отслоение, царапины или другие повреждения лакокрасочного покрытия вследствие аварий, трение о камни и гравий и т.д.
- Высокая влажность способствует ускорению коррозии. Если какая-либо часть автомобиля в течение длительного времени находится в условиях высокой влажности, даже

если другие части автомобиля сухие, автомобиль будет подвержен коррозии.

Если при высокой влажности часть автомобиля не может быстро высохнуть из-за плохой вентиляции, это ускорит коррозию данной части.

Как предотвратить коррозию автомобиля

- Содержите автомобиль чистым и сухим.
- При техническом обслуживании автомобиля проверьте и очистите двери и сливные отверстия в нижней части автомобиля теплой или холодной водой. Сливные отверстия должны быть вентилируемыми.
- При повреждении или отслоении лакокрасочного покрытия автомобиля, необходимо восстановить поврежденную часть как можно скорее. Не подвергайте металл воздействию воздуха.
- Регулярно проверяйте салон автомобиля. Убедитесь, что он чистый и сухой. Попадание влаги, пыли, песка и грязи под напольное ковровое покрытие в салоне может ускорить коррозию.
- При перевозке некоторых едких веществ (например, кислоты, щелочи, удобрения), следует использовать специальные контейнеры, вымойте автомобиль сразу после разгрузки.
- В зимнее время вымойте автомобиль сразу после поездки по дороге, обработанной солью.
- Не рекомендуется парковать автомобиль во влажном, непроветриваемом помещении. Не мойте автомобиль в гаражах.

Очистка пластиковых, декоративных деталей

Для удаления грязи и пыли используйте влажную мягкую ткань.

Если грязь не может быть удалена, смочите мягкую ткань нейтральным моющим средством концентрацией 1% для удаления. Удалите остатки моющего средства чистой водой.

Очистка ремней безопасности

Для очистки ремня безопасности используйте мягкую губку, смоченную в нейтральном мыльном растворе или теплой воде. Не используйте отбеливатель или абразивные чистящие средства. После чистки высушите ремень безопасности естественным путем или протрите его тканью (губкой). Не подвергайте ремень безопасности воздействию прямых солнечных лучей.

Очистка деталей из ткани и кожи

Для очистки используйте только воду и нейтральное моющее средство.

⚠ ВНИМАНИЕ

Некоторая одежда из темной ткани, например, темная джинсовая ткань,

может обесцвечиваться и проводить к изменению цвета чехлов сидений (из ткани, искусственной кожи и натуральной кожи).

Очистка дисплея

При очистке дисплея убедитесь, что дисплей выключен и охлажден.

Для очистки поверхности дисплея используйте ткань из микрофибры и чистящее средство для дисплея TFT/LCD.

Протрите насухо поверхность дисплея сухой тканью из микрофибры.

Система кондиционирования воздуха

Спецификация и объем

Пункт	Спецификация	Номинальная емкость
Смазочное масло системы кондиционирования	SP-10	100 г
Холодильный агент системы кондиционирования	R134a	510 г

Замена воздушного фильтра кондиционера

1. Откройте перчаточный ящик, снимите ограничители с обеих сторон перчаточного ящика, чтобы он свободно повис на петле.

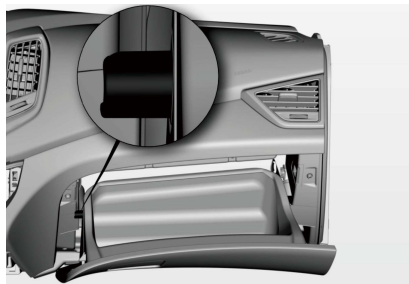

2. Нажмите и удерживайте зажим с правой стороны для открывания крышки воздушного фильтра кондиционера, извлеките фильтрующий элемент воздушного фильтра кондиционера.

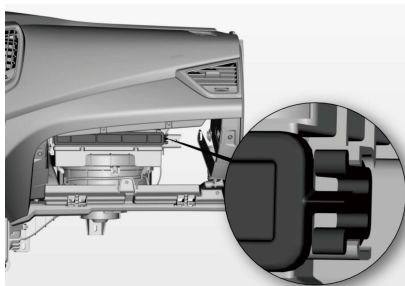

3. Замените фильтрующий элемент воздушного фильтра кондиционера.

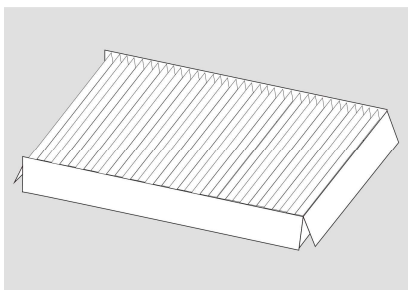

4. Установите все в обратной последовательности.

При обнаружении аномалий автомобиля

Видимые симптомы

- Утечка жидкости под автомобилем (Капание воды после использования кондиционера и капание воды из сливных отверстий на выхлопной трубе являются нормальным явлением).
- Потеря давления в шинах, неравномерный износ шин.
- Постоянные ненормальные высокие показания указателя температуры охлаждающей жидкости двигателя.

Слышимые симптомы

- Повышенный шум шин при прохождении поворотов.
- Аномальный шум, связанный с подвеской.
- Аномальный шум, связанный с двигательной системой.

Эксплуатационные симптомы

- Неустойчивая работа двигателя.
- Значительное снижение мощности автомобиля.
- Сильное отклонение от траектории при торможении.
- Сильное отклонение от траектории при движении по ровной дороге.
- Тормозная система неисправна, педаль тормоза мягкая, при нажатии педаль почти касается пола.

Индикатор аварийной сигнализации

Выключатель индикатора аварийной сигнализации () расположен на передних фарах.

Нажмите кнопку, и световая аварийная сигнализация включится, левый и правый указатели поворота начнут мигать. Для включения повторно нажмите кнопку.

При экстренном торможении

автомобиля на скорости около 50 км/ч, световая аварийная сигнализация включается автоматически, предупреждая сзади идущие автомобили о снижении скорости. Если в это время автомобиль ускоряется или нажата кнопка, световая аварийная сигнализация выключится автоматически.

Скорость движения менее 50 км/ч или незначительное торможение не приводит к автоматическому включению световой аварийной сигнализации.

Световая аварийная сигнализация работает и при выключенном замке зажигания.

ВНИМАНИЕ

Функцию автоматического включения световой аварийной сигнализации можно отключить в авторизованном сервисном центре или отрегулировать параметры включения при замедлении.

Индикатор аварийной сигнализации при столкновении

Когда электропитание автомобиля находится в положении «ON», при серьезном столкновении индикатор аварийной сигнализации автоматически включается (когда аккумулятор и соответствующие контроллеры, жгуты проводов нормальные).

Система экстренного вызова ✕

Общие сведения

Система экстренного вызова предназначена для получения помощи в чрезвычайной ситуации. Пользователь может активировать функцию экстренного вызова с помощью кнопки сигнализации «SOS».



1. Микрофон MIC
2. Кнопка сигнализации[SOS]
3. Вспомогательные кнопки
4. Индикаторы

Описание индикатора

Состояние кнопки сигнализации и индикатора показано в таблице ниже. Если в случае неисправности системы вызова неисправность не устранена после перезапуска системы, обратитесь в авторизованный сервисный центр CHONGQING CHANGAN AUTOMOBILE Co., Lt.

Рабочее состояние	Описание
Нормальное состояние ожидания	Белая подсветка кнопки сигнализации «SOS» постоянно горит
Неисправность терминала	Красный индикатор постоянно горит
Экстренный вызов	Зеленый индикатор мигает
Связь для экстренного вызова установлена	Зеленый индикатор постоянно горит
Экстренный вызов прекращается	Красный индикатор мигает
Режим тестирования	Оранжевый индикатор мигает
Функция быстрого тестирования	Оранжевый индикатор и подсветка кнопки сигнализации «SOS» мигают

Запуск системы

При нормальном запуске автомобиля и подключении к сети система начинает самодиагностику и переходит в состояние ожидания, белая подсветка кнопки сигнализации «SOS» постоянно горит, а остальные индикаторы гаснут.

Ручной экстренный вызов

Откройте крышку защиты от ложного срабатывания, нажмите и удерживайте кнопку сигнализации «SOS» в течение более 3 с или кратковременно нажмите кнопку сигнализации «SOS» 5 раз в течение 10 с, система включит аварийную сигнализацию и автоматически вызовет аварийно-спасательную службу, после установления связи система войдет в разговор и мультимедиа войдет в беззвучный режим.

Автоматический экстренный вызов

При возникновении столкновения, опрокидывании автомобиля или других чрезвычайных ситуациях система включит аварийную сигнализацию и автоматически вызовет аварийно-спасательную службу, после установления связи система войдет в разговор и мультимедиа войдет в беззвучный режим.

Завершение ручного срабатывания

После срабатывания ручного экстренного вызова, до установления связи можно завершить экстренный вызов путем короткого нажатия вспомогательной кнопки.

Автоматически сработавший экстренный вызов не может быть завершен с помощью вспомогательной кнопки.

Быстрое тестирование

Одновременно нажмите кнопку сигнализации «SOS» и вспомогательную кнопку более чем на 3 с, и система включит режим быстрого тестирования, следуйте голосовым подсказкам для звукозаписи, после воспроизведения звукозаписи система автоматически выйдет из режима быстрого тестирования.

Режим тестирования

Режим тестирования предназначен для технического обслуживания и самодиагностики. Нажмите и удерживайте вспомогательную кнопку более чем на 3 с, и

система включит режим тестирования, после повторного длительного нажатия вспомогательной кнопки или выключении автомобиля режим тестирования автоматически завершится.

Бортовой инструмент

Бортовой инструмент расположен в нише запасной шины в багажном отделении. Поднимите пол багажного отделения для доступа к бортовому инструменту.

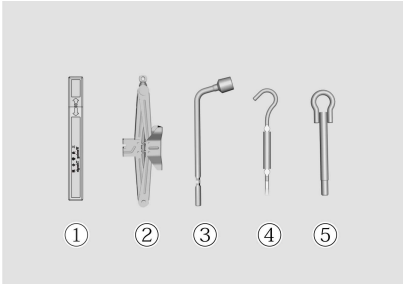

- ① Знак аварийной остановки
- ② Домкрат (только для экстренной замены шины)
- ③ Ключ для колесных гаек
- ④ Рычаг домкрата
- ⑤ Буксировочный крюк

⚠ ОПАСНОСТЬ

Категорически запрещено проводить ремонт автомобиля на подъездной дорожке.

Перед заменой шин полностью покиньте подъездную дорожку и припаркуйте автомобиль на обочине дороги, используя домкрат на ровном и твердом грунте.

⚠ ОПАСНОСТЬ

убедитесь в положении подъема переднего и заднего домкратов, не опирайте их на бампер или другие детали.

⚠ ОПАСНОСТЬ

убедитесь в положении подъема переднего и заднего домкратов, не опирайте их на бампер или другие детали.

При использовании домкрата запрещено помещать части тела под автомобиль, опирающийся только на домкрат. Для доступа под автомобиль необходимо использовать опорные стойки. Если действовать неосторожно, автомобиль может сорваться с домкрата, что приведет к тяжелым травмам или гибели.

При поднятом автомобиле запрещается запускать автомобиль.

При поднятом автомобиле убедитесь, что в автомобиле никого нет. Убедитесь, что дети находятся на безопасном расстоянии от проезжей дороги и автомобиля, который будет подниматься домкратом.

⚠ ВНИМАНИЕ

В случае аварийной остановки выньте знак аварийной остановки и разверните его отражающей стороной в направлении встречного транспортного средства.

Расстояние для размещения знака аварийной остановки должно быть отрегулировано в зависимости от дорожных условий, на обычных дорогах - $50 \text{ м} \leq X \leq 100 \text{ м}$; на высокоскоростных шоссе - $X \geq 150 \text{ м}$; в дождливую и туманную погоду расстояние должно увеличиваться до 200 м; в темное время суток расстояние должно увеличиваться примерно на 100 м в зависимости от дорожных условий. При этом следует включить световую аварийную сигнализацию.

Запуск двигателя путем подключения провода к батарее

Положение аккумуляторной батареи

Аккумуляторная батарея расположена в моторном отсеке, см. раздел «[Общая схема моторного отсека на 118 странице](#)».

⚠ ВНИМАНИЕ

Автомобиль можно запускать только от аккумуляторной батареи 12 В.

1. Установите внешнюю аккумуляторную батарею рядом с автомобилем. Если используется аккумуляторная батарея другого автомобиля, расположите его близко к капоту автомобиля с низким уровнем заряда, но автомобили не должны соприкасаться. Установите оба автомобиля на стояночный тормоз.
2. Перед подключением кабелей аккумуляторной батареи проверьте все клеммы, удалите чрезмерно закорродированные места, убедитесь, что все крышки затянуты и выровнены;
3. Отключите все посторонние аксессуары, кроме необходимых индикаторов безопасности (например, передние фары, световая аварийная сигнализация);
4. Подключите один кабель к положительной клемме питающего аккумулятора и аккумулятора с недостаточным зарядом, подключите другой кабель к отрицательной клемме питающего аккумулятора и заземлению двигателя автомобиля с недостаточным зарядом (открытой металлической части двигателя), они должны находиться вдали от аккумуляторной батареи и системы впрыска топлива;

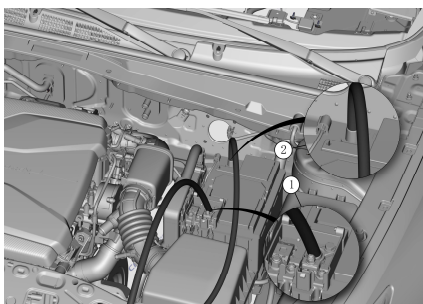

5. При использовании автомобиля для запуска, запустите двигатель автомобиля питания, и оставьте его работать на стабильной скорости вращения;

6. Запустите автомобиль, требующий заряда;
7. Отсоедините кабели в обратной последовательности. В процессе отсоединения не допускайте контакт кабелей с металлической частью любого автомобиля.

⚠ ПРЕДУПРЕЖДЕНИЕ

Если аккумуляторная батарея была заморожена, категорически запрещается запускать автомобиль прикуриванием. В противном случае это может привести ко взрыву или пробое аккумуляторной батареи.

Не подключайте кабель напрямую к отрицательной клемме аккумуляторной батареи, требующей заряда. В противном случае это может привести к взрыву.

При запуске прикуриванием держите руки и кабели подальше от ременного шкива, ремня, вентилятора и других вращающихся компонентов.

Если аккумуляторная батарея часто разряжается, и не выявлены причины, обратитесь в авторизованный сервисный центр для проверки и ремонта.

Буксировка

Передняя буксировочная точка

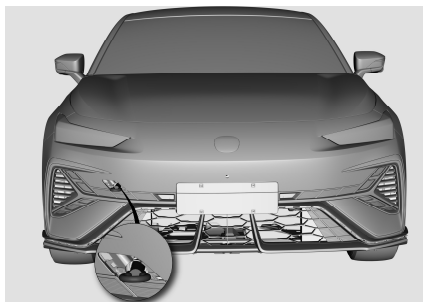

Передний буксировочный крючок должен быть вкручен в подрамник в правой нижней части переднего бампера, убедитесь, что резьба крючка полностью вошла в буксировочную трубу. При первом использовании из-за влияния электрофоретического лака может потребоваться большее усилие затяжки.

Меры предосторожности

- При необходимости буксировки, обратитесь в авторизованный сервисный центр или другие компании, профессионально занимающиеся буксировкой.
- Для буксировки автомобиля рекомендуется использовать эвакуаторы с оборудованием для подъема колес и плоской платформой/платформенным оборудованием. При отсутствии платформы эвакуаторы должны использовать тяговое оборудование с жесткой сцепкой. Категорически запрещается буксировка с использованием троса.
- При буксировке автомобиля с передним приводом с помощью дорожно-спасательного транспортного средства, следует использовать подходящее оборудование для подъема колес для подъема передних колес от земли или их помещения на платформе автопогрузчика, чтобы избежать повреждения коробки передач. В это время передние колеса оторваны от земли, а задние остаются на земле.
- Не буксируйте автомобиль с вывешенной задней частью, иначе система рулевого управления может отклоняться.
- При неработающем автомобиле система усилителя рулевого управления не работает, для торможения и поворота требуется приложить большее усилие.
- Для автомобилей с режимом буксировки при буксировке используйте функцию «Режим буксировки», чтобы предотвратить автоматическую активацию электронного стояночного тормоза при заглушенном двигателе.
- Не поднимайте автомобиль за буксировочный крюк, детали кузова или шасси, в противном случае это может привести к повреждению.
- Не буксируйте автомобиль назад с не вывешенными передними колесами. Это приведет к поломке автомобиля.
- Избегайте резких стартов или

неустойчивого движения автомобиля, которое может вызвать повышенную нагрузку на буксировочный крюк, буксировочный трос или цепи, приводя к их поломке и создавая аварийную ситуацию. Это может привести к повреждению автомобиля и травмам людей.

- Если буксировка неисправного автомобиля невозможна, он вышел из-под контроля или автомобиль невозможно сдвинуть с места, остановите буксировку.
- Во время буксировки управляйте автомобилем, по возможности, равномерно и прямолинейно.



ПРЕДУПРЕЖДЕНИЕ

- Буксировка автомобиля за любую часть автомобиля, отличную от буксировочного крюка, может привести к повреждению автомобиля.
- Надежно закрепите буксировочный трос или цепь на буксировочном крюке.
- При буксировке автомобиля избегайте рывков и резких толчков. Прилагайте стабильную и равномерную силу.
- Убедитесь, что резьба буксировочного крюка полностью вкручена в трубу во избежание его поломки.

Буксировка автомобиля без вывешивания колес

Буксировка указанным способом допускается только по дорогам с твердым покрытием на короткие расстояния с низкой скоростью, при условии, что колеса, мосты, приводная система, рулевое колесо и тормозная система находятся в исправном состоянии.

- Буксирующий автомобиль не должен быть легче буксируемого, иначе автомобили могут выйти из-под контроля.
- Убедитесь, что буксировочный крюк не имеет поломок или повреждений.
- Закрепите буксировочный трос или

цепь на крюке.

- Включите замок зажигания буксируемого автомобиля, переведите селектор переключения передач в нейтральное положение и отпустите стояночный тормоз.
- Во избежание повреждений буксировочного крюка, буксируйте автомобиль вперед.
- Длина буксировочного троса должна быть менее 5 м (16 футов). Трос должен привязан видимой тканевой лентой для идентификации.
- Двигайтесь осторожно, избегайте провисания буксировочного троса в процессе буксировки.
- Водители обоих автомобилей должны как можно чаще обмениваться информацией.
- При движении под уклон на большое расстояние тормозная система может перегреваться, что приведет к ухудшению эффективности торможения. Регулярно останавливайте автомобиль для охлаждения тормозов.
- Автомобиль можно буксировать только с передней стороны. Скорость при буксировке не должна превышать 40 км/ч (25 ми/ч), максимальное расстояние буксировки не должно превышать 25 км.
- В случае неисправности тормозной системы, для буксировки необходимо использовать автоплатформу для транспортировки автомобиля.

Автомобиль с АКПП

- В случае механической неисправности коробки передач, ведущие колеса должны быть полностью оторваны от земли.
- Если скорость буксировки превышает 20 км/ч или расстояние буксировки превышает 20 км, ведущие колеса буксируемого автомобиля должны быть полностью оторваны от земли.
- Аварийная буксировка на короткие расстояния: при необходимости

эвакуации автомобиля из опасного места, рекомендуется, что ведущие колеса буксируемого автомобиля не касались земли, скорость движения не превышала 20 км/ч.

Помощь при застревании

- При извлечении застрявшего автомобиля не дергайте его сильно и резко, не тяните под углом. Чрезмерные усилия могут привести к повреждению автомобиля.
- При застревании ведущих колес на сыпучем или грязном покрытии, при извлечении автомобиля, особенно загруженного автомобиля, следует проявлять осторожность.
- Не пытайтесь извлечь автомобиль с помощью буксировочного крюка. Если это возможно, попробуйте вытянуть автомобиль назад по колее, оставленной застрявшим автомобилем.

Меры предосторожности при выхлопе двигателя

ОПАСНОСТЬ

Выхлопные газы двигателя содержат угарный газ и небольшое количество бензола и т. д. Чрезмерное вдыхание угарного газа может привести к летальному исходу, длительное вдыхание бензола также может навредить здоровью.

Не запускайте двигатель в непроветриваемом или закрытом месте (например, в гараже).

При необходимости длительной стоянки автомобиля в открытом месте с работающим двигателем, убедитесь, что салон проветривается, и не сидите в автомобиле на длительное время.

Сажевый фильтр (GPF) ※

Сажевый фильтр (GPF) — это устройство, предназначенное для улавливания сажевых частиц из выхлопных газов автомобиля, очистки выбросов и соответствия национальным экологическим нормативам.

Обслуживание сажевого фильтра (GPF)

Когда на приборной панели появляется надпись «Обслуживание GPF», пользователь может выбрать один из следующих способов действий в зависимости от ситуации:

- Как можно скорее обратитесь в ближайший авторизованный сервисный центр для проведения обслуживания (рекомендуется).
- При условии обеспечения безопасности движения действуйте в соответствии с инструкциями для особых условий эксплуатации.

Когда надпись «Обслуживание GPF» на приборной панели исчезнет, автомобиль можно будет эксплуатировать в обычном режиме.

Меры предосторожности для каталитического нейтрализатора

При сваливании или невозможности запуска двигателя, непрерывные

многократные попытки запустить двигатель могут привести к повреждению системы контроля выбросов отработанных газов.

Запрещается вносить какие-либо изменения в конструкцию системы контроля выбросов отработанных газов данного автомобиля.

Избегайте длительного вождения автомобиля при низком уровне топлива. Израсходование бензина может привести к пожару двигателя и повреждениям каталитического нейтрализатора.

Несоблюдение этих мер предосторожности может привести к повреждениям каталитического нейтрализатора, и такие повреждения не покрываются гарантией.

ПРЕДУПРЕЖДЕНИЕ

Не допускается остановка или работа на холостом ходу вблизи легковоспламеняющихся материалов, таких как трава, бумага, листья и т. д. Тепло, выделяемое двигателем и выхлопной системой, может привести к пожару.

Если выхлопная система не остановлена и не охлаждена, запрещается прикасаться к ее деталям, таким как хвостовые трубы, без защитных средств, это может привести к ожогам вследствие высокотемпературного воздействия.

Двигатель

Модель двигателя и заводской номер

1,5T

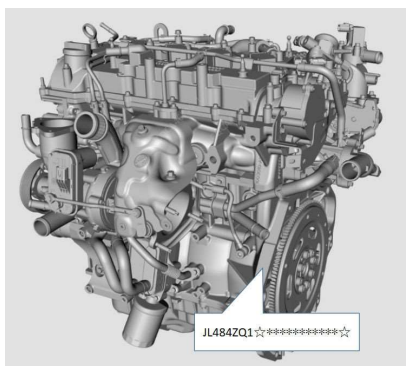
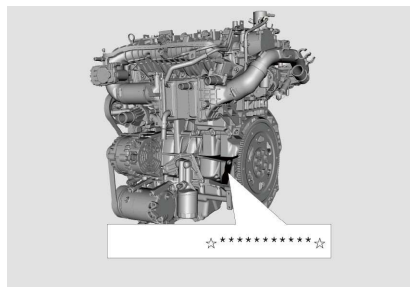

Модель и заводской номер двигателя напечатаны на блоке двигателя.

2,0T

Параметры двигателя

Модель двигателя	JL473ZQ7	JL484ZQ1
Количество цилиндров	4	4
Рабочий объем, мл	1494	1997
Способ впуска	Интеркулер	Интеркулер
Тип подачи топлива	Прямой впрыск	Прямой впрыск
Последовательность зажигания	1-3-4-2	1-3-4-2
Максимальная чистая мощность/ скорость вращения, кВт/(об/мин)	133	173
Максимальный крутящий момент, Н·м	280	400
Скорость вращения при максимальной крутящем моменте, об/мин	1500-4000	1900-3500

Табличка

Табличка с техническими данными расположена в нижней части правой либо левой стойки кузова (стойка В). На ней отображаются такие данные, как идентификационный номер автомобиля и максимально допустимая общая масса (формат таблички зависит от конкретного автомобиля).

Идентификационный номер автомобиля

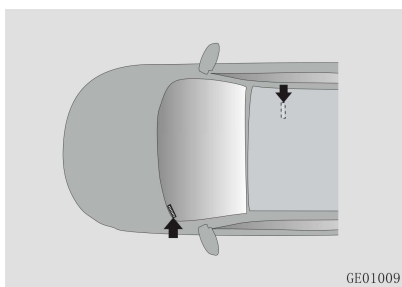

GE01009

Идентификационный номер автомобиля выгравирован на полу с правой стороны переднего пассажирского сиденья, а

также на стыке приборной панели и ветрового стекла и на заводской табличке.

Метод чтения идентификационного номера автомобиля из электронного блока управления (ECU):

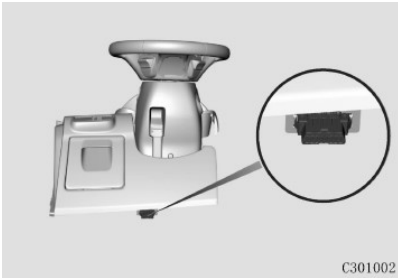

1. Подключите универсальный диагностический прибор к диагностическому интерфейсу OBD, расположенному в левой нижней части консоли;
2. В интерфейсе диагностического прибора выберите модель автомобиля, и войдите в систему EMS двигателя;
3. Выберите пункт «Считывание информации о версии» в интерфейсе EMS, и сверьте VIN-номер автомобиля.

Диагностический порт OBD можно подключить для считывания VIN-кода через специальное диагностическое устройство в авторизованном сервисном центре, а если вам необходимо приобрести диагностическое устройство, обратитесь в Bosch Automotive Service Technology (Suzhou) Co., Ltd.

ВНИМАНИЕ

Диагностический интерфейс OBD компании имеет два режима связи: CAN-связь и K-связь. Сначала выберите универсальный диагностический прибор, передающий данные по CAN-шине. Если он не взаимодействует с EMS, используйте универсальный диагностический прибор, поддерживающий K-связь.

Если универсальный диагностический прибор не может установить связь с EMS или не может считать VIN-номер, обратитесь в авторизованный сервисный центр.

Размеры автомобиля

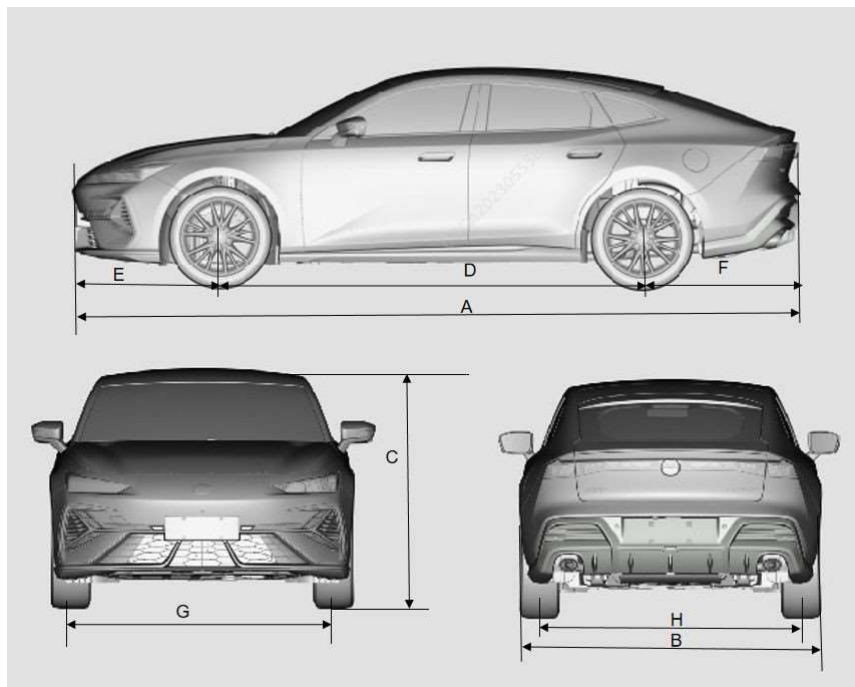

Пункт	Описание размеров/мм	SC7150AAD6	SC7200AAA6
A	Общая длина	4740	4740
B	Общая ширина	1838	1838
C	Общая высота (холостой ход)	1430	1430
D	Колесная база	2750	2750
E	Передний свес	965	965
F	Задний свес	1025	1025
G	Колея передней оси	1576	1576
H	Колея задней оси	1586	1586

Детали, не учтенные в размерах автомобиля: наружные зеркала заднего вида, ручки дверей, мягкая часть антенны

Характеристики автомобиля

Модель автомобиля		SC7150AAAD6	SC7200AAAA6
Проходимость	Угол въезда \geq (°)	13	13
	Угол съезда \geq (°)	18	18
	Минимальный дорожный просвет (полная нагрузка) (мм)	126	125
	Минимальный радиус поворота, м	11,1	11,1
Динамичность	Максимальная скорость движения автомобиля, км/ч	205	210
	Максимальный преодолеваемый подъем	30%	30%
Экономическая эффективность*	Комбинированный расход топлива NEDC, л/100 км	7,6	8,0
Свободный ход тормозной педали (мм)		≤ 16	≤ 16
Рациональный предел использования фрикционной колодки торможения мм		Впереди 8, сзади 7	Впереди 8, сзади 7
Тип привода		Передний привод 4×2	Передний привод 4×2

Качество автомобиля

Модель автомобиля		SC7150AAAD6	SC7200AAAA6
Максимально допустимая общая масса (полная масса), кг		1795	1895
Нагрузка по осям при максимально допустимой общей массе, кг	Передняя ось	950	1035
	Задняя ось	845	860
Масса без нагрузки (кг)		1415	1505
Нагрузка на ось (задний) от снаряженной массы (кг)	Передняя ось	825/823	910
	Задняя ось	590/592	595

Масляная жидкость автомобиля

Пункт	Спецификация	Объем заправки
Топливо	Высококачественный неэтилированный бензин с октановым числом RON не ниже 92# (на Ближнем Востоке — не ниже 91#) / антидетонационным коэффициентом АК1 не ниже 89#	51 л
Моторное масло двигателя (JL473ZQ7)	Соответствует стандарту CTS-03.08.06 0W-20 или SN/GF-5 0W-20, указанным в Q/JD J-GY5.	3,9 л±0,1 л
Моторное масло двигателя (JL484ZQ1)	Масло 0W-20 класса SN/GF-5 и выше	4,5±0,1 л
Охлаждающая жидкость двигателя (JL473ZQ7)	Соответствует LEC-II-40, указанному в Q/JD1028	7±0,2 л
Охлаждающая жидкость двигателя (JL484ZQ1)	Соответствует LEC-II-40, указанному в Q/JD1028	8,5±0,2 л
Масло для АКПП (8AT)	AW-1	6,0 л
Масло для АКПП (DCT)	Марка корпуса LVTF-100-5.5	4,8±0,1 л
Смазочное масло системы кондиционирования	SP-10	100мл
Холодильный агент системы кондиционирования	R134a	510 г
Жидкость для омыwania ветрового стекла	ZT-30	2,8 л
Тормозная жидкость	HZY4 или DOT4	0,68±0,05 л

Цикл технического обслуживания

ВНИМАНИЕ

- Пункты обслуживания, отмеченные символом \diamond , должны выполняться специальным персоналом в авторизованном сервисном центре.
- Оригинальные запасные части и специализированные аксессуары прошли строгий контроль качества и тестирование, обеспечивая повышенную безопасность, совместимость и сервисное обслуживание. Они являются ключевой гарантией сохранения рабочих характеристик и безопасности транспортного средства.
- При необходимости замены запасных частей обязательно используйте оригинальные запасные части и специализированные аксессуары.

Ежедневное техническое обслуживание

Если автомобиль движется в нормальных условиях, пожалуйста, проводите техническое обслуживание в соответствии с графиком ежедневного технического обслуживания.

Метод технического обслуживания:

- I- Проверка, по мере необходимости проведите регулировку, смазку, очистку, дополнение или замену;
- R- Замена.